

# SYLVANIA

## Blu-ray Disc Player

Owner's Manual

# NB531SLX

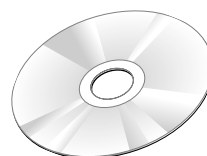
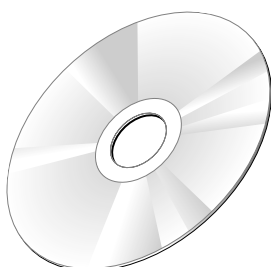

IF YOU NEED ADDITIONAL ASSISTANCE WITH SETUP OR OPERATING AFTER READING OWNER'S MANUAL, PLEASE CALL TOLL FREE **1-800-968-3429** OR VISIT OUR WEB SITE AT **<http://www.sylvaniaconsumerelectronics.com>**

# 3. Prepare

- 1 After all the connections are complete, connect the AC power cord.



to AC outlet

- 2 Insert two Size AA (R6) batteries.

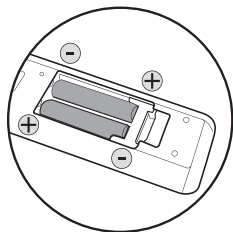

- 3 Press [POWER] to turn on the unit.
- 4 Turn on your TV.
- 5 Press the button on the TV's remote control that accesses the external input channel repeatedly until you see this player's opening picture.  
(Please refer to your TV's owner's manual.)



If the TV is connected by an HDMI cable, it may take a while for the opening picture to come up.

# 4. Play

- 1 Press [OPEN/CLOSE] to open the disc tray.

- 2 Place the disc on the disc tray with its label side facing up.

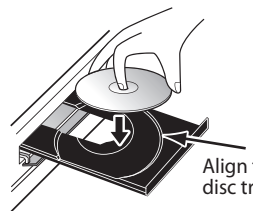

Align the disc to the disc tray guide.

- 3 Press [OPEN/CLOSE] to close the disc tray.

It may take a while to load the disc.

- 4 Playback may start automatically. If not, press [PLAY].

To pause playback:

Press [PAUSE].

To return to the normal playback:

Press [PLAY].

To stop playback:

Press [STOP].

**SYLVANIA**



## Quick Start Guide

Blu-ray Disc Player

NB531SLX

1. Select ▶ 2. Connect ▶ 3. Prepare ▶ 4. Play



For more info,  
please contact **1-800-968-3429**  
or visit : <http://www.sylvaniaconsumerelectronics.com>



Please read the supplied Owner's  
Manual for the detailed instructions.

# 1. Select the appropriate connection

## Best Supports up to 1080i / 1080p, 1080p24 resolution.



HDMI cable sends both audio and video digital signals. (No additional audio connection is required.)

- Cables used in this connection are as follows:
- HDMI cable (High Speed HDMI Cable) x 1 (Included)

# 2. Connect

## HDMI Cable

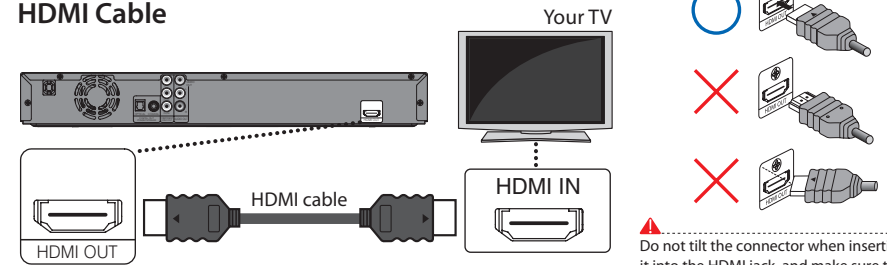

Do not tilt the connector when inserting it into the HDMI jack, and make sure the shapes of the jack and the connector are matched.

## Better Supports up to 1080i resolution.

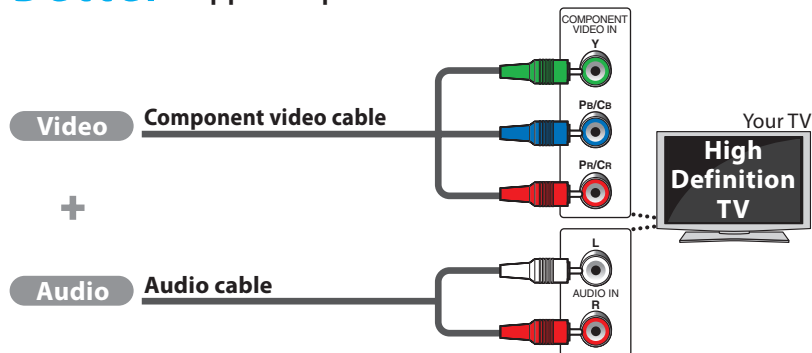

- Cables used in this connection are as follows:
- Audio cable (L/R) x 1 (Included)
  - Component video cable x 1 (Cable not included)

## Component Video Cable and Audio Cable

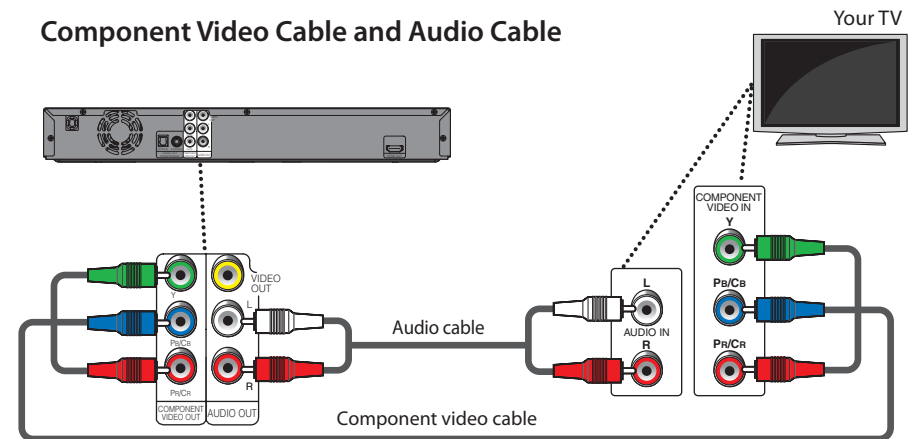

## Basic Supports only 480i resolution.

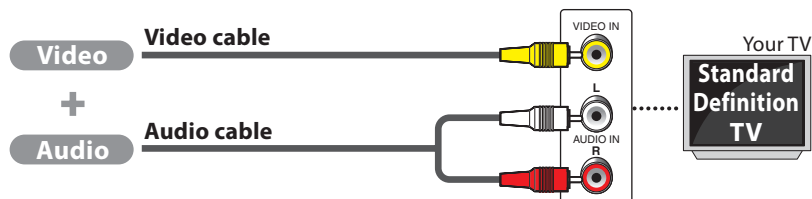

- Cables used in this connection are as follows:
- Audio cable (L/R) x1 (Included)
  - Video cable x1 (Included)

## Audio/Video Cable

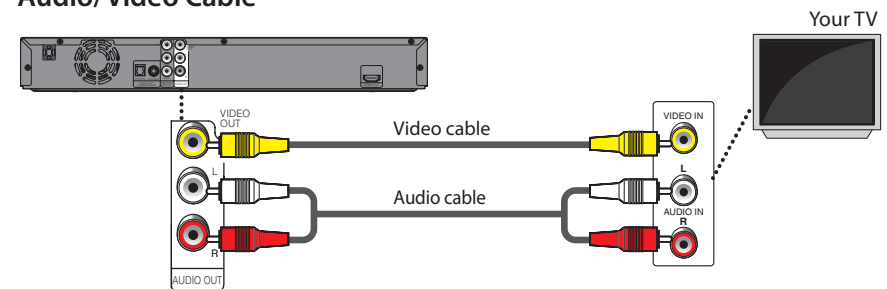

For more info, please contact 1-800-968-3429 or visit : <http://www.sylvaniaconsumerelectronics.com>



Please read the supplied Owner's Manual for the detailed instructions.

# INTRODUCTION

## Safety Instructions

The model and serial numbers of this unit may be found on the cabinet.  
You should record and retain those numbers for future reference.

Model No.: \_\_\_\_\_

Serial No.: \_\_\_\_\_

**WARNING:** TO REDUCE THE RISK OF FIRE OR ELECTRIC SHOCK, DO NOT EXPOSE THIS APPARATUS TO RAIN OR MOISTURE. APPARATUS SHALL NOT BE EXPOSED TO DRIPPING OR SPLASHING AND NO OBJECTS FILLED WITH LIQUIDS, SUCH AS VASES, SHALL BE PLACED ON THE APPARATUS.



**CAUTION**  
**RISK OF ELECTRIC SHOCK**  
**DO NOT OPEN**



### CAUTION:

TO REDUCE THE RISK OF ELECTRIC SHOCK, DO NOT REMOVE COVER (OR BACK). NO USER SERVICEABLE PARTS INSIDE. REFER SERVICING TO QUALIFIED SERVICE PERSONNEL.



The lightning flash with arrowhead symbol, within an equilateral triangle, is intended to alert the user to the presence of uninsulated "dangerous voltage" within the product's enclosure that may be of sufficient magnitude to constitute a risk of electric shock to persons.



The exclamation point within an equilateral triangle is intended to alert the user to the presence of important operating and maintenance (servicing) instructions in the literature accompanying the appliance.

The important note is located on the rear or bottom of the cabinet.

## IMPORTANT SAFETY INSTRUCTIONS

1. Read these instructions.
2. Keep these instructions.
3. Heed all warnings.
4. Follow all instructions.
5. Do not use this apparatus near water.
6. Clean only with dry cloth.
7. Do not block any ventilation openings. Install in accordance with the manufacture's instructions.
8. Do not install near any heat sources such as radiators, heat registers, stoves, or other apparatus (including amplifiers) that produce heat.
9. Do not defeat the safety purpose of the polarized or grounding-type plug. A polarized plug has two blades with one wider than the other. A grounding type plug has two blades and a third grounding prong. The wide blade or the third prong are provided for your safety. If the provided plug does not fit into your outlet, consult an electrician for replacement of the obsolete outlet.
10. Protect the power cord from being walked on or pinched particularly at plugs, convenience receptacles, and the point where they exit from the apparatus.
11. Only use attachments/accessories specified by the manufacturer.
12. Use only with the cart, stand, tripod, bracket, or table specified by the manufacturer, or sold with the apparatus. When a cart is used, use caution when moving the cart/apparatus combination to avoid injury from tip-over.
13. Unplug this apparatus during lightning storms or when unused for long periods of time.
14. Refer all servicing to qualified service personnel. Servicing is required when the apparatus has been damaged in any way, such as power-supply cord or plug is damaged, liquid has been spilled or objects have fallen into the apparatus, the apparatus has been exposed to rain or moisture, does not operate normally, or has been dropped.



### FCC WARNING

This equipment may generate or use radio frequency energy. Changes or modifications to this equipment may cause harmful interference unless the modifications are expressly approved in the manual. The user could lose the authority to operate this equipment if an unauthorized change or modification is made.

### RADIO-TV INTERFERENCE

This equipment has been tested and found to comply with the limits for a Class B digital device, pursuant to Part 15 of the FCC Rules. These limits are designed to provide reasonable protection against harmful interference in a residential installation. This equipment generates, uses, and can radiate radio frequency energy and, if not installed and used in accordance with the instructions, may cause harmful interference to radio communications. However, there is no guarantee that interference will not occur in a particular installation. If this equipment does cause harmful interference to radio or television reception, which can be determined by turning the equipment off and on, the user is encouraged to try to correct the interference by one or more of the following measures:

- 1) Reorient or relocate the receiving antenna.
- 2) Increase the separation between the equipment and receiver.
- 3) Connect the equipment into an outlet on a circuit different from that to which the receiver is connected.
- 4) Consult the dealer or an experienced radio/TV technician for help.

**This Class B digital apparatus complies with Canadian ICES-003.**

Disconnect the mains plug to shut off when find trouble or not in use. The mains plug shall remain readily operable.

# INTRODUCTION

**CAUTION:** Danger of explosion if battery is incorrectly replaced. Replace only with the same or equivalent type.  
**WARNING:** Batteries (Battery pack or battery installed) shall not be exposed to excessive heat such as sunshine, fire, or the like.

## LASER SAFETY

This apparatus employs a laser. Only a qualified service person should remove the cover or attempt to service this apparatus, due to possible eye injury.

**CAUTION:** Use of controls or adjustments or performance of procedures other than those specified herein may result in hazardous radiation exposure.

**CAUTION:** Visible and invisible laser radiation when open and inter lock defeated. Do not stare into beam.

**LOCATION:** Inside, near the deck mechanism.

## IMPORTANT COPYRIGHT INFORMATION

Unauthorized copying, broadcasting, public performance and lending of discs are prohibited. This product incorporates copyright protection technology that is protected by U.S. patents and other intellectual property rights. Use of this copyright protection technology must be authorized by Macrovision, and is intended for home and other limited viewing uses only unless otherwise authorized by Macrovision. Reverse engineering or disassembly is prohibited.

Do not place the unit on the furniture that is capable of being tilted by a child and an adult leaning, pulling, standing or climbing on it. A falling unit can cause serious injury or even death.

## To Avoid the Hazards of Electrical Shock and Fire

- Do not handle the power cord with wet hands.
- Do not pull on the power cord when disconnecting it from an AC outlet. Grasp it by the plug.
- Do not put your fingers or objects into the unit.

## Location and Handling

- Do not install the unit in direct sunlight, near strong magnetic fields, or in a place subject to dust or strong vibration.
- Avoid a place with drastic temperature changes.
- Install the unit in a horizontal and stable position. Do not place anything directly on top or bottom of the unit. Depending on your external devices, noise or disturbance of the picture and/or sound may be generated if the unit is placed too close to them. In this case, please ensure enough space between the external devices and the unit.
- Depending on the environment, the temperature of this unit may increase slightly. This is not a malfunction.
- Be sure to remove the disc and unplug the AC power cord from the outlet before carrying the unit.

## Dew Condensation Warning

- Dew condensation may form inside the unit in the following conditions. If so, do not use this unit at least for a few hours until its inside gets dry.
  - The unit is moved from a cold place to a warm place.
  - Under conditions of high humidity.
  - After heating a cold room.

## Note about Recycling

- This unit's packaging materials are recyclable and can be reused. Please dispose of any materials in accordance with your local recycling regulations.
- Batteries should never be thrown away or incinerated but disposed of in accordance with your local regulations concerning chemical wastes.



## Notice for Progressive Scan Output

- Consumers should note that not all high definition television sets are fully compatible with this product and may cause artifacts to be displayed in the picture. In case of picture problems with 525(480) progressive scan output, it is recommended that the user switch the connection to the 'standard definition' output. If there are questions regarding your TV set compatibility with this 525p(480p) BD/DVD player, please contact our customer service center.

# INTRODUCTION

## Contents

### Introduction

Safety Instructions .....	2
Contents .....	4
Supplied Accessories .....	5
Trademark Information .....	5
Features .....	6
Symbols Used in this Manual .....	6
Front Panel .....	7
Rear Panel .....	7
Remote Control .....	8
Front Panel Display .....	10

### Connections

Connection to the TV .....	11
Connection to an Audio System .....	13
Finding the Video Channel on Your TV .....	14

### Playback

Information on Playback .....	15
How to Insert a Disc .....	18
Reading the SD Memory Card .....	18
Selecting the Media Mode .....	19
Playing Back (BD / DVD) .....	20
Playing Back a VR mode DVD-RW/-R .....	21
Playing Back (Audio CD / JPEG Files) .....	22
Kodak Picture CD .....	23
Fast Forward / Fast Reverse .....	24
Slow Forward Playback .....	24
Step by Step Playback .....	24
Repeat Playback .....	24
A-B Repeat .....	25
Program Playback .....	25
Random Playback .....	26
Rapid Playback .....	26
Adjusting the Picture .....	26
Virtual Surround .....	27
PIP (BONUSVIEW) Setting .....	27
Camera Angle .....	27
Search .....	28
Switching Subtitles .....	29
Switching Audio Soundtrack .....	29
Setting the BD Audio Mode .....	30

### Function Setup

Using the Setup Menu .....	31
Quick .....	31
Custom .....	32
Language .....	33
Video .....	34
Audio .....	36
Parental .....	41
Others .....	42
Initialize .....	43

### Others

Troubleshooting .....	44
Glossary .....	45
Language Code List .....	46
Maintenance .....	47
Limited Warranty .....	back cover

# INTRODUCTION

## Supplied Accessories

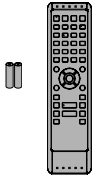

remote control with  
batteries  
(AAx2) (NB804UD)



RCA audio / video  
cables  
(WPZ0102TM018 /  
WPZ0102LTE01)



HDMI cable (High  
Speed HDMI Cable)  
(WPZ0202TSN02 /  
WPZ0202AP001)

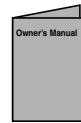

owner's manual  
(EN/ES/FR)  
(1VMN26818 /  
1VMN26819 /  
1VMN26820)



quick start guide  
(EN/ES/FR)  
(1VMN26821 /  
1VMN26822 /  
1VMN26914)

## Trademark Information



HDMI, the HDMI logo and High-Definition Multimedia Interface are trademarks or registered trademarks of HDMI Licensing LLC.



Manufactured under license from Dolby Laboratories. Dolby and the double-D symbol are trademarks of Dolby Laboratories.



Manufactured under license under U.S. Patent #: 5,451,942; 5,956,674; 5,974,380; 5,978,762; 6,487,535 & other U.S. and worldwide patents issued & pending. DTS is a registered trademark and the DTS logos, Symbol, DTS-HD and DTS-HD Advanced Digital Out are trademarks of DTS, Inc. © 1996-2008 DTS, Inc. All Rights Reserved.

"Blu-ray Disc" and  are trademarks.

 is a trademark of DVD Format/Logo Licensing Corporation.

## BONUS VIEW™

"BONUSVIEW" is a trademark of Blu-ray Disc Association.



Java and all other Java trademarks and logos are trademarks or registered trademarks of Sun Microsystems, Inc. in the United States and / or other countries.



Products that have earned ENERGY STAR® are designed to protect the environment through superior energy efficiency.



is trademark of Eastman Kodak Company.

© 2009 Funai Electric Co., Ltd.

All rights reserved. No part of this manual may be reproduced, copied, transmitted, disseminated, transcribed, downloaded or stored in any storage medium, in any form or for any purpose without the express prior written consent of Funai. Furthermore, any unauthorized commercial distribution of this manual or any revision hereto is strictly prohibited.

Information in this document is subject to change without notice. Funai reserves the right to change the content herein without the obligation to notify any person or organization of such changes.

FUNAI with the  design is a registered trademark of Funai Electric Co., Ltd and may not be used in any way without the express written consent of Funai. All other trademarks used herein remain the exclusive property of their respective owners. Nothing contained in this manual should be construed as granting, by implication or otherwise, any license or right to use any of the trademarks displayed herein. Misuse of any trademarks or any other content in this manual is strictly prohibited. Funai shall aggressively enforce its intellectual property rights to the fullest extent of the law.

# INTRODUCTION

## Features

### Full high-definition video playback

Watch movies in the highest picture quality available for your HDTV. This unit offers full high-definition video playback up to 1080p resolution for an amazing viewing experience. A highly detailed picture and increased sharpness delivers a more true-to-life picture.

### Upconvert DVD for enhanced picture quality

Your current DVD will look even better than before thanks to video upconversion. Upconversion will increase the resolution of standard definition DVD to high definition up to 1080p over an HDMI connection. The picture will be less jagged and more realistic for a near high-definition experience.

### Enjoy your content on different kinds of media

Full backwards compatibility with DVD, CD ensures that you can continue to enjoy your current audio-video collection. Additionally, you can view JPEG images.

### Listen to the rich multi-channel surround sound

Multi-channel surround sound, which recognizes real-to-life sound and makes you feel like you are really there.

### PIP (BONUSVIEW)

Some BD-videos have the PIP function which enables you to display the secondary video in the primary video. You can call up the secondary video by pressing [PIP] whenever the scene contains the secondary video.

### Pop-up menu

Some BD-video have pop-up menu which is a navigation menu that can be called up and be operated on the TV screen without interrupting the playback. You can call up the pop-up menu by pressing [POP MENU / MENU]. Contents in the pop-up menu vary depending on the disc.

### Rapid playback

Playback in slightly faster speed while keeping the sound output.

Rapid playback is available only on discs recorded in the Dolby Digital format.

### Playing back the contents in SD Memory Card

You can play back JPEGs stored in an SD Memory Card. You can store picture-in-picture commentary, subtitles or other extras for BD-ROM Profile 1 ver.1.1 files in an SD Memory Card and play back with the BD-video.

## Easy and simple connection to your HDTV via HDMI

Connect this unit to your HDTV with one single HDMI (High-Definition Multimedia Interface) cable. It is recommended to use High Speed HDMI Cable for better compatibility. The high definition video output signal will be transferred to your HDTV without conversion to analog signals, so you will get excellent picture and sound quality, completely free from noise.

Thanks to other multiple outputs, you can also easily connect to your home theater system or amplifier.

### HDMI Deep Color

Deep Color reduces the posterization effect of the playback image. Refer to "HDMI Deep Color" in "Function Setup" on page 34.

### HDMI CEC (Consumer Electronics Control)

This unit supports HDMI CEC, which allows integrated system control over HDMI and is part of the HDMI standard. This function may not work properly on some devices.

### HDMI 1080p24 output (BD only)





This unit is equipped with a feature which can provide the smooth movement in the playback of film originated material with the frame rate of 24 frames per second with progressive scan. (Available only when the TV is connected by an HDMI cable and compatible with 1080p24 frame input.) Refer to "HDMI Video Resolution" in "Function Setup" on page 34.

### Copyright protection system

To play back the digital video images of a BD / DVD via an HDMI connection, it is necessary that both the unit and the TV (or an AV amplifier) support a copyright protection system called HDCP (high-bandwidth digital content protection system). HDCP is copy protection technology that comprises data encryption and authentication of the connected AV device. This unit supports HDCP. Please read the operating instructions of your TV (or AV amplifier) for more information.

## Symbols Used in this Manual

To specify for which media type each function is, we put the following symbols at the beginning of each item to operate.

Symbol	Description
	Description refers to BD-video and BD-RE (ver. 3.0) / BD-R (ver. 2.0) recorded in BDMV format
	Description refers to DVD-video
	Description refers to DVD-RW/-R recorded in VR mode
	Description refers to audio CD / DTS-CD
	Description refers to DVD, CD-RW/-R and SD Memory Card with JPEG files

If you do not find any of the symbols listed above under the function heading, the operation is applicable to all media.



# INTRODUCTION

## Front Panel

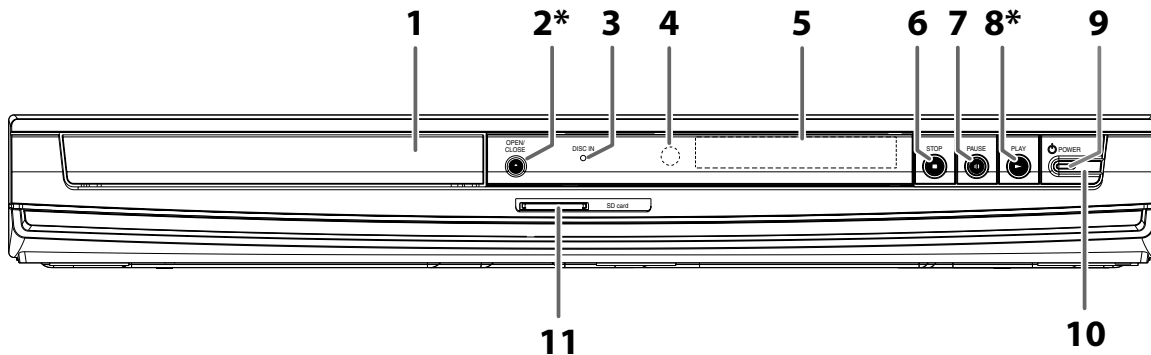

(\*) The unit can also be turned on by pressing these buttons.

### 1. Disc tray

- Place a disc when opening the disc tray.

### 2. OPEN/CLOSE ▲ button\*

- Press to open or close the disc tray.

### 3. Disc indicator

- This indicator lights up in blue when a disc is in this unit.

### 4. Infrared sensor window

- Receive signals from your remote control so that you can control the unit from a distance.

### 5. Display

- Refer to "Front Panel Display" on page 10.

### 6. STOP ■ button

- Press to stop playback.

### 7. PAUSE || button

- Press to pause playback.

### 8. PLAY ► button\*

- Press to start or resume playback.

### 9. POWER indicator

- This indicator lights up in red when the unit is active and turns off when the unit is in standby mode.

### 10. POWER ⏻ button

- Press to turn on the unit, or to turn the unit into the standby mode. (To completely shut down the unit, you must unplug the AC power cord)

### 11. SD card slot

- Insert an SD Memory Card and play back the contents in it.

## Rear Panel

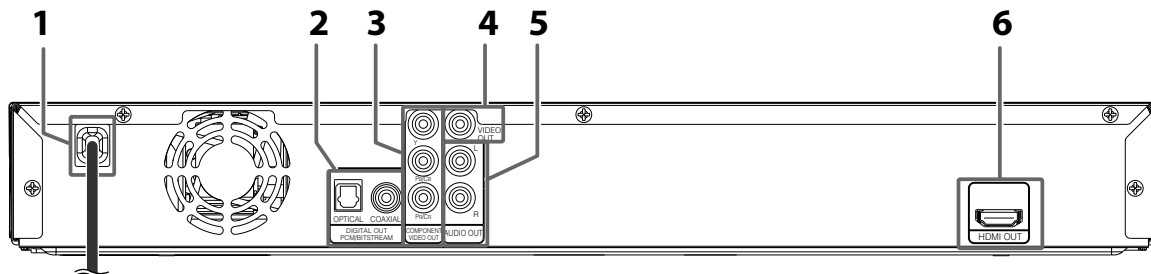

### 1. AC Power Cord

- Connect to a standard AC outlet to supply power to this unit.
- Unplug this cord from the AC outlet to completely shut down the unit.

### 2. DIGITAL OUT (OPTICAL / COAXIAL) jacks

- Use to connect an AV receiver / amplifier, Dolby Digital / DTS decoder or other device with a digital audio optical / coaxial input jack with a digital audio optical or digital audio RCA cable.

### 3. COMPONENT VIDEO OUT jacks

- Use to connect a TV with component video inputs with an RCA component video cable.

### 4. VIDEO OUT jack

- Use to connect a TV, an AV receiver or other device with an RCA video cable.

### 5. AUDIO OUT jacks

- Use to connect a TV, an AV receiver / amplifier or other device with an RCA audio cable.

### 6. HDMI OUT jack

- Use to connect a TV with an HDMI compatible port with an HDMI cable.

### Note

- Do not touch the inner pins of the jacks on the rear panel. Electrostatic discharge may cause permanent damage to the unit.
- This unit does not have the RF modulator.

# INTRODUCTION

## Remote Control

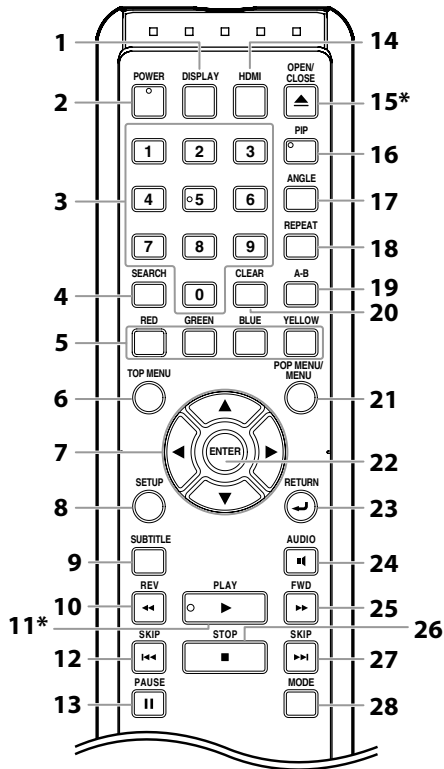

(\*) The unit can also be turned on by pressing these buttons.

### 1. DISPLAY button

- Press to display the on-screen display menu.

### 2. POWER button

- Press to turn on the unit, or to turn the unit into the standby mode. (To completely shut down the unit, you must unplug the AC power cord)

### 3. Number buttons

- Press to enter the title, chapter, track or file number.
- Press to enter values in the input field.

### 4. SEARCH button

- Press to display the search menu.

### 5. RED / GREEN / BLUE / YELLOW button

- Press to select items on some BD menus.
- When file list / thumbnail list is shown, press to switch between pages.

### 6. TOP MENU button

- Press to display the top menu.

### 7. Cursor ▲ / ▼ / ◀ / ▶ buttons

- Press to select items or settings.

### 8. SETUP button

- Press to display the setup menu.

### 9. SUBTITLE button

- Press to display the subtitle menu.

### 10. REV ◀◀ button

- During playback, press to fast reverse the playback.

### 11. PLAY ▶▶ button\*

- Press to start playback or resume playback.

### 12. SKIP ◀◀◀ button

- During playback, press once to return to the beginning of the current title, chapter or track.

- During playback, press twice to return to the previous title, chapter or track.
- During the JPEG playback, press to return to the previous file.

### 13. PAUSE || button

- Press to pause playback.
- When playback is in pause mode, press repeatedly to forward the playback step by step.

### 14. HDMI button

- Press to set the HDMI output mode.

### 15. OPEN/CLOSE ▲ button\*

- Press to open or close the disc tray.

### 16. PIP button

- Press to turn the picture-in-picture feature on or off (only applicable to BD-video which supports the PIP function).

### 17. ANGLE button

- Press to access various camera angles on the disc.
- Press to rotate the JPEG files clockwise by 90 degrees.

### 18. REPEAT button

- Press to toggle between various repeat modes.

### 19. A-B button

- Press to play back a defined section between point A and B repeatedly.

### 20. CLEAR button

- Press to clear the information once entered, to clear the marker settings, or to cancel the programming for audio CD, etc.

### 21. POP MENU / MENU button

- Press to display the pop-up menu / disc menu.
- Press to change "Original" or "Playlist" on the TV screen.

### 22. ENTER button

- Press to confirm or select menu items.

### 23. RETURN ◀ button

- Press to return to the previously displayed menu screen.

### 24. AUDIO button

- Press to display the audio menu.

### 25. FWD ▶▶ button

- During playback, press to fast forward the playback.
- In pause mode, press to slow forward the playback.

### 26. STOP ■ button

- Press to stop playback.

### 27. SKIP ▶▶▶ button

- During playback, press to skip to the next title, chapter, track or file.

### 28. MODE button

- During BD or DVD playback, press to display the setting for the rapid playback and the picture adjustment.
- During BD, DVD and CD playback, press to display the setting for the virtual surround.
- During BD playback, press to turn the picture-in-picture feature on or off (only applicable to BD-video which supports the PIP function)
- During the JPEG playback, press to display menus for changing the visual effect for switching the image or changing the size of the image.
- In stop mode with BD inserted, press to display a menu for setting the BD audio mode.
- In stop mode with audio CD or JPEG files inserted, press to display menus for program and random playback.

## Installing the Batteries in the Remote Control

Install the batteries (AAx2) matching the polarity indicated inside battery compartment of the remote control.

### 1) Open the cover.

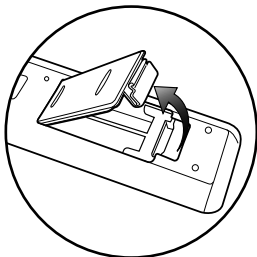

### 2) Insert batteries.

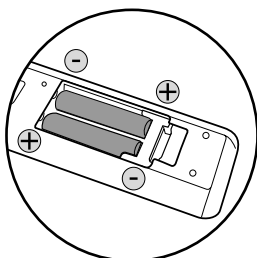

Make sure to match + and - on the batteries to the marks indicated in the battery compartment.

### 3) Close the cover.

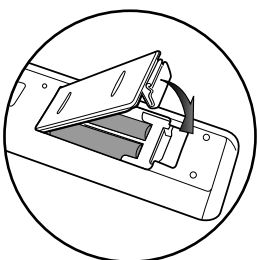

### Note

**Incorrect use of batteries can result in hazards such as leakage and bursting. Please observe the following:**

- Do not mix new and old batteries together.
- Do not use different kinds of batteries together. Although they may look similar, different batteries may have different voltages.
- Make sure that the + and - ends of each battery match the indications in the battery compartment.
- Remove batteries from battery compartment that are not going to be used for a month or more.
- When disposing of used batteries, please comply with governmental regulations or environmental public rules that apply in your country or area. (Refer to page 3.)
- Do not recharge, short-circuit, heat, burn or disassemble batteries.

## Using a Remote Control

Keep in mind the following when using the remote control:

- Make sure that there are no obstacles between the remote control and the infrared sensor window on the unit.
- Remote operation may become unreliable if strong sunlight or fluorescent light is shining on the infrared sensor window of the unit.
- Remote control for different devices can interfere with each other. Avoid using remote control for other device located close to the unit.
- Replace the batteries when you notice a fall off in the operating range of the remote control.
- The maximum operable ranges from the unit are as follows.
  - **Line of sight:** approx. 23 feet (7 m)
  - **Either side of the center:** approx. 16 feet (5 m) within 30°
  - **Above:** approx. 16 feet (5 m) within 15°
  - **Below:** approx. 10 feet (3 m) within 30°

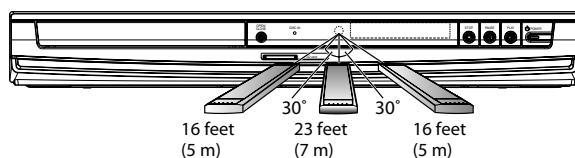

# INTRODUCTION

## Front Panel Display

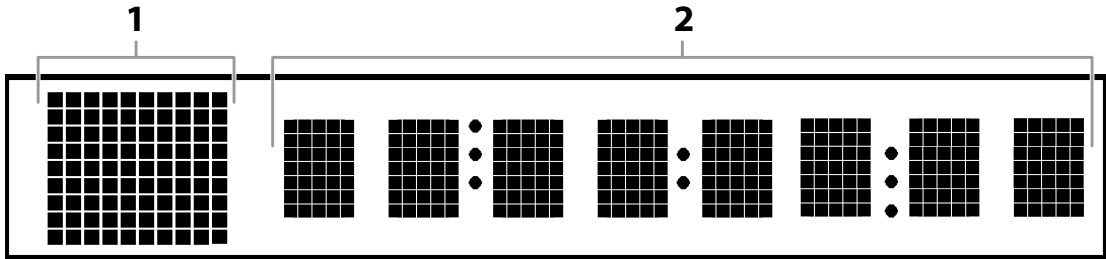

\* Brightness of the display can be adjusted. Refer to "Panel Display" in "Function Setup" on page 42.

1. Displays playback status icon. Refer to the table below.
2. Displays various kinds of information such as title number, elapsed time, repeat mode, etc.

Playback status icon		Mode
Disc	SD Memory Card	
		Playback is in progress
		Stop mode
		Pause mode
	—	Fast forward mode
	—	Fast reverse mode
	—	Slow forward mode
		Appears while repeat function is set

### Example of Display Message



Title is being played back.  
Indicating the current title number and the elapsed time.



Current chapter is in chapter repeat mode.



Loading a disc.

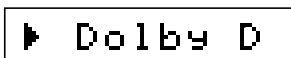

Dolby Digital audio is being played back.



DTS audio is being played back.

# CONNECTIONS

## Connection to the TV

- 1 Choose the appropriate connection, then proceed to the corresponding instruction (A, B or C) on the next page.

### Best (Supports up to 1080i / 1080p, 1080p24 resolution.)

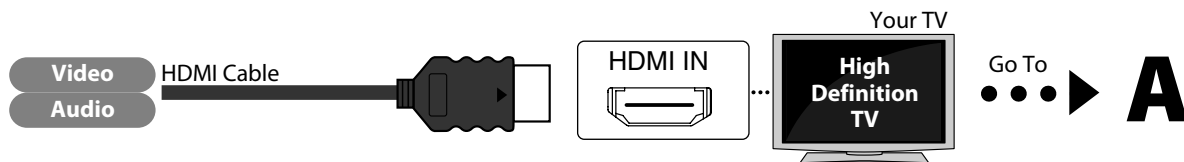

No analog audio connection required.

#### Supplied cables used in this connection are as follows:

- HDMI cable (High Speed HDMI Cable) x 1

### Better (Supports up to 1080i resolution.)

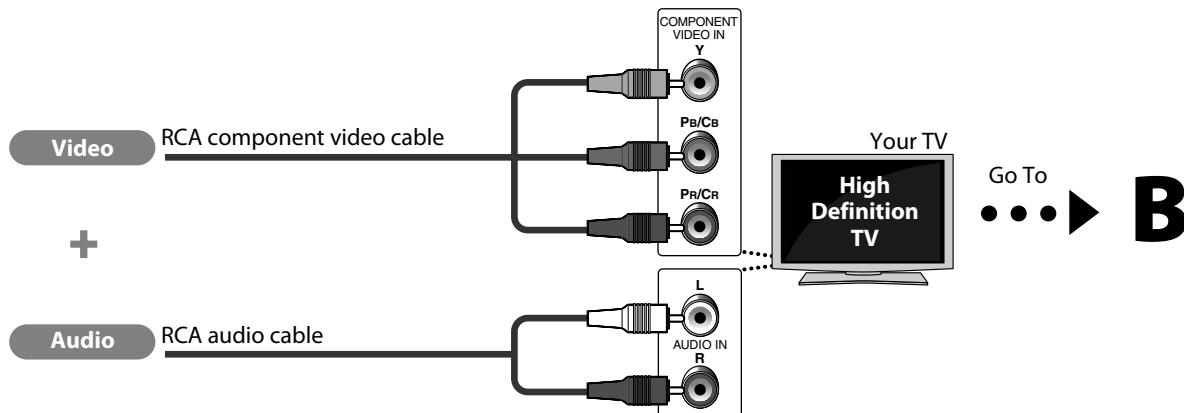

#### Supplied cables used in this connection are as follows:

- RCA audio cable (L/R) x 1
- Please purchase the rest of the necessary cables at your local store.

### Good (Supports only 480i resolution.)

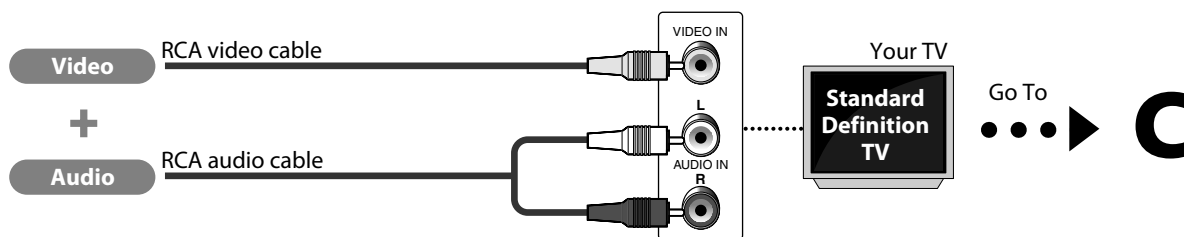

- Connect this unit directly to the TV. If the RCA audio / video cables are connected to a VCR, pictures may be distorted due to the copy right protection system.

#### Supplied cables used in this connection are as follows:

- RCA audio cable (L/R) x1
- RCA video cable x1

# CONNECTIONS

## 2 Connect the cables by following the descriptions below.

### HDMI Video / Audio Connection

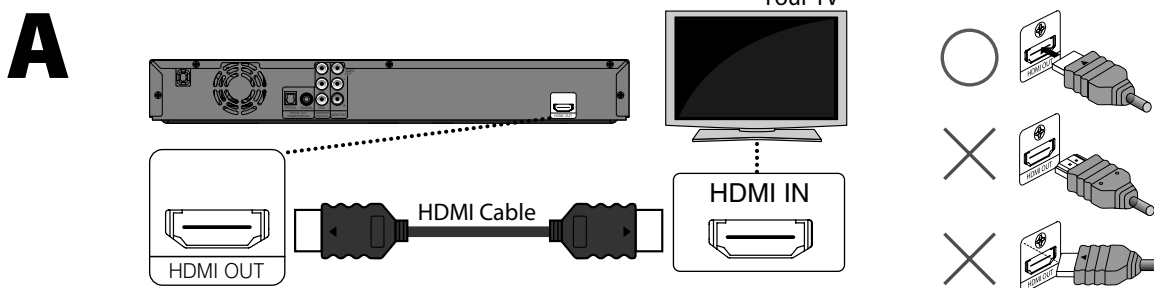

#### Note

- Do not tilt the connector when inserting it into the HDMI jack, and make sure the shapes of the jack and the connector are matched.
- When using HDCP-incompatible TV, the image will not be viewed properly.

### Component Video + Standard Audio Connection

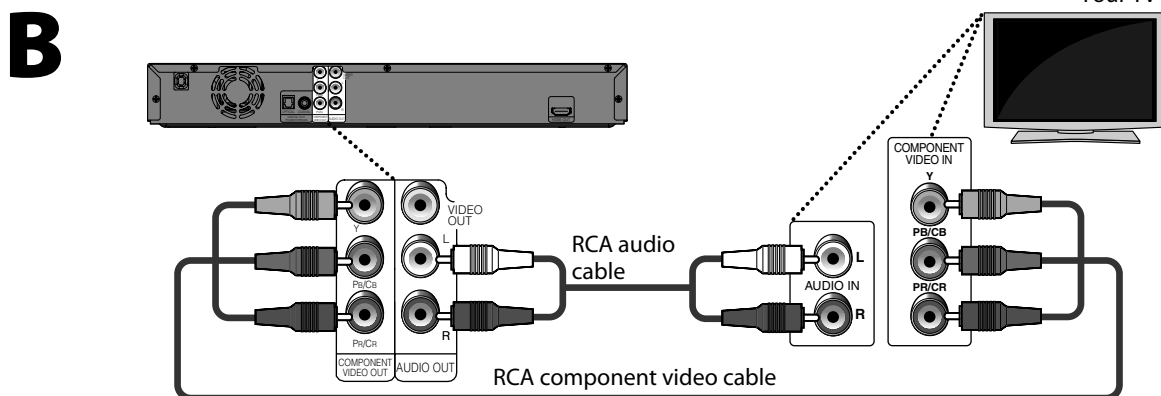

### Standard Video + Standard Audio Connection

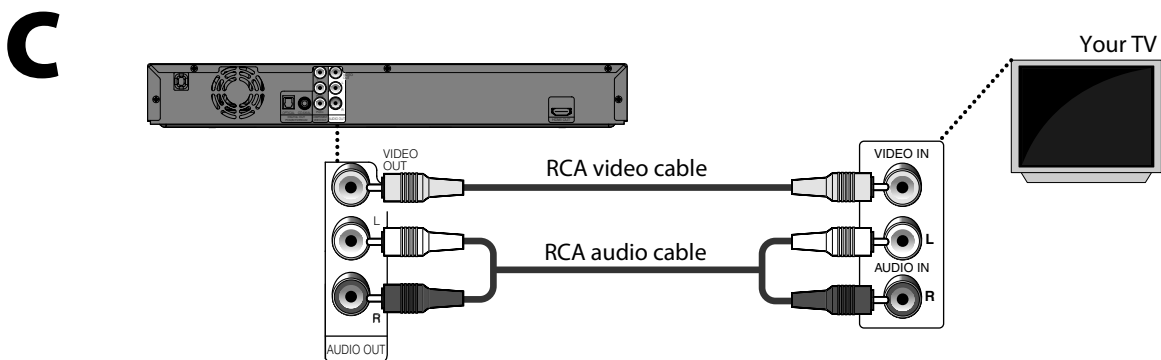

# CONNECTIONS

## Connection to an Audio System

- When you change the connections, all devices should be turned off.
- Refer to the manual accompanying external devices for more information.

### 2-Channel Analog Audio Connection

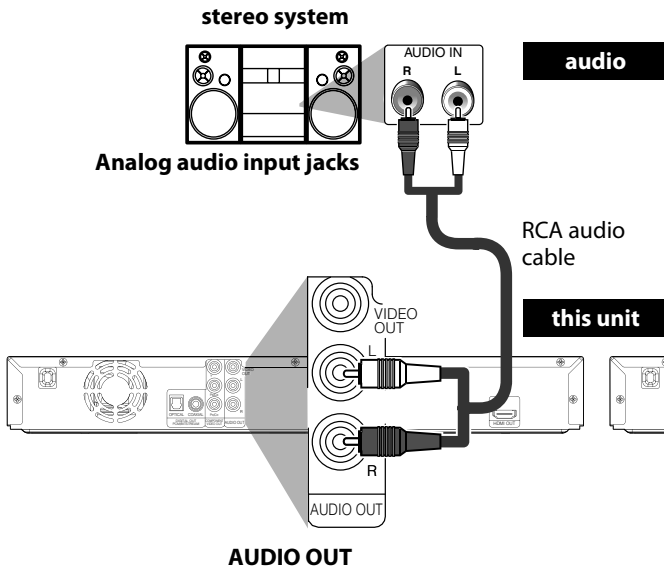

### Digital Audio Connection

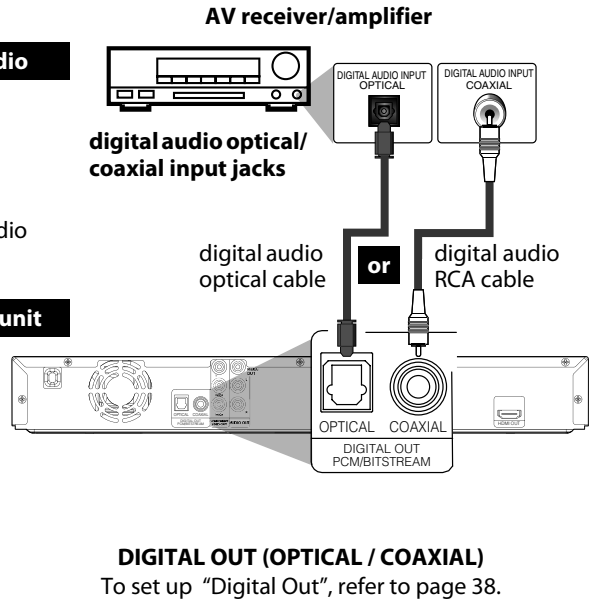

## HDMI Audio Connection

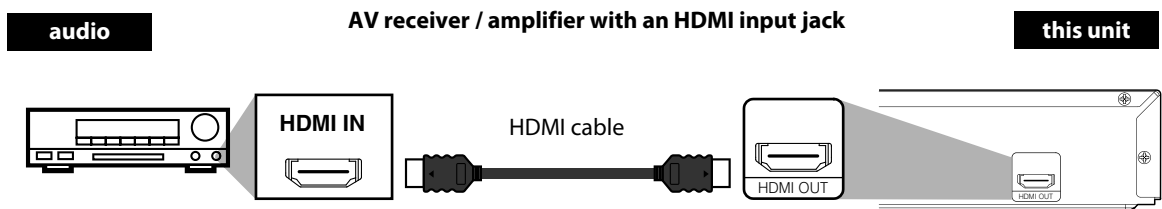

To set up "HDMI Audio Out", refer to pages 36 and 37.

### Supplied cables used in this connections are as follows:

- RCA audio cable (L/R) x 1
  - HDMI cable (High Speed HDMI Cable) x 1
- Please purchase the rest of the necessary cables at your local store.

# CONNECTIONS

After you have completed all the connections, you must find the correct video channel (external input channel) on your TV.

## Finding the Video Channel on Your TV

- 1** After you have made all the necessary connections, press [POWER] to turn on the unit.

---

- 2** Turn on your TV.

---

- 3** Press the button on the TV's remote control that accesses the external input channel repeatedly until you see this player's opening picture.  
(Please refer to your TV's owner's manual.)



### **Note**

- If the TV is connected by an HDMI cable, it may take a while for the opening picture to come up.



# PLAYBACK

## Information on Playback

Before you start playing back a disc, read the following information.

### Playable Discs and Files

This unit is compatible to play back the following discs / files. To play back a disc / file, make sure that it meets the requirements for region codes and color systems as described below. You can play back discs that have the following logos.

Other disc types are not guaranteed to play back.

Playable discs	Logos
Blu-ray Disc - BD-video (single / dual layer) - BD-RE ver. 3.0 (single / dual layer) (Recorded in BDMV format) - BD-R ver. 2.0 (single / dual layer) (Recorded in BDMV format) (Unclosed discs may not be played back.)	
DVD-video	
DVD-RW (finalized discs only)	
DVD-R (single/double layer) (finalized discs only)	
CD-DA (audio CD)	
CD-RW	
CD-R	
Kodak Picture CD	
DTS-CD	-

Playable files	Media
JPEG	DVD, CD-RW/-R, SD Memory Card (including SDHC), miniSD Card, microSD Card

Readable cards	Playable files / data
SD Memory Card (8 MB - 2 GB)	JPEG, picture-in-picture
SDHC Memory Card (4 GB)	commentary, subtitles or
miniSD Card (8 MB - 2 GB)	other extras for BD-ROM
microSD Card (8 MB - 2 GB)	Profile 1 ver.1.1

### Note for SD Memory Cards

- This unit supports SD Memory Card with FAT12/ FAT16 file system, and SDHC Memory Card with FAT32 file system.
- This unit does not support NTFS file system.
- This unit may not read the SD Memory Cards formatted on a computer. If that is the case, please reformat the SD Memory Cards in this unit and try again.
- This unit does not support miniSDHC and microSDHC Memory Card.
- For miniSD Card and microSD Card, the adapter is necessary.

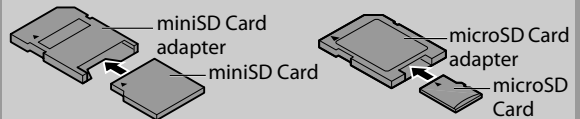

- Portions of this product are protected under copyright law and are provided under license by ARIS / SOLANA / 4C.
- Please keep the SD Memory Cards in their cases when you are not using them.
- Do not try to open or modify the card.
- Do not touch the terminal surface with your fingers or any metals.
- Do not attach additional labels or stickers to cards.
- Do not remove the label of the SD Memory Cards.
- This unit recognizes up to 8 characters of file name in the SD Memory Card. Characters after 9th will not be displayed.

### Unplayable Discs and Files

The following discs will not be played back in this unit.

- CD-ROM
- DVD-RAM
- DVD-audio
- HD DVD
- Unfinalized disc
- BD-RE (ver.1.0)
- BD-RE (ver.2.0) (Recorded in BDAV format)
- BD-R (ver.1.0) (Recorded in BDAV format)
- DVD / CD / SD Memory Card contains MP3, Windows Media™ Audio and DivX® files.
- Super Audio CD - Only the sound on the CD layer can be heard. The sound on the high-density Super Audio CD layer cannot be heard.
- Playability of dual discs are not guaranteed.
- CD-I (compact disc-interactive)
- VSD (video single disc)
- Video CD
- SVCD

# PLAYBACK

## Color Systems

BD-video and DVD-video are recorded in different color systems throughout the world. The most common color system is NTSC (which is used primarily in the United States and Canada).

This unit employs NTSC color system, so the disc you play back must be recorded in the NTSC system. You cannot play back the disc recorded in other color systems.

## Region Codes

This unit has been designed to play back BD-video with region "A" and DVD-video with region "1" or "ALL". You cannot play back BD-video or DVD-video that are labeled for other regions. Look for the symbols on the right on your BD-video or DVD-video.

If these region symbols do not appear on your BD-video or DVD-video, you cannot play back the disc in this unit. The letter or number inside the globe refers to region of the world. A BD-video or DVD-video labeled for a specific region can only be played back in the unit with the same region code.

BD-video



DVD-video



## On-Screen Display

You can check information about the current disc by pressing **[DISPLAY]**.

To call the on-screen display menu, press **[DISPLAY]** during playback. Every time you press **[DISPLAY]**, the information changes. Depending on the media, available information varies.



- off → Title / Chapter information
- Title information (elapsed time)
- Title information (remaining time)
- HDMI information → off



- off → Chapter information (elapsed time)
- Chapter information (remaining time)
- Title information (elapsed time)
- Title information (remaining time)
- Bit rate information → HDMI information → off



- Track information (elapsed time)
- Track information (remaining time)
- Disc information\* (elapsed time)
- Disc information\* (remaining time)
- Track information (elapsed time)
- (\* not available during program / random playback)

## JPEG

- off → File information → File name information → off

## Structure of Disc / SD Memory Card Contents

The contents of BD/DVD are generally divided into titles. Titles may be further subdivided into chapters.

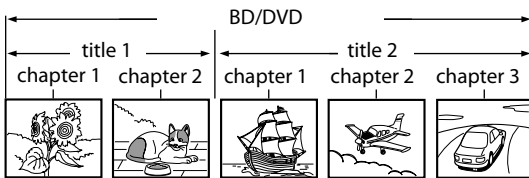

audio CD are divided into tracks.



Data discs or SD Memory Cards containing JPEG are divided into folders, and the folders are subdivided into files.

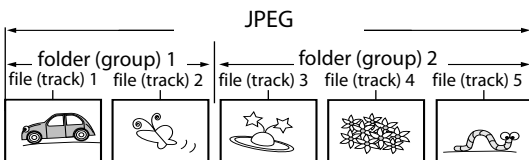

## ■ Title / Chapter information (BD only)



## ■ Chapter information (DVD only)



## ■ Title information



- 1 Current title number
- 2 Current chapter number / Total number of chapters
- 3 Current repeat setting (Only when repeat setting is active)  
(C: Chapter repeat, T: Title repeat, AB: A-B repeat)
- 4 Indicates that the multi camera angle images are available on the scene
- 5 Current playback status
- 6 Elapsed time / Remaining time of the current chapter
- 7 Type of title (ORG: Original, PL: Playlist)  
(VR mode DVD-RW / -R only)
- 8 Current title number / Total number of titles
- 9 Elapsed time / Remaining time of the current title

## ■ Bit rate information

<For DVD-video>



<For VR mode DVD-RW/-R>



- 1 Bit rate (The amount of video data currently being read)
- 2 Layer number (Only for 2-layered discs)  
(L0: Layer 0 is played back. L1: Layer 1 is played back)
- 3 Type of title (ORG: Original, PL: Playlist)  
(VR mode DVD-RW / -R only)

## ■ Track / File information



- 1 Current track (file) number / Total number of track (file)
- 2 Elapsed time / Remaining time of the current track
- 3 Indication of SD Memory Card playback
- 4 Current repeat setting  
(Only when repeat setting is active)  
(T: Track / File repeat, G: Group repeat, A: All repeat, AB: A-B repeat)

## ■ Disc information



- 1 Current track number / Total number of tracks
- 2 Elapsed time / Remaining time of the current disc

## ■ File name information



- 1 Media icon and file name



## ■ HDMI information

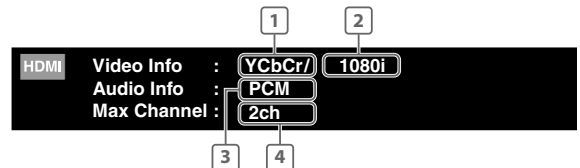

- 1 HDMI video format
- 2 Resolution of the HDMI output image
- 3 HDMI audio format
- 4 Maximum numbers of audio channels that can be accepted by the connected device

### Note

- If the HDMI cable is not connected, "----" will be displayed for HDMI information.

# PLAYBACK

## How to Insert a Disc

**1** Press [OPEN/CLOSE ▲] to open the disc tray.

**2** Place the disc on the disc tray with its label side facing up.

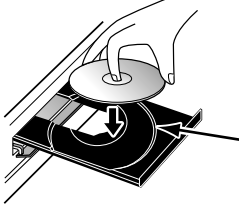

Align the disc to the disc tray guide.

- Make sure the disc is compatible with this unit.  
(Refer to page 15 for the list of compatible discs.)

**3** Press [OPEN/CLOSE ▲] to close the disc tray.

It may take a while to load the disc.

### To eject the disc:

Press [OPEN/CLOSE ▲] to open the disc tray.  
Remove the disc.  
Press [OPEN/CLOSE ▲] to close the disc tray.

## Reading the SD Memory Card

### JPEG

You can play back the JPEG files in an SD Memory Card. With the SD Memory Card, you can also enjoy the special additional contents for BD-ROM Profile 1 ver.1.1 which can be downloaded from the Internet. You can store the contents on an SD Memory Card via computer and play them back with the BD-video. For more information about the special additional contents, please refer to the instruction book that came with the disc.

**1** Insert an SD Memory Card, with the label side facing up, into the SD card slot until it clicks.

If no disc is in operation, "Media Select" screen will appear on the TV screen.

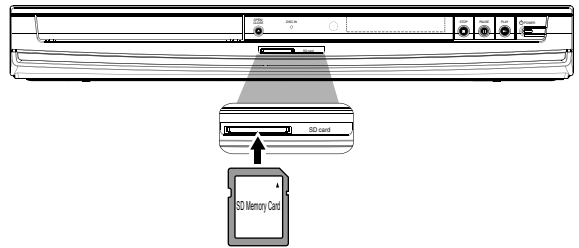

**2** Use [▲ / ▼] to select "SD Card", then press [ENTER].

The file list will appear.

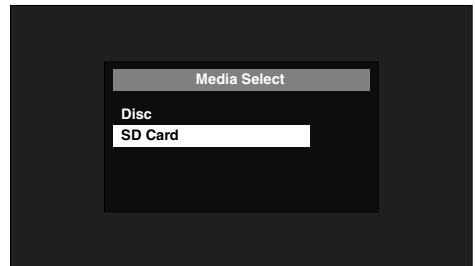

**3** Follow step 2 in "Playing Back (Audio CD / JPEG Files)" on page 22. To remove the SD Memory Card:

In stop mode, gently push in the SD Memory Card, then pull it out slowly.

### Note

- The "Media Select" screen will disappear under the conditions listed below:
  - when the screen saver is activated.
  - when [RETURN ◀] is pressed.
  - when the setup menu is called up.
- If the "Media Select" screen disappears before you make the selection, refer to "Selecting the Media Mode" on page 19.
- Do not remove the SD Memory Card or turn the unit to the standby mode while the contents of the card are in playback. It may result in malfunction or loss of the card's data.
- Do not delete the folders or files in the SD Memory Card with your computer. This unit may not read the SD Memory Cards formatted on a computer.

## Selecting the Media Mode

For the playback media to be read by this unit, the correct media mode should be selected. You can switch the media mode by following the steps below. **“Media Select” is available only when an SD Memory Card is inserted.**

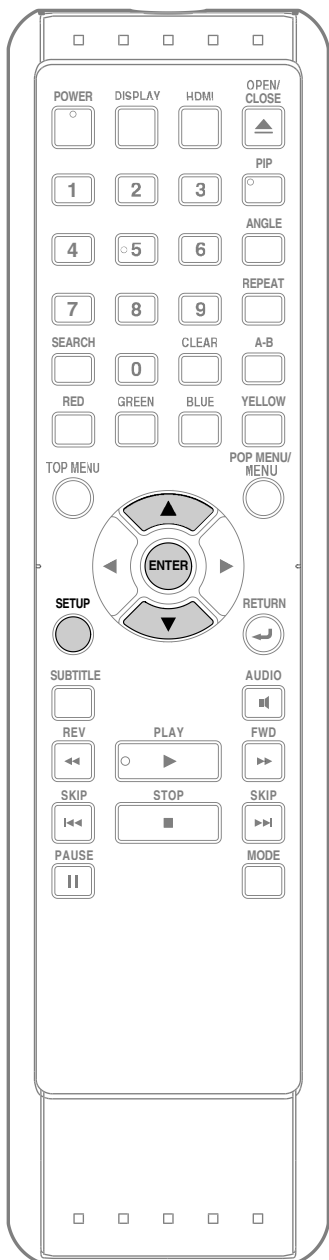

**1** In stop mode, press [SETUP].

**2** Use [▲ / ▼] to select , then press [ENTER].

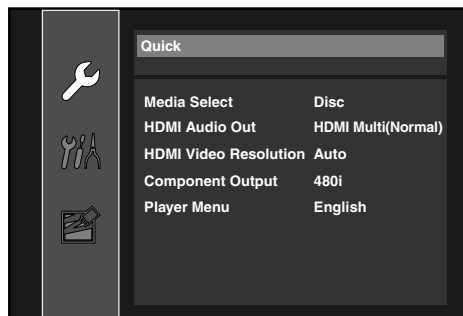

**3** Use [▲ / ▼] to select “Media Select”.

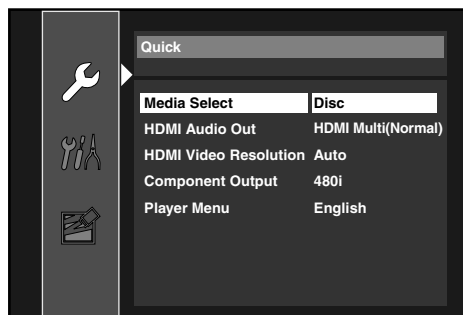

**4** Press [ENTER] repeatedly to select the desired media.

**5** Press [SETUP] to exit.  
• Selected media mode is now activated.

Even if you turn the unit to the standby mode in “SD Card” mode, it will be in “Disc” mode the next time you turn it on.

## Playing Back (BD / DVD)

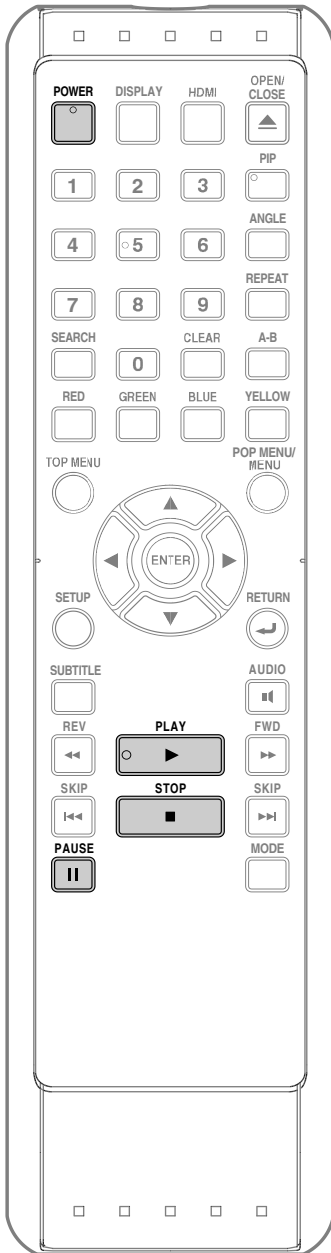

- 1** Press [POWER].

---

- 2** Turn on the TV and select the appropriate input on the TV to which the unit is connected.

---

- 3** Insert a disc (refer to page 18 on how to insert a disc).

---

- 4** Playback may start automatically.  
If not, press [PLAY ▶].  
Some discs may show a title or a disc menu. In such case, refer to "Using the Title / Disc / Pop-up Menu" on page 21.  
**To pause playback:**  
Press [PAUSE II].  
**To return to the normal playback:**  
Press [PLAY ▶].  
**To stop playback:**  
Press [STOP ■].  
Playback will be in Resume-On-Stop mode.

### Resume-On-Stop mode

If a playback is in Resume-On-Stop mode, when you press [PLAY ▶] next time, the playback will start from the point where it has been stopped.

#### Note

- Resume playback may not be available for the BD that supports Java applications (BD-Java).
- In the "Disc" mode, the resume information will be cleared when;
  - [STOP ■] is pressed while in the Resume-On-Stop mode.
  - the parental level is changed.
  - the disc tray is opened.
- In the "SD Card" mode, the resume information will be cleared when;
  - [STOP ■] is pressed while in the Resume-On-Stop mode.
  - the SD Memory Card is removed.
  - the unit is turned into the standby mode.

#### Note

-  may appear at the top-right on the TV screen when the operation is prohibited by the disc or this unit.
- During the playback of 2-layered disc, pictures may stop for a moment. This happens when the 1st layer switches to the 2nd layer. This is not a malfunction.
- The operation may vary when you play back BD-video and DVD-video with disc menu. Refer to the manual accompanying the disc for details.
- Set "Still Mode" setting to "Field" in "Video" menu if pictures in the pause mode are blurred. Refer to "Still Mode" on page 35.

## Using the Title / Disc / Pop-up Menu



Many of BD-video and DVD-video discs contain title menu (BD-video / DVD-video), disc menu (DVD-video) or pop-up menu (BD-video) which guides you through the available functions in the disc. The contents of the menus may differ depending on the discs.

### Title menu (BD-video / DVD-video)

- 1 Press [TOP MENU].
  - The title menu will appear.
- 2 Use [▲ / ▼ / ◀ / ▶] to select an item, then press [ENTER].
- 3 Press [TOP MENU] to exit.

### Disc menu (DVD-video)

- 1 Press [POP MENU / MENU].
  - The disc menu will appear.
- 2 Use [▲ / ▼ / ◀ / ▶] to select an item, then press [ENTER].
- 3 Press [POP MENU / MENU] to exit.

### Pop-up menu (BD-video)

- This is a special feature available for some BD-videos. When you press [POP MENU / MENU], a menu pops out on the TV screen during play back.
- 1 During the playback of BD-video, press [POP MENU / MENU].
    - The pop-up menu will appear.
  - 2 Use [▲ / ▼ / ◀ / ▶] to select an item, then press [ENTER].
  - 3 Press [POP MENU / MENU] to exit.

### Note

- Contents of menus and corresponding menu operations may vary among discs. Refer to the manual accompanying the disc for details.

## Playing Back a VR mode DVD-RW/-R



When you are playing back a VR mode DVD-RW/-R, you can choose "Original" or "Playlist" if the disc contains a "Playlist".

- 1 In stop mode, press [POP MENU / MENU] to call up the DVD menu.
- 2 Use [◀ / ▶] to select "Original" or "Playlist".

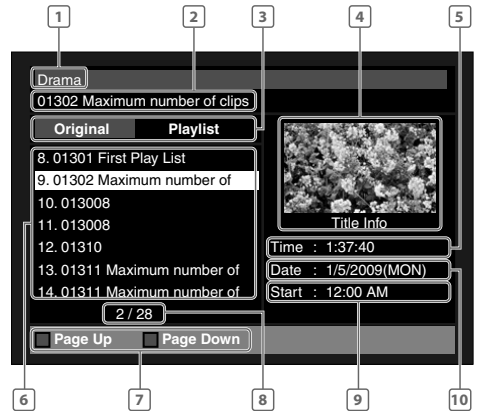

- 1 Disc name
- 2 Title name (Long)\*
- 3 Selection of: Selects the title type ("Original" or "Playlist") in which you want to play back a file.
- 4 Thumbnail : Indicates the highlighted title in the small window, and plays back from the beginning.  
The image in the small window will be displayed at the same size regardless of the setting of "TV Aspect" setting in the setup menu.
- 5 Recording time
- 6 Title name : The page can display seven titles or (Short)\* less.
- 7 Operation : Press [RED] to go to the previous page guide Press [GREEN] to go to the next page.
- 8 Current page / Total page number
- 9 Record beginning time
- 10 Recording date

\* The number of characters displays the amount that can be displayed.

# PLAYBACK

**3** Use [▲ / ▼] to select a desired title, then press [ENTER].

## Note

- “Original” is the title which is actually recorded on the disc.
- “Playlist” is edited version of the “Original”.
- DVD menu varies depending on discs.
- If the disc does not contain “Playlist”, “Playlist” will not be displayed on the DVD menu.

## Playing Back (Audio CD / JPEG Files)



**Before you begin**, make sure the correct media mode is selected. Refer to “Selecting the Media Mode” on page 19.

**1** Insert an audio CD or a disc/card with JPEG files.

- The file list will appear on the TV screen.

**2** Use [▲ / ▼] to select a desired track, folder or file, then press [ENTER]. Use [◀ / ▶] to go back and forward between the hierarchies.

- If you press [ENTER] on the desired file, playback will start.

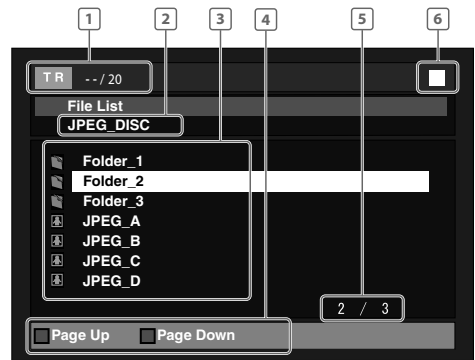

e.g.) JPEG

- 1** audio CD : Track information  
JPEG : File information
- 2** audio CD : “CD-DA” will be displayed.  
JPEG : Current disc, SD Memory Card, or folder name will be displayed.
- 3** audio CD : List of the track number and time.  
JPEG : List of the file / folder names in the current folder/ disc
- 4** Operation: Press [RED] to go to the previous page.  
guide Press [GREEN] to go to the next page.
- 5** Current page / Total page number
- 6** Playback status

## Icons:



: Folder



: audio CD tracks



: JPEG files



It is recommended that files to be played back in this unit are recorded under the following specifications:

<JPEG>

- Upper limit : 2,560 x 1,900 dots (sub sampling is 4:4:4)  
5,120 x 3,840 dots (sub sampling is up to 4:2:2)
- Lower limit : 32 x 32 dots
- File size of image : 12 MB maximum

**Note**

- Do not delete the folders or files in the SD Memory Card with your computer. This unit may not read the SD Memory Cards formatted on a computer.

## Kodak Picture CD

JPEG

This unit can also run JPEG files stored on Kodak Picture CD. You can enjoy picture images on the TV set by playing back the Kodak Picture CD. This unit conforms to ver.7.0 of Kodak Picture CD. For details of Kodak Picture CD, contact a shop that provides developing service of Kodak Inc.

**1** When Kodak Picture CD is inserted in this unit, Kodak Picture CD menu will appear automatically on the TV screen.



- 1** File information
- 2** Playback status
- 3** Operation guide: Press [BLUE] to go to the previous page.  
Press [YELLOW] to go to the next page.
- 4** Current page / Total page number

**2** Use [▲ / ▼ / ◀ / ▶] to select a desired track to be played back, then press [PLAY ▶] or [ENTER].

- An image will be played back from the selected track and go to the next one in turn.

**3** Press [STOP ■] to stop playback.

To return to the first item:

Press [TOP MENU].

To return to the track/file played last:

Press [POP MENU / MENU].

### Tips for JPEG / Kodak Picture CD Playback

- Every press on [ANGLE] will turn the image clockwise by 90 degrees when an image is displayed.
- To change the visual effect for switching the playback image, press [MODE] once, then use [◀ / ▶] or [ENTER] to switch between "Cut In/Out" and "Fade In/Out".
- During JPEG / Kodak Picture CD playback, press [MODE] twice to change the size of the playback image, then use [◀ / ▶] or [ENTER] to switch between "Normal" (100 %) and "Small" (95 %). The size change may have no effect on some files (e.g. files with a small picture size).

**Note**

- Unrecognizable characters will be replaced with asterisks.
- Some unplayable folders or files may be listed due to the recording status.
- High-resolution JPEG files take longer to be displayed.
- Progressive JPEG files (JPEG files saved in progressive format) cannot be played back in this unit.
- The system can recognize up to 255 folders / 999 files for CD, 999 folders / 9,999 files for DVD and SD Memory Card.
- The 9th and deeper hierarchies cannot be displayed for CD. The 10th and deeper hierarchies cannot be displayed for DVD and SD Memory Card.
- For the SD Memory Card playback, refer to "Reading the SD Memory Card" on page 18.
- For an SD Memory Card, only an extension of ".jpg" can be recognized. For other media, only ".jpg" and ".jpeg" can be recognized, and any other extensions cannot be read.

# PLAYBACK

## Fast Forward / Fast Reverse



**1 During playback, press [FWD ►►] repeatedly for fast forward.**

**During playback, press [REV ◀◀] repeatedly for fast reverse.**

Every time you press [FWD ►►] or [REV ◀◀], the playback speed will change.

**2 Press [PLAY ►] to return to normal playback.**

### Note

- For BD, the approximate speed for the fast forward is 1 (1.3x), 2 (10x), 3 (30x), 4 (70x), and 5 (200x). And for the fast reverse, it is 1 (2x), 2 (10x), 3 (30x), 4 (70x), and 5 (200x).
- For DVD, the approximate speed for the fast forward or reverse playback is 1 (2x), 2 (8x), 3 (20x), 4 (50x), and 5 (100x).
- For audio CD, the approximate speed is 1 (2x), 2 (8x), and 3 (30x).
- For audio CD, fast forward / fast reverse search between different tracks are not available during program and random playback.

## Slow Forward Playback



**1 During playback, press [PAUSE ||], then press [FWD ►►].**

Every time you press [FWD ►►], playback speed will change.

**2 Press [PLAY ►] to return to normal playback.**

### Note

- The approximate speed for the slow forward playback is 1 (1/16x), 2 (1/8x), 3 (1/2x).
- Only slow forward is available.
- Set "Still Mode" setting to "Field" in "Video" menu if pictures in the slow forward playback mode are blurred. Refer to "Still Mode" on page 35.

## Step by Step Playback



**1 In pause mode, press [PAUSE ||] repeatedly.**

Every time you press [PAUSE ||], playback will advance one step at a time.

**2 Press [PLAY ►] to return to normal playback.**

### Note

- Only step by step forward is available.
- Set "Still Mode" setting to "Field" in "Video" menu if pictures in step by step playback mode are blurred. Refer to "Still Mode" on page 35.

## Repeat Playback

Available repeat functions vary depending the discs.

**1 During playback, press [REPEAT] repeatedly to select the desired repeat mode.**

Repeat mode	Available media
<b>Chapter repeat</b>	
The current chapter will be played back repeatedly.	
<b>Title repeat</b>	
The current title will be played back repeatedly.	
<b>Track repeat</b>	
The current track or file will be played back repeatedly.	
<b>Group repeat</b>	
The current folder will be played back repeatedly.	
<b>All repeat</b>	
All tracks in the media will be played back repeatedly.	

### Note

- The repeat setting will be canceled when you stop playback.
- The chapter, title, track or group repeat will be cleared when moving to another chapter, title, track / file or folder.
- Repeat playback does not function during A-B repeat playback.
- Chapter and title repeat are not available with some scenes.

## A-B Repeat



You can play back the specific part (between point A and point B) repeatedly.

- 1 During playback, press [A-B] at the desired starting point A.
- 2 During playback, press [A-B] at the desired ending point B.

As soon as you set the point B, the part between point A and point B will start playback repeatedly.

- To cancel the A-B repeat, press [A-B] again.

### Note

- Point B should be set within the same title or track as point A.
- A-B repeat is not available with some scenes.
- To cancel the A point which was set, press [CLEAR].
- A-B repeat does not function during chapter, title, track, group or all repeat playback.

## Program Playback



You can play back the disc/card in your desired order.

- 1 In stop mode, press [MODE].
  - The program screen will appear.
- 2 Use [▲ / ▼] to select a track / file, then press [ENTER].

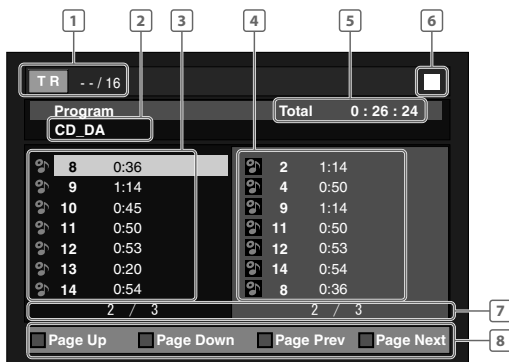

e.g.) audio CD

- 1 audio CD : Track information  
JPEG : File information
- 2 audio CD : "CD-DA" will be displayed.  
JPEG : Current disc, SD Memory Card, or folder name will be displayed.
- 3 Track / File list : Track / File list in the original order.
- 4 Programmed list : Track / File list in the programmed order.
- 5 Cumulative playback time of all tracks / files in the programmed list.
- 6 Playback status
- 7 Current page / Total page number

- 8 Operation guide: Press [RED] to go to the previous page in the track / file list. Press [GREEN] to go to the next page in the track / file list. Press [BLUE] to go to the previous page in the programmed list. Press [YELLOW] to go to the next page in the programmed list.

- For JPEG files, use [▲ / ▼] to select a folder, then press [ENTER] first, and then use [▲ / ▼] to select a file, then press [ENTER].
- Press [CLEAR] to erase the last file of the program.
- Use [▲ / ▼] to select "All Clear" at the bottom of the list to erase all the tracks / files in the program.
- The programmed tracks / files is displayed in the right hand screen.
- Use [◀ / ▶] to go back/forward between the hierarchy of folders.

- 3 Press [PLAY ▶] to start program playback.

- Programmed file list will appear and the program playback will start.

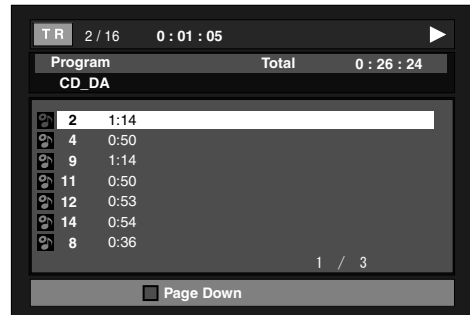

### To exit from the program playback mode:

- Press [RETURN ↵] in stop mode.

### Note

- During program playback, press [STOP ■] once to set the resume point, and then press [PLAY ▶] to resume program playback from where [STOP ■] was pressed (audio CD) or from beginning of the file where [STOP ■] was pressed (JPEG).
- During program playback, press [STOP ■] twice to display the program screen. To go back to the normal program playback, press [RETURN ↵] to exit from the program screen, then press [PLAY ▶].
- Up to 99 tracks / files can be entered.
- To repeat the current track / file in the program, press [REPEAT] repeatedly until "Track" appears during playback. To repeat the entire program, press [REPEAT] repeatedly until "All" appears during playback.
- Playback from a desired track / file and random playback are not available during program playback.
- Press [MODE] to switch to the random playback mode.
- The program will be cleared when;
  - the unit is turned into the standby mode.
  - the media mode is switched to the other mode.
  - the disc / card is removed. (as for "Disc" mode, just opening the disc tray will clear the program info.)

# PLAYBACK

## Random Playback



This function shuffles the playback order of tracks / files.

### 1 In stop mode, press [MODE] twice.

- The random screen will appear.

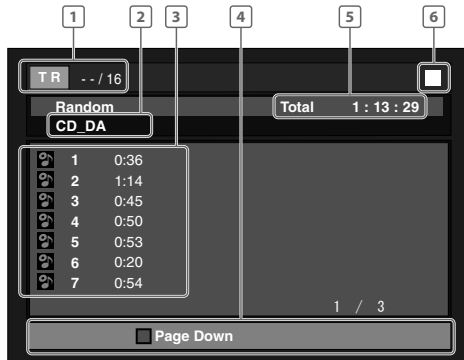

e.g.) audio CD

- 1 **audio CD** : Track information
- 2 **JPEG** : File information
- 3 **audio CD** : "CD-DA" will be displayed.
- 4 **JPEG** : Current disc, SD Memory Card, or folder name will be displayed.
- 5 **Track / File list** : Track / File list in the original order will be displayed.
- 6 **Operation guide** : Press [RED] to go to the previous page in the track / file list. Press [GREEN] to go to the next page in the track / file list.
- 7 **Total playback time of all tracks / files.**
- 8 **Playback status**

### 2 Press [PLAY ►] to start random playback.

To exit from the random playback mode:

- Press [MODE] in stop mode.

### Note

- During the random playback, press [STOP ■] once to set the resume point, and then press [PLAY ►] to resume random playback from where [STOP ■] was pressed (audio CD) or from beginning of the file where [STOP ■] was pressed (JPEG).
- To repeat the current track / file in the random selection, press [REPEAT] repeatedly until "⏮ Track" appears during playback. To repeat the entire random selection press [REPEAT] repeatedly until "⏮ All" appears during playback.
- Playback from a desired track / file is not available during random playback.
- Press [RETURN ↵] to switch to the program playback mode.

## Rapid Playback



This function plays back approximately at 1.3 times the normal playback while keeping the sound output. This function is available only on discs recorded in the Dolby Digital format.

### 1 During playback, press [MODE] repeatedly until the Rapid playback setting appears.

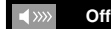

### 2 Press [ENTER] or [◀ / ▶] to switch ♪♪ (x1.3), or off.

"Off" : Plays back in normal speed.

"♪♪" : Plays back approximately at 1.3 times of normal playback.

### 3 Press [▶] to return to normal playback.

### Note

- Picture adjustment and audio language setting cannot be changed during this function.
- Virtual surround does not work during this function.
- This function may not work at some points on a disc.
- During this function, 2ch LPCM will be output from HDMI OUT jack and DIGITAL OUT jack.

## Adjusting the Picture



You can adjust the picture quality.

### 1 During playback, press [MODE] repeatedly until appears.

### 2 Use [▲ / ▼] to select your desired item, then use [◀ / ▶] to adjust the setting.



e.g.) DVD-video

### ■ Black level

You can adjust the black level setting to make the black parts of the pictures as bright as you prefer. You can select "On" or "Off".

"On" : Makes the dark parts brighter.

"Off" : Shows the original picture as recorded.

# PLAYBACK

## ■ Noise reduction (DVD-only)

Reduces the noise of the playback picture.

- “Off” :Shows the original picture as recorded.
- “1” :Executes 3D noise reduction which detects and deletes the noise by comparing each picture frames.
- “2” :Executes MPEG noise reduction which reduces the block noise and mosquito noise on the subtitle on movie.
- “3” :Executes both MPEG noise reduction and 3D noise reduction.

### 3 Press [RETURN ↵] to exit.

#### Note

- The setting will remain the same even if the unit is turned to the standby mode.
- For the picture output from HDMI OUT jack, “Black Level” is not effective.
- You cannot adjust the setting during rapid playback.

## Virtual Surround



You can enjoy stereophonic virtual space through your existing 2 channel stereo system.

- 1 During playback, press [MODE].
- 2 Use [▲ / ▼] to select your desired setting.



- “Off” :No surround effect
- “1” :Natural surround effect
- “2” :Stronger surround effect

### 3 Press [RETURN ↵] to exit.

#### Note

- Set the virtual surround setting to “Off” or lower the volume if the sound is distorted.
- Virtual surround does not function during rapid playback.
- For the virtual surround, audio signal will always be 2-channel LPCM.

## PIP (BONUSVIEW) Setting



Some BD-video have the PIP function which enables you to display the secondary video in the primary video. You can call up the secondary video by pressing [PIP] whenever the scene contains the secondary video.

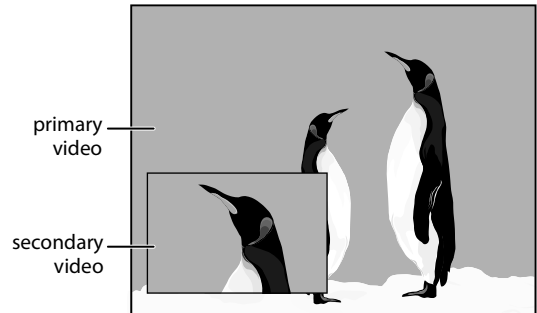

- 1 During playback, press [PIP].  
PIP information will appear.
- 2 Use [▲ / ▼] to select the secondary video you want.
  - The secondary video will be displayed and the secondary audio will be output.
- 3 Press [RETURN ↵] or [PIP] to remove the PIP information.

#### Note

- The secondary audio will not be output when the secondary audio is set to “Off” or when “BD Audio Mode” is set to “HD Audio Output”. Refer to “Switching Audio Soundtrack” on page 29 and “Setting the BD Audio Mode” on page 30.
- Secondary video can also be called up by pressing [MODE].

## Camera Angle



Some BD-video and DVD-video contain scenes which have been shot simultaneously from various angles. You can change the camera angle when  appears on the TV screen.

- 1 During playback, press [ANGLE].
  - The selected angle will be displayed on the display bar at the top of the TV screen.
- 2 Use [▲ / ▼] to select your desired angle.



#### Note

- If “Angle Icon” setting is “Off” in “Others” menu,  will not appear. Refer to page 42.

# PLAYBACK

## Search

### Using [SKIP |◀◀ / ▶▶|]

- 1 During playback, press [SKIP ▶▶] to move to the next track/title/chapter/file. Press it repeatedly to skip to subsequent tracks. Press [SKIP |◀◀] once to go back to the beginning of the current track. Press it repeatedly to go to the previous tracks.















- For JPEG files, press [SKIP |◀◀] to go back to the previous file.

### Note

- For BD and DVD, if title contains no chapters, [SKIP |◀◀ / ▶▶|] changes the title.
- For JPEG files, [◀ / ▶] is also available.

### Using [SEARCH]

By using [SEARCH], you can select the following search modes.

Search mode	Available media
 / <b>TT</b> Chapter / Title search	  
<b>TR</b> Track search	 
 <b>Time search</b>	   
<b>MKR</b> Marker search	  

- 1 During playback, press [SEARCH] repeatedly until your desired search mode appears.
- 2 Enter the desired chapter, title, track, file number or time to search for using [the Number buttons].

- Chapter, title, track or time search will start.
- Press [CLEAR] to erase an incorrect input.

### Note

- During program and random playback, search functions are not available except the search using [SKIP |◀◀ / ▶▶|].
- Time search is available only in the same track, file or title.
- For BD, chapter and time search are available only during playback.

## Using [the Number buttons] (Direct Search)

### Title Search

- 1 In stop mode, enter the title number you want to search using [the Number buttons]. Playback of the title will start in a few seconds.

### Chapter Search

- 1) During playback of a title, enter the chapter number you want to search using [the Number buttons]. Playback of the chapter will start in a few seconds.

### Note

- As for the BD-video, how it performs will be strongly determined by the disc, and may not perform as described here.

## Marker Search

This feature allows you to assign a specific point on a title to be called back later.

- 1 During playback, press [SEARCH] repeatedly until the marker setting menu appears.
- 2 Use [◀ / ▶] to select a marker number (1-9).



- 3 When the disc reaches the point at which you want to set a marker, press [ENTER].
  - The title and elapsed playback time will appear on the TV screen.
- 4 Press [SEARCH] or [RETURN ↵] to exit.
- 5 To return to the marker later, call the marker setting by pressing [SEARCH] repeatedly during playback or in stop mode, and use [◀ / ▶] to select a desired marker, then press [ENTER].

### Note

- Opening the disc tray, changing to the standby mode, or selecting "AC" at step 2 and pressing [ENTER] will erase all markers.
- To clear a marker, use [◀ / ▶] to select the marker number to be cleared and press [CLEAR].
- You can mark up to 9 points.
- For BD, marker search between different titles is not available.
- For BD, you can return to the marker only during playback.

You can select the format of audio and video as you prefer depending on the contents of the disc you are playing back.

## Switching Subtitles

Some BD and DVD may have subtitles in 1 or more languages. For commercially available discs, the supported languages can be found on the disc case. Follow the steps below to switch the subtitle languages during playback.



**1** During playback, press [SUBTITLE] repeatedly to display "Primary Subtitle", "Secondary Subtitle" or "Subtitle Style".

"Primary Subtitle" : Sets the subtitle for the primary video.

"Secondary Subtitle" : Sets the subtitle for the secondary video.

"Subtitle Style" : Sets style of the subtitle.

**2** Use [▲ / ▼] to select your desired subtitle or style.



• Use [◀ / ▶] to switch between current subtitle setting and "Off".

**3** Press [SUBTITLE] repeatedly to exit.



**1** During playback, press [SUBTITLE].

**2** Use [▲ / ▼] to select your desired subtitle.



• Use [◀ / ▶] to switch between current subtitle setting and "Off".

**3** Press [SUBTITLE] to exit.

### Note

- Some discs will only allow you to change the subtitles from the disc menu or pop-up menu. Press [TOP MENU] or [POP MENU / MENU] to display the disc menu or pop-up menu.
- If 4-digit-language code appears in the subtitle menu, refer to "Language Code List" on page 46.
- If the disc has no subtitle language or subtitle style, "Not Available" will be displayed on the TV screen.
- During playback of the secondary video, the primary subtitle setting is not available except when there is no subtitle for the secondary video.
- If you select a language that has a 3-letter-language code, the code will be displayed every time you change the subtitle language setting. If you select any other languages, "---" will be displayed instead. (Refer to page 46.)

## Switching Audio Soundtrack

Some BD and DVD contain multiple audio streams. Those are often in different audio languages or audio formats. For BD, available audio varies depending on "BD Audio Mode" setting. Refer to page 36 for more information.



**1** During playback, press [AUDIO] repeatedly to display "Primary" or "Secondary".

"Primary" : Sets the audio for the primary video.

"Secondary" : Sets the audio for the secondary video.

**2** Use [▲ / ▼] to select your desired audio stream channel.



• For "Secondary", use [◀ / ▶] to switch between current audio setting and "Off".

**3** Press [AUDIO] repeatedly to exit.



**1** During playback, press [AUDIO].

**2** Use [▲ / ▼] to select your desired audio stream channel.

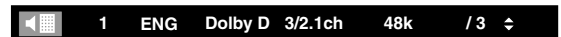

e.g.) DVD-video

• For audio CD, you can select following options.

"Stereo" : Both right and left channels are active (stereo).

"L-ch" : Only left channel is active.

"R-ch" : Only right channel is active.

**3** Press [AUDIO] to exit.

## Note

- The secondary audio will not be output when the secondary video is not displayed or when “BD Audio Mode” is set to “HD Audio Output”. (For some BD, secondary audio will be output even when secondary video is off.)
- The sound mode cannot be changed during playback of discs not recorded in multiple audio.
- Some discs allow changing the audio language setting on the disc menu. (Operation varies depending on the discs. Refer to the manual accompanying the disc.)
- **[AUDIO ■]** may not work on some discs with multiple audio streams or channels (e.g. DVDs that allow changing audio setting on the disc menu).
- If you select a language that has a 3-letter-language code, the code will be displayed every time you change the audio language setting. If you select any other languages, “----” will be displayed instead. (Refer to page 46.)
- Audio Language selection cannot be made during rapid playback. (Refer to page 26.)
- If 4-digit-language code appears in the subtitle menu, refer to page 46.
- If the disc has no audio language, “Not Available” will be displayed on the TV screen.
- For DTS-CD (5.1 music disc), selecting audio streams or channels is not available.
- For VR mode DVD-RW/-R with MTS (Multi-channel television sound) system, you can switch among “1.Main” (main audio), “1. Sub” (sub audio), and “1.Main/Sub” (main and sub audio).

## Setting the BD Audio Mode



There are 2 options for the “BD Audio Mode” setting; either by setting the output to the secondary and interactive audio accompanied by the primary audio or by setting only the primary audio. Depending on the setting of the mode, Dolby Digital, Dolby Digital Plus, Dolby TrueHD, DTS, or DTS-HD output changes between multi LPCM and bitstream.

- 1 In stop mode with BD inserted, press [MODE].**
- 2 Use [▲ / ▼] to select your desired setting.**



### “Mix Audio Output”:

If it is available, BD-video’s secondary and interactive audio will be output with the primary audio.

- The secondary audio is the audio for the secondary video (Director’s comment etc.) and the interactive audio is the audio for the interactive application (Button click sounds etc.).

### “HD Audio Output”:

Only the primary audio will be output. Set this mode in order to output, Dolby Digital Plus, Dolby TrueHD, or DTS-HD audio of BD through HDMI connection.

- 3 Press [RETURN ↵] to exit.**

- You can also set “BD Audio Mode” from the setup menu. Refer to page 36.
- Refer to “Audio signals output from HDMI OUT jack” on page 37 and “Audio signals output from DIGITAL OUT (OPTICAL / COAXIAL) jack” on page 38 for how BD Audio will be output.

## Note

- In “Mix Audio Output” mode, if there is no secondary and interactive audio, the audio will be output as “HD Audio Output” mode.



# FUNCTION SETUP

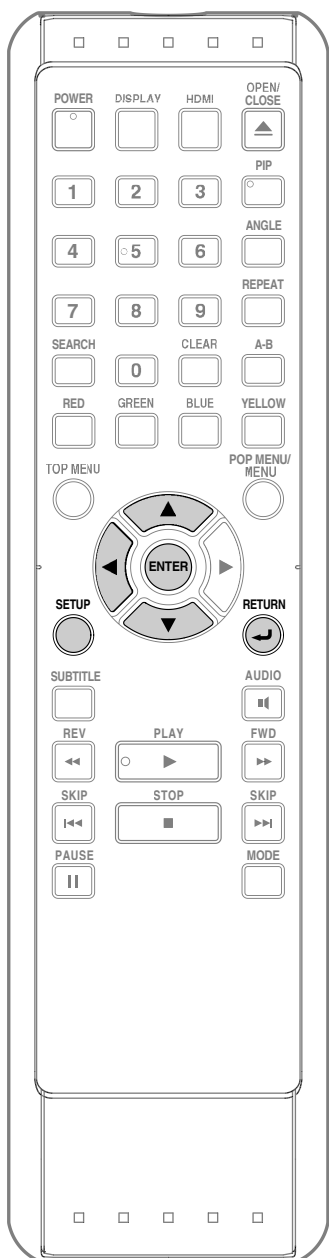



## Using the Setup Menu

In the setup menu you can change the setting for audio, video, language, etc. You cannot change the setting during playback.

Setting items displayed in gray indicates they are not available under the conditions at the time.

### Quick

" Quick" menu contains setting items extracted from " Custom" menu which may be used frequently.

**1** In stop mode, press [SETUP].

**2** Use [▲ / ▼] to select , then press [ENTER].

**3** Use [▲ / ▼] to select your desired setting items.

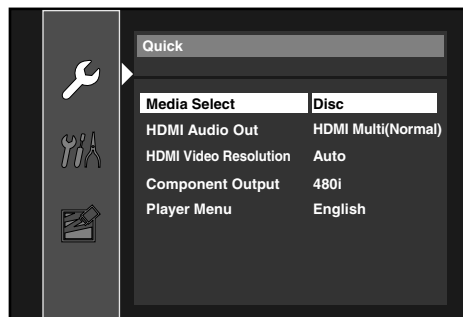

**4** Follow the procedure below depending on the setting items.

- A) If "▶" does not appear on the right side of the setting items when you highlight the items:  
Press [ENTER] repeatedly to change options.
- B) If "▶" appears on the right side of the setting items when you highlight the items:
- 1) Press [ENTER].
  - 2) Use [▲ / ▼] to select options, then press [ENTER].
    - Use [◀] or [RETURN 

**5** Press [SETUP] to exit.

# FUNCTION SETUP

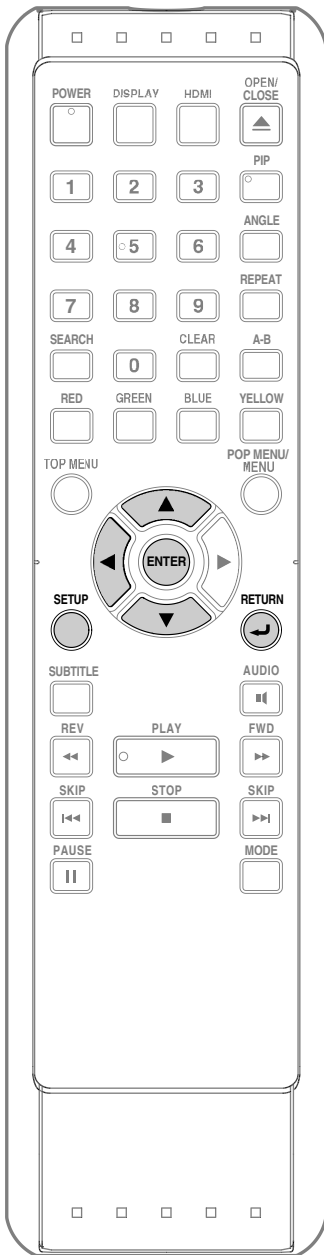

## Custom

" Custom" menu contains all the setting items.

**1** In stop mode, press [SETUP].

**2** Use [▲ / ▼] to select , then press [ENTER].

**3** Use [▲ / ▼] to select your desired setting category, then press [ENTER].

 : Language

 : Video

 : Audio

 : Parental

 : Others

• For "Parental" menu, follow the procedure on page 41.

**4** Use [▲ / ▼] to select your desired setting items.

**5** Follow the procedure below depending on the setting items.

A) If "▶" does not appear on the right side of the setting items when you highlight the items:  
Press [ENTER] repeatedly to change options.

B) If "▶" appears on the right side of the setting items when you highlight the items:

1) Press [ENTER].

2) Use [▲ / ▼] to select options, then press [ENTER].

• Use [◀] or [RETURN 

**6** Press [SETUP] to exit.

## Language

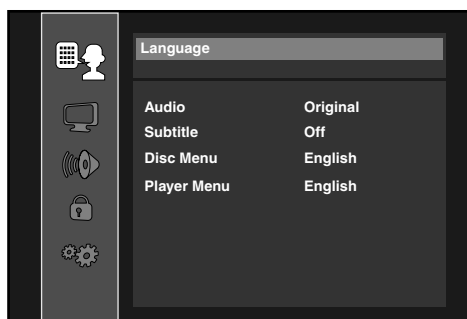

- To select the setting items and options, refer to “Custom” on page 32.
- “Quick” menu consists of the setting menus frequently used, and they are accompanied with .

Setting items	Options
<b>Audio</b> Sets the language for audio.	Original* / English / French / Spanish / German / Italian / Swedish / Dutch / Russian / Chinese / Japanese / Korean / Danish / Finnish / Norwegian / Icelandic / Hungarian / Romanian / Turkish / Greek / Irish / Portuguese / Polish / Czech / Slovak / Bulgarian / Other
<b>Subtitle</b> Sets the language for subtitle.	Off* / English / French / Spanish / German / Italian / Swedish / Dutch / Russian / Chinese / Japanese / Korean / Danish / Finnish / Norwegian / Icelandic / Hungarian / Romanian / Turkish / Greek / Irish / Portuguese / Polish / Czech / Slovak / Bulgarian / Other
<b>Disc Menu</b> Sets the language for disc menu or pop-up menu.	English* / French / Spanish / German / Italian / Swedish / Dutch / Russian / Chinese / Japanese / Korean / Danish / Finnish / Norwegian / Icelandic / Hungarian / Romanian / Turkish / Greek / Irish / Portuguese / Polish / Czech / Slovak / Bulgarian / Other
<b>Player Menu</b> Sets the language for OSD (on-screen display).	 Auto(XXXX) <sup>*1</sup> / English* / Français / Español

\*) Settings with (\*) are the default.

\*1) “Auto” activates the Get & Set Menu Language function. (Refer to page 42)

- “Auto” is available only when “HDMI CEC” is set to “On”.

- inside the parentheses next to “Auto” will be the language which is currently selected by your TV.



- For “Audio”, “Subtitle”, and “Disc Menu”, if you select “Other”, enter the 4-digit-number code for the desired language (Refer to “Language Code List” on page 46). Only the languages supported by the disc can be selected.

# FUNCTION SETUP

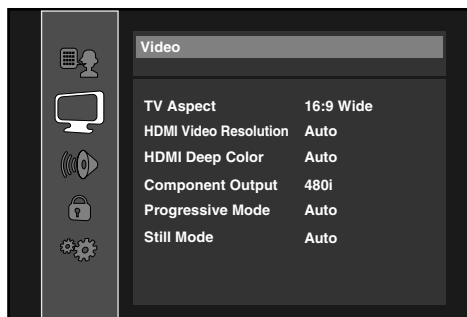
## Video



- To select the setting items and options, refer to “Custom” on page 32.
- “Quick” menu consists of the setting menus frequently used, and they are accompanied with .

Setting items	Options
<b>TV Aspect</b> Sets the picture size according to aspect ratio of the connected TV.	<b>16:9 Wide*:</b> Select this when a wide-screen TV is connected. Discs recorded in wide-screen format is played back over the entire TV screen. <b>4:3 Pan &amp; Scan:</b> Select this to play back the discs recorded in wide-screen format with 4:3 TV in the pan & scan mode (with the sides of the picture cut off). Discs which are not specified for pan & scan are played back in the letter box mode. <b>4:3 Letter Box:</b> Select this to play back the discs recorded in wide-screen format with 4:3 TV in the letter box mode. (with black strips at the top and bottom.) <b>16:9 Squeeze:</b> When playing back 4:3 images, the picture is displayed in the center of the 16:9 screen with a 4:3 aspect ratio.
<b>HDMI Video Resolution</b> Sets the HDMI video resolution. 	<b>Auto*:</b> HDMI video resolution will be selected automatically depending on the connected HDMI device. If you want to change the resolution manually, press <b>[HDMI]</b> repeatedly. 480p 720p 1080i 1080p <b>1080p24:</b> Gives a natural and high quality film reproduction of 24-frame film material. The connected TV has to be compatible with 1080p24 frame input.
<b>HDMI Deep Color</b> Sets whether to output the picture from HDMI OUT jack with Deep Color or not.	<b>Auto*:</b> The picture from HDMI OUT jack will be output with Deep Color to the connected TV which supports HDMI Deep Color. <b>Off:</b> The picture from HDMI OUT jack will be output without Deep Color.
<b>Component Output</b> Sets the video resolution for component output. 	<b>480i*:</b> 480p 720p 1080i
<b>Progressive Mode</b> Sets the optimum progressive mode for the image material output from HDMI OUT jack and COMPONENT VIDEO OUT jacks.	<b>Auto*:</b> The progressive mode will detect 24-frame film material (movies) and automatically select appropriate progressive mode. <b>Video:</b> Suited for playing back video material discs (TV shows or animation).

# FUNCTION SETUP

Setting items	Options
<b>Still Mode*1</b> Adjusts picture resolution and quality in still mode.	<b>Auto*:</b> Automatically selects the best resolution setting ("Frame" or "Field") based on the data characteristics of the pictures.
	<b>Field:</b> Stabilizes the pictures, although the picture quality may become coarse due to the limited amount of data. Select "Field" when the pictures are still unstable even if "Auto" is selected.
	<b>Frame:</b> Displays relatively motionless pictures in higher resolution. "Frame" improves the picture quality, although it may unstabilize the pictures due to alternate output of 2-field data.

\*) Settings with (\*) are the default.

\*1) An individual picture on the TV screen is called "Frame", which consists of two separate images called "Field". Some pictures may be blurred at the auto setting in "Still Mode" setting due to their data characteristics.

## Note for "HDMI Video Resolution" and "Component Output"

- You cannot select the video resolutions which are not supported by the connected TV, except when this unit's HDMI OUT jack is connected to a DVI compatible display devices with an HDMI-DVI cable.
- Video and audio signals may be distorted temporarily when switching to / from the HDMI output mode.
- You cannot change the video resolution during Blu-ray Disc playback. To change the resolution, stop playback.
- In order to get natural and high quality film reproduction of 24-frame film material, use an HDMI cable (High Speed HDMI Cable is recommended) and select "1080p24" if the connected TV is compatible with 1080p24 frame input.
- Even if you set "HDMI Video Resolution" setting to "1080p24", when the contents of the disc are not compatible for 1080p24 frame, 1080p60 frame will be output.
- There is no output from VIDEO OUT or COMPONENT VIDEO OUT when playing back a 24 frame BD material with 1080p24 video resolution.
- If the picture is not output properly to the TV because of "HDMI Video Resolution" or "Component Output" setting, press and hold [PLAY ►] on the front panel for more than 5 seconds. Both settings will be reset to the default automatically.
- For video resolution of the component output, you can only select the video resolution which is currently output from HDMI OUT jack or "480i" if HDMI cable is connected.
- If the video resolution for the component output and HDMI video resolution do not match, the video resolution for the component output will be switched to "480i".
- COMPONENT VIDEO OUT jacks may not output any signals depending on the disc material.
- If you play back copy-protected DVD-video, 480p signal will be output from COMPONENT VIDEO OUT jacks, when "Component Output" setting is set to "720p" or "1080i".

# FUNCTION SETUP

## ■ Audio

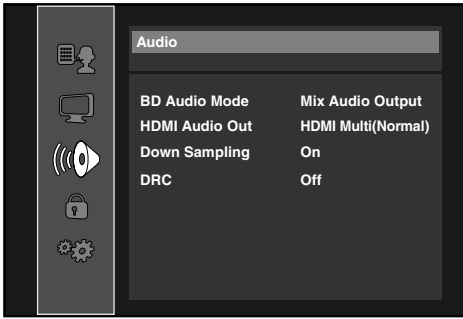

- To select the setting items and options, refer to “Custom” on page 32.
- “Quick” menu consists of the setting menus frequently used, and they are accompanied with .

Setting items	Options
<b>BD Audio Mode</b> For BD, selects whether to output the secondary and interactive audio with primary audio if it is available or only the primary audio. Refer to “Setting the BD Audio Mode” on page 30.	<b>Mix Audio Output*:</b> Outputs the secondary and interactive audio with primary audio if it is available.
	<b>HD Audio Output:</b> Outputs only the primary audio. Set this mode in order to output Dolby Digital, Dolby Digital Plus, Dolby TrueHD, DTS or DTS-HD audio of BD through HDMI connection.
<b>HDMI Audio Out</b> Sets the audio format for the audio output from HDMI OUT jack. Refer to page 37.	<b>HDMI Multi(Normal)*:</b> The multi-channel audio signals are output from HDMI OUT jack with bitstream or LPCM.
	<b>HDMI Multi(LPCM):</b> The multi-channel audio signals are output from HDMI OUT jack with LPCM. Refer to pages 39-40 for setting options.
	<b>Audio Mute:</b> Mutes the HDMI audio signal, and set the signal format from DIGITAL OUT jack. Refer to “Digital Out setting” on page 38 for setting options.
<b>Down Sampling</b> Sets the digital audio output when playing back BD or DVD recorded in LPCM.	<b>On*:</b> LPCM signals are converted to 48 kHz for output. Set to “On” when using digital connections to an AV amplifier that is not compatible with sampling frequencies of 96 kHz.
	<b>Off:</b> For BD and DVD recorded in LPCM without copyright protection, 2-channel audio signals up to 192 kHz are output as LPCM signals with no conversion.
<b>DRC</b> Sets whether to compress the range of sound volume (dynamic range control) when Dolby Digital, Dolby Digital Plus or Dolby TrueHD audio is played back.	<b>On</b>
	<b>Off*</b>

\*) Settings with (\*) are the default.

- Under following circumstances, “HDMI Multi(Normal)” and “HDMI Multi(LPCM)” are not available.
  - HDMI cable is not connected to HDMI OUT jack.
  - Connected TV is off.
  - Connected TV is not compatible with audio output.

# FUNCTION SETUP

## HDMI Audio Out Setting

When using HDMI connections make "HDMI Audio Out" setting in "Audio" menu according to the specifications of the device to be connected. Refer to page 36. Normally, set it to "HDMI Multi(Normal)" so that the unit automatically picks and outputs the best audio format suited to your connected device.

Device to be connected	"HDMI Audio Out" setting	Output HDMI audio signal
Device compatible with Dolby Digital, Dolby Digital Plus, Dolby TrueHD, DTS or DTS-HD decoding	HDMI Multi(Normal)	Dolby Digital, Dolby Digital Plus, Dolby TrueHD, DTS, or DTS-HD bitstream are output from HDMI OUT jack. Make the speaker settings on the connected AV amplifier, etc.
Device compatible with 3 or more channels of audio inputs (not Dolby Digital, Dolby Digital Plus, Dolby TrueHD, DTS or DTS-HD compatible)	HDMI Multi(LPCM)	Multi-channel audio signals are output from HDMI OUT jack. Make the speaker settings with the speaker setting items appear after you select "HDMI Multi(LPCM)". Refer to page 36.
HDMI connection to a TV and digital audio connection (optical/coaxial) to an AV amplifier.	Audio Mute	HDMI audio will be mute, and Dolby Digital / DTS bitstream or LPCM will be output from DIGITAL OUT jack depending on "Digital Out setting". Refer to page 38.

## Audio signals output from HDMI OUT jack

Media	Recording format	"HDMI Audio Out" setting			
		HDMI Multi(Normal)		HDMI Multi(LPCM)	
		When "BD Audio Mode" is set to "HD Audio Output"	When "BD Audio Mode" is set to "Mix Audio Output"	When "BD Audio Mode" is set to "HD Audio Output"	When "BD Audio Mode" is set to "Mix Audio Output"
BD-video	Dolby Digital	Dolby Digital	Dolby Digital	Multi LPCM	Multi LPCM
	Dolby Digital Plus	Dolby Digital Plus	Dolby Digital	Multi LPCM <sup>*1</sup>	Multi LPCM <sup>*1</sup>
	Dolby TrueHD	Dolby TrueHD	Dolby Digital	Multi LPCM <sup>*2</sup>	Multi LPCM <sup>*2</sup>
	DTS	DTS	DTS	Multi LPCM	Multi LPCM
	DTS-HD	DTS-HD	DTS	Multi LPCM <sup>*3</sup>	Multi LPCM <sup>*3</sup>
	LPCM	Multi LPCM	Multi LPCM	Multi LPCM	Multi LPCM
DVD-video/ DVD-RW/-R (VR mode)	Dolby Digital	Dolby Digital		Multi LPCM	
	DTS	DTS		Multi LPCM	
	LPCM	2ch LPCM		2ch LPCM	
audio CD	2ch LPCM		2ch LPCM		
DTS-CD	DTS		Multi LPCM		

\*1) Outputs audio signals decoded from independent substream.

\*2) Outputs audio signals decoded from Dolby Digital stream.

\*3) Outputs audio signals decoded from DTS core stream.

- If the connected device is not compatible with the HDMI BITSTREAM, audio will be output as multi LPCM or 2-channel down-mixed LPCM depending on the capability of the connected device even if you select "HDMI Multi(Normal)" in "HDMI Audio Out" setting.

### Note

- The audio signals from HDMI OUT jack (including the sampling frequency, the number of channels and bit length) maybe limited by the device that is connected.
- Among the devices that support HDMI, some do not support audio output (e.g, projectors). In connections with device such as this unit, audio signals are not output from HDMI OUT jack.
- Video and audio signals may be distorted temporarily when switching to / from the HDMI output mode.

# FUNCTION SETUP

## Digital Out setting

When "Audio Mute" is selected in "HDMI Audio Out" setting, HDMI audio signal will be mute and the audio signals output from DIGITAL OUT jack changes depending on "Digital Out" setting.

### ↪ Quick → HDMI Audio Out → Audio Mute → Digital Out

#### Bitstream\* :

When playing back discs recorded in Dolby Digital, Dolby Digital Plus, Dolby TrueHD, DTS or DTS-HD, the corresponding core stream (Dolby Digital or DTS) are output.

#### LPCM :

LPCM signal will be output from DIGITAL OUT jack.

- This setting is not effective when the HDMI audio signal is output.

## Audio signals output from DIGITAL OUT (OPTICAL / COAXIAL) jack

For the settings in the "Digital Out" to take effect, "HDMI Audio Out" should be set to "Audio Mute". Otherwise, the settings made in the "HDMI Audio Out" will have a priority, and the same signal as being output from the HDMI OUT jack will be output from the DIGITAL OUT jack as well. (Except that Dolby Digital will be output instead of Dolby Digital Plus and Dolby TrueHD, and DTS signal will be output instead of DTS-HD.)

Media	Recording format	"Digital Out" setting	
		Bitstream	LPCM
BD-video	Dolby Digital	Dolby Digital	2ch Downmix LPCM
	Dolby Digital Plus	Dolby Digital	2ch Downmix LPCM
	Dolby TrueHD	Dolby Digital	2ch Downmix LPCM
	DTS	DTS	2ch Downmix LPCM
	DTS-HD	DTS	2ch Downmix LPCM
	LPCM	2ch Downmix LPCM	2ch Downmix LPCM
DVD-video / DVD-RW/-R (VR mode)	Dolby Digital	Dolby Digital	2ch Downmix LPCM
	DTS	DTS	2ch Downmix LPCM
	LPCM	2ch LPCM	2ch LPCM
audio CD		2ch LPCM	2ch LPCM
DTS-CD		DTS	2ch Downmix LPCM

### Note

- In order to output LPCM signal from DIGITAL OUT jack while outputting the HDMI audio signal, set "HDMI Audio Out" setting to "HDMI Multi(LPCM)".



# FUNCTION SETUP

## Speaker setting (Available when you have HDMI cable connected to HDMI OUT jack)

This unit allows you to enjoy multi-channel surround sound such as 7.1-channel / 5.1-channel surround. To make the most of its feature, set up your speakers appropriately by referring to the following table.

### How to navigate through "HDMI Multi(LPCM)":

- 1) Use [▲ / ▼] to select your desired menu item then press [ENTER].
- 2) Use [▲ / ▼] to select your setting items.  
• Press [RETURN ↵] to go back to the previous screen.
- 3) Use [◀ / ▶] to select desired options. (Except for "Test Tone", "Default" and setting options in "Speaker Size" setting.)

**For setting options in "Speaker Size" setting:**  
Press [ENTER] to select desired options.

#### For "Test Tone":

Use [◀ / ▶] to select "Off", "Manual" or "Auto", then press [ENTER].

- The test tone will be output. If you select "Manual", use [▲ / ▼] to select desired speaker, then use [◀ / ▶] to adjust the volume. If you select "Auto", use [◀ / ▶] to adjust the volume of the speaker that outputs the test tone.
- If you want to stop the test tone, press [RETURN ↵].

#### For "Default":

Press [ENTER] to reset to the default.

- 4) Press [SETUP] to exit.

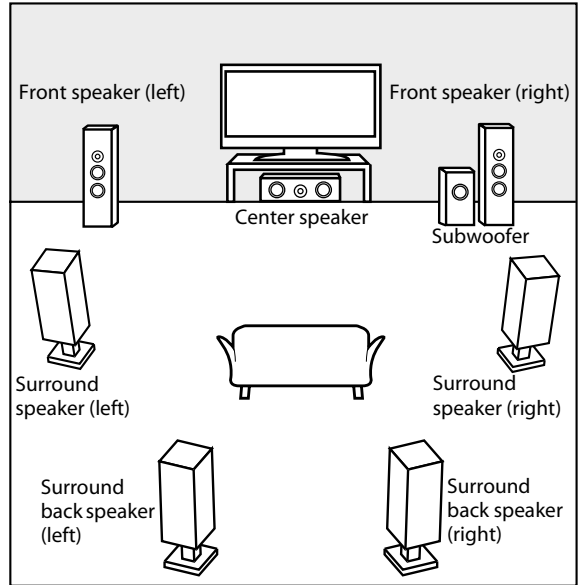

### <Speaker setting for the audio signal output from HDMI OUT jack>

Quick → HDMI Audio Out → HDMI Multi(LPCM)			
Custom → Audio → HDMI Audio Out → HDMI Multi(LPCM)			
Menu	Setting items	Options	Descriptions
<b>Speaker Size</b> Selects the desired speaker to set. Then change the setting by referring to the descriptions.	Front	Large*	Large: For the large speakers with strong low frequency reproduction capabilities.
		Small	
	Center	Large*	Small: For the small speakers which do not provide strong bass sound.
		Small	
	Subwoofer	On	You cannot change the setting of "Subwoofer".
	Surround	Large*	Speakers which are not supported by the connected device will be displayed in gray.
		Small	
Surround Back	Large*		
	Small		
Default	Select "Default", then press [ENTER] to reset "Speaker Size" setting to the default.		

# FUNCTION SETUP

Menu	Setting items	Options	Descriptions
<b>Channel Level</b> Tests or sets the volume for each speaker.	Test Tone: "Test Tone" is the test tone which can be output from the speakers so you can adjust the volume for each speaker.	Off*	Select "Off" to deactivate "Test Tone".
		Manual	Select "Manual", then press <b>[ENTER]</b> to manually set the volume for the desired speaker.
		Auto	Select "Auto", then press <b>[ENTER]</b> to automatically output the test tone from each speaker.
	Front Lch	0dB to -12dB (0dB*)	If you have selected "Manual" in "Test Tone", select the desired speaker to set and adjust the volume for the selected speaker. If you select "Auto" in "Test Tone", test tone will automatically be output in order. Adjust the volume of the speaker that outputs the test tone.
	Center	0dB to -12dB (0dB*)	
	Subwoofer	0dB to -12dB (0dB*)	
	Front Rch	0dB to -12dB (0dB*)	
	Surround Rch	0dB to -12dB (0dB*)	
	Surround Back Rch	0dB to -12dB (0dB*)	
	Surround Back Lch	0dB to -12dB (0dB*)	
Surround Lch	0dB to -12dB (0dB*)		
Default		Select "Default", then press <b>[ENTER]</b> to reset "Channel Level" setting to the default.	
<b>Delay Time</b> This is a parameter for optimizing the timing at which the sound outputs from the speakers according to the distance from the listening position.	Distance	Feet*	Set the desired measure system. This measure system will be used for "Delay Time" setting. Press <b>[ENTER]</b> to switch the settings.
		Meters	
	Front	0ft to 60ft (12ft*) (0 m to 18 m (3.6 m*))	Select the distance from the listening position to the speaker to get the ideal delay time.
	Center	0ft to 60ft (12ft*) (0 m to 18 m (3.6 m*))	
	Surround	0ft to 60ft (10ft*) (0 m to 18 m (3.0 m*))	
	Surround Back	0ft to 60ft (10ft*) (0 m to 18 m (3.0 m*))	
	Default		

\*) Settings with (\*) are the default.

- For "Speaker Size" setting, the settings of each speaker size may be adjusted automatically corresponding to each setting. (e.g. If "Front" is set to "Small", you cannot set "Center", "Surround", and "Surround Back" to "Large".)
- For "Delay Time", the difference between the value of the "Front", "Surround" and "Surround Back" setting cannot exceed 15 ft (4.5m), and the difference between the value of the "Front" and "Center" setting cannot exceed 5 ft (1.5m).
- For "Delay Time", the value of the "Center", "Surround" and "Surround Back" setting cannot exceed the value of the "Front" setting.
- For "Delay Time", the setting of "Center", "Surround" and "Surround Back" will be changed automatically to the setting value of the "Front". (e.g., If the "Front" is set to 60ft (18m), the setting of "Center", "Surround" and "Surround Back" will be changed to 60ft (18m) as well.)

## ■ Parental

Ratings control allows you to set a limit, which prevents your children from viewing inappropriate materials. Playback will be stopped if the ratings exceed the levels you set, and it will require you to enter a password before playing back the disc.

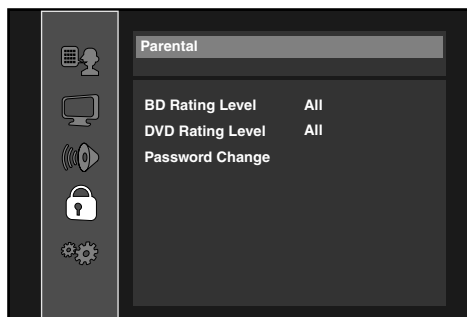

**1** Use [**▲** / **▼**] to select , then press [ENTER].

**2** Use [the Number buttons] to enter your 4-digit password.

**For the first time use:** Use [the Number buttons] to enter any 4-digit number (except for 4737), then press [ENTER]. That number will be used as the password from the second time. Record your password in case you forget it.

- If you forget the password, enter [4], [7], [3], [7]. The password will be cleared and rating level will be set to "All".
- While you input the password, press [CLEAR] to clear the number, then re-enter the password.

**3** Proceed to A – C

**A) BD Rating Level**

1) Use [**▲** / **▼**] to select "BD Rating Level", then press [ENTER].

2) Use [**▲** / **▼**] to select your desired option, then press [ENTER].

"All": To release the limitation.

"Age Setting": To set the age limitation.

- After selecting "Age Setting", use [the Number buttons] to enter the age from 0 – 254. (e.g. for age 15, press [0], [1], [5])

3) Press [SETUP] to exit.

**B) DVD Rating Level**

1) Use [**▲** / **▼**] to select "DVD Rating Level", then press [ENTER].

2) Use [**▲** / **▼**] to select your desired level, then press [ENTER].

3) Press [SETUP] to exit.

### RATING EXPLANATIONS

- **All** : Parental Control is inactive; all discs can played back.
- **8 [Adult]** : DVD software of any grades (adult/general/children) can be played back.
- **7 [NC-17]** : No one under 18 admitted.
- **6 [R]** : Restricted; under 18 requires accompanying parent or adult guardian.
- **5 [PGR]** : Parental guidance recommended.
- **4 [PG-13]** : Unsuitable for children under 13.
- **3 [PG]** : Parental guidance suggested.
- **2 [G]** : General audience.
- **1 [Kid Safe]** : Suitable for children.

**C) Password Change**

1) Use [**▲** / **▼**] to select "Password Change", then press [ENTER].

2) Enter a new 4-digit password, then press [ENTER].

3) Press [SETUP] to exit.

# FUNCTION SETUP

## Others

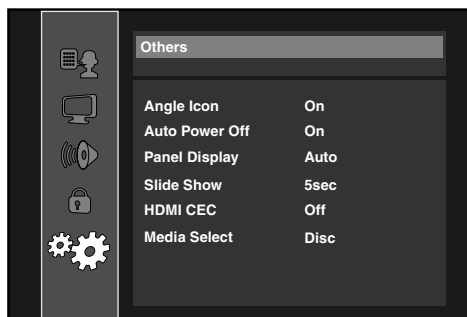

- To select the setting items and options, refer to “Custom” on page 32.
- “Quick” menu consists of the setting menus frequently used, and they are accompanied with .

Setting items	Options
<b>Angle Icon</b>	On*: The angle icon appears on the TV screen when playing back the scene with various angle. Off: The angle icon disappears on the TV screen.
<b>Auto Power Off</b>	On*: If this unit is left with no activity for more than 30 minutes, this unit turns into the standby mode automatically. Off: Sets off the auto power off.
<b>Panel Display</b> Sets the brightness of the front panel display.	Auto*: Front panel display gets darker during playback. Bright: Front panel display gets brighter. Dimmer: Front panel display gets darker.
<b>Slide Show</b> Sets the display time for the still picture (in JPEG format) playback.	5sec* 10sec
<b>HDMI CEC</b> Sets whether to utilize the HDMI CEC function.	On Off*
<b>Media Select</b> Selects the media to playback.	Disc*: Select this when you play back a disc. SD Card: Select this when you play back an SD Memory Card.

## HDMI CEC

HDMI CEC allows integrated system control over HDMI and is part of the HDMI standard. This function may not work properly depending on a device to be connected. When “HDMI CEC” setting is set to “On”, functions listed below will be available.

### One Touch Play

When this unit is turned on, the TV also is turned on and the appropriate external input channel will be selected automatically. The appropriate external input channel can also be selected on your TV automatically when you press [PLAY ▶], [SKIP ◀◀], [SKIP ▶▶], [the Number buttons], [DISPLAY], [TOP MENU], or [POP MENU / MENU] when the unit's power is on.

### Standby

When you press and hold [POWER] for 2 seconds, it turns off the power of the TV first and then turns off the power of this unit also. When the connected HDMI CEC compatible display device is turned off, this unit may also turn off together.

### System Information

#### Get & Set Menu Language

The unit recognizes the OSD language set for the TV and automatically sets the same language as the player menu language (OSD menu language) for this unit.

- This feature is available only when “Auto(XXXX)” is selected in “Player Menu” in the setup menu. (Refer to “Player Menu” on page 33.)

# FUNCTION SETUP

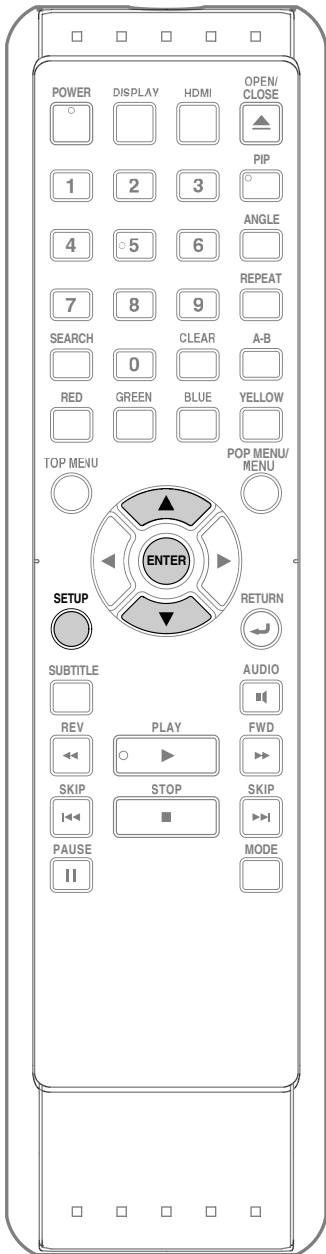

## Initialize

Initialize the setting or SD Memory Card.

**1** In stop mode, press [SETUP].

**2** Use [▲ / ▼] to select , then press [ENTER].

**3** Use [▲ / ▼] to select a desired option, then press [ENTER].

**“Setup”:**

Resets the setup menu to the default.

**“Format SD Card” (Available only when an SD Memory Card is inserted.):**

Initializes the SD Memory Card. After confirmation message appears, use [▲ / ▼] to select “Yes”, then press [ENTER].

**“Erase Saved BD-ROM Data (Player)”:**

Clears the data saved for the BD-ROM contents, such as BD-ROM game scores, from this player.

**“Erase Saved BD-ROM Data (SD Card)” (Available only when an SD Memory Card is inserted.):**

Clears the supplemental data for the BD-ROM playback, such as subtitle data, from the SD Memory Card.

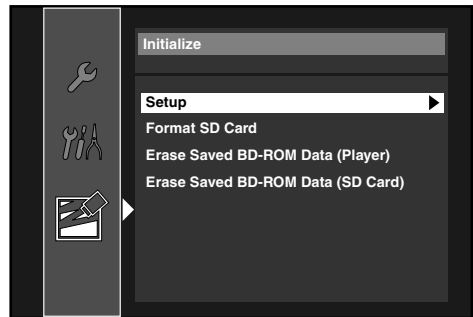

**4** Press [ENTER]. (For “Setup” and “Format SD Card” only)

• Confirmation message will appear. Select “Yes”, then press [ENTER].

**5** Press [SETUP] to exit.

### Note

• The setting for “Parental” will not be reset.

### Caution

• Do not remove the SD Memory Card while executing the “Format SD Card” or the “Erase Saved BD-ROM Data (SD Card)”. It damages the card.

# OTHERS

## Troubleshooting

If the unit does not perform properly when operated as instructed in this manual, check the unit, consulting the following checklist.

Problem	Solution
No power	<ul style="list-style-type: none"> <li>- Check if the AC cord is properly connected.</li> <li>- Unplug the AC cord once, and wait for 5-10 seconds and then plug it in again.</li> </ul>
No sound or picture	<ul style="list-style-type: none"> <li>- Check if the connected TV is turned on.</li> <li>- Check if the connections are made securely and correctly.</li> <li>- Check whether the connected TV or other device supports HDCP. (This unit will not output a video signal unless the other device supports HDCP.)</li> <li>- Check whether the output format of this unit (HDMI FORMAT) matches the supported input format of other connected device.</li> <li>- Set "HDMI Video Resolution" setting other than "Auto" or "1080p24".</li> </ul>
Distorted picture	<ul style="list-style-type: none"> <li>- Sometimes a small amount of picture distortion may appear. This is not a malfunction.</li> <li>- Connect this unit directly to the TV. If the RCA audio / video cables are connected to a VCR, pictures may be distorted due to the copy right protection system.</li> </ul>
Completely distorted picture or black / white picture with BD / DVD	<ul style="list-style-type: none"> <li>- Make sure the disc is compatible with this unit.</li> </ul>
No sound or distorted sound	<ul style="list-style-type: none"> <li>- Adjust the volume.</li> <li>- Check if speakers are connected correctly.</li> <li>- Check the HDMI connections.</li> <li>- Check the settings in "Audio" menu.</li> <li>- This unit does not support LPCM 192 kHz 5.1ch.</li> </ul>
Picture freezes momentarily during playback	<ul style="list-style-type: none"> <li>- Check the disc for fingerprints / scratches and clean with a soft cloth wiping from center to edge.</li> <li>- Clean the disc.</li> </ul>
Disc cannot be played back	<ul style="list-style-type: none"> <li>- Clean the disc.</li> <li>- Ensure the disc label is facing up.</li> <li>- Check if the disc is defective by trying another disc.</li> <li>- Cancel the ratings control or change the control level.</li> <li>- Insert a correct disc that can be played back on this unit.</li> </ul>
SD Memory Card cannot be read	<ul style="list-style-type: none"> <li>- The format of the card does not match that accepted by this unit or the card is not compatible.</li> </ul>
No return to start-up screen when disc is removed	<ul style="list-style-type: none"> <li>- Reset this unit by turning it off, then on again.</li> </ul>
The unit does not respond to the remote control	<ul style="list-style-type: none"> <li>- Aim the remote control directly at infrared sensor window on the front panel.</li> <li>- Reduce the distance to infrared sensor window.</li> <li>- Replace the batteries in the remote control.</li> <li>- Re-insert the batteries with their polarities (+ / - signs) as indicated.</li> </ul>
Buttons do not work or the unit stops responding	<ul style="list-style-type: none"> <li>- To completely reset the unit, unplug the AC cord from the AC outlet for 5-10 seconds.</li> </ul>
The unit does not respond to some operating commands during playback	<ul style="list-style-type: none"> <li>- Operations may not be permitted by the disc. Refer to the instructions of the disc.</li> </ul>
The unit cannot read BD / DVD / CD	<ul style="list-style-type: none"> <li>- Condensation? (Let sit 1 or 2 hours)</li> <li>- You are attempting to playback a disc other than one with one of the Logos on page 15.</li> <li>- Wipe the dirt off the disc or replace the disc.</li> </ul>
Angle does not switch	<ul style="list-style-type: none"> <li>- The angle cannot be switched for BD / DVD which do not contain multiple angles. In some cases multiple angles are only recorded for specific scenes.</li> </ul>
Playback does not start when the title is selected	<ul style="list-style-type: none"> <li>- Check the settings in "Parental" menu.</li> </ul>
The password for rating level has been forgotten	<ul style="list-style-type: none"> <li>- Enter the default password "4737", then your forgotten password will be cleared.</li> </ul>

### Note

- Some functions are not available in specific modes, but this is not a malfunction. Read the description in this manual for details on correct operations.
- Some functions are prohibited on some discs.

## Glossary

**Analog Audio**

An electrical signal that directly represents sound. Compare this to digital audio which can be an electrical signal, but is an indirect representation of sound. See also "Digital Audio".

**Aspect Ratio**

The width of a TV screen relative to its height. Conventional TVs are 4:3 (in other words, the TV screen is almost square); widescreen models are 16:9 (the TV screen is almost twice as wide as it is high).

**BD-Java**

With some BD which support Java applications, you can enjoy the interactive functions such as games or interactive menus.

**Blu-ray Disc (BD)**

Blu-ray Disc is a next generation optical video disc which is capable of storing much more data than a conventional DVD is. The large capacity makes it possible to benefit from the features such as high-definition videos, multi-channel surround sounds, interactive menus and so on.

**Chapter**

Just as a book is split up into several chapters, a title on a BD-video or DVD-video is usually divided into chapters. See also "Title".

**Component Video Output**

Each signal of luminance (Y) and component (P<sub>B</sub>/C<sub>B</sub>, P<sub>R</sub>/C<sub>R</sub>) is independent to output so that you can experience picture color as it is.

Also, due to compatibility with progressive video (525p/480p), you can experience higher-density picture than that in interlace (525i/480i).

**Digital Audio**

An indirect representation of sound by numbers. During recording, the sound is measured at discrete intervals (44,100 times a second for CD audio) by an analog-to-digital converter, generating a stream of numbers. On playback, a digital-to-analog converter generates an analog signal based on these numbers. See also "Sampling Frequency" and "Analog Audio".

**Dolby Digital**

The system to compress digital sound developed by Dolby Laboratories. It offers you sound of stereo (2ch) or multi-channel audio.

**Dolby Digital Plus**

Dolby Digital Plus is the next generation digital audio compression technology developed as an extension to Dolby Digital. Blu-ray Disc supports 7.1 multi-channel surround sound output.

**Dolby TrueHD**

Dolby TrueHD is a lossless coding technology developed for next generation optical discs. Blu-ray Disc supports 7.1 multi-channel surround sound output.

**DTS (Digital Theater System)**

DTS is a multi-channel surround sound system. By connecting to DTS decoder, you can enjoy movie dynamic and realistic sound like movie theater. DTS surround sound technologies were developed by DTS, Inc.

**DTS-HD**

DTS-HD is a lossless coding technology developed as an extension of the original DTS Coherent Acoustics format. Blu-ray Disc supports 7.1 multi-channel surround sound output.

**HDMI (High-Definition Multimedia Interface)**

A digital interface between audio and video source. It can transmit component video, audio, and control signal with one cable connection.

**JPEG (joint photographic experts group)**

JPEG is a method of compressing still picture files. You can copy JPEG files on CD-RW/-R, DVD or SD Memory Card from a computer and play back the files in this unit.

**PCM (pulse code modulation)**

The most common system of encoding digital audio, found on CD and DAT. Excellent quality that requires a lot of data compared to formats such as Dolby Digital and MPEG audio. For compatibility with digital audio recorders (CD, MD and DAT) and AV amplifiers with digital inputs, this unit can convert Dolby Digital, DTS, and MPEG audio to PCM. See also "Digital Audio".

**Region Code**

Regions associate discs and players with particular areas of the world. This unit will only play back discs that have compatible region codes. You can find the region code of your unit by looking on the rear panel. Some discs are compatible with more than one region (or all regions).

**Sampling Frequency**

The rate which sound is measured by a specified interval to turn into digital audio data. The numbers of sampling in one second defines as sampling frequency. The higher the rate, the better the sound quality.

**Title**

A collection of chapters on BD-video or DVD-video. See also "Chapter".

**Track**

Audio CD use tracks to divide up the content of a disc. The BD-video or DVD-video equivalent is called a chapter. See also "Chapter".

# OTHERS

## Language Code List

Language	Code	Language	Code	Language	Code	Language	Code
<b>A-B</b>		French [FRE]	5264	Macedonian	5957	Siswat	6565
Abkhazian	4748	Frisian	5271	Malagasy	5953	Slovak [SLO]	6557
Afar	4747	Galician	5358	Malay	5965	Slovenian	6558
Afrikaans	4752	Georgian	5747	Malayalam	5958	Somali	6561
Albanian	6563	German [GER]	5051	Maltese	5966	Spanish [SPA]	5165
Amharic	4759	Greek [GRE]	5158	Maori	5955	Sundanese	6567
Arabic	4764	Greenlandic	5758	Marathi	5964	Swahili	6569
Armenian	5471	Guarani	5360	Moldavian	5961	Swedish [SWE]	6568
Assamese	4765	Gujarati	5367	Mongolian	5960	<b>T</b>	
Aymara	4771	Hausa	5447	Nauru	6047	Tagalog	6658
Azerbaijani	4772	Hebrew	5569	Nepali	6051	Tajik	6653
Bashkir	4847	Hindi	5455	Norwegian [NOR]	6061	Tamil	6647
Basque	5167	Hungarian [HUN]	5467	<b>O-R</b>		Tatar	6666
Bengali;Bangla	4860	<b>I-K</b>		Occitan	6149	Telugu	6651
Bhutani	5072	Icelandic [ICE]	5565	Oriya	6164	Thai	6654
Bihari	4854	Indonesian	5560	Oromo (Afan)	6159	Tibetan	4861
Bislama	4855	Interlingua	5547	Panjabi	6247	Tigrinya	6655
Breton	4864	Interlingue	5551	Pashto;Pushto	6265	Tonga	6661
Bulgarian [BUL]	4853	Inupiak	5557	Persian	5247	Tsonga	6665
Burmese	5971	Irish [IRI]	5347	Polish [POL]	6258	Turkish [TUR]	6664
Byelorussian	4851	Italian [ITA]	5566	Portuguese [POR]	6266	Turkmen	6657
<b>C-E</b>		Japanese [JPN]	5647	Quechua	6367	Twi	6669
Cambodian	5759	Javanese	5669	Rhaeto-Romance	6459	<b>U-Z</b>	
Catalan	4947	Kannada	5760	Romanian [RUM]	6461	Ukrainian	6757
Chinese [CHI]	7254	Kashmiri	5765	Russian [RUS]	6467	Urdu	6764
Corsican	4961	Kazakh	5757	<b>S</b>		Uzbek	6772
Croatian	5464	Kinyarwanda	6469	Samoan	6559	Vietnamese	6855
Czech [CZE]	4965	Kirghiz	5771	Sangho	6553	Volapuk	6861
Danish [DAN]	5047	Kirundi	6460	Sanskrit	6547	Welsh	4971
Dutch [DUT]	6058	Korean [KOR]	5761	Scots Gaelic	5350	Wolof	6961
English [ENG]	5160	Kurdish	5767	Serbian	6564	Xhosa	7054
Esperanto	5161	<b>L-N</b>		Serbo-Croatian	6554	Yiddish	5655
Estonian	5166	Laothian	5861	Sesotho	6566	Yoruba	7161
<b>F-H</b>		Latin	5847	Setswana	6660	Zulu	7267
Faroese	5261	Latvian;Lettish	5868	Shona	6560		
Fiji	5256	Lingala	5860	Sindhi	6550		
Finnish [FIN]	5255	Lithuanian	5866	Singhalese	6555		

### Note

- If you choose a language that has a 3-letter-language code (written in bracket), the code will be displayed every time you change the audio or subtitle language setting on page 29. If you choose any other languages, “---” will be displayed instead.



# OTHERS

## General

Signal system	NTSC color
Power requirements	120 V AC, 60 Hz
Power consumption	22 W (standby: 0.5 W)
Dimensions (width x height x depth)	17.2 x 2.4 x 12.0 inches (435 x 59 x 303 mm)
Weight	6.7 lbs. (3.0 kg)
Operating temperature	41°F (5°C) to 104°F (40°C)
Operating humidity	Less than 80 % (no condensation)

## Terminals

Rear	<b>Video output</b>			
	RCA jack x 1	1 Vp-p (75Ω)		
	<b>Component video output</b>			
	RCA jack x 3	Y: 1 Vp-p (75Ω)	Pb/Cb: 700 mVp-p (75Ω)	Pr/Cr: 700 mVp-p (75Ω)
	<b>HDMI output</b>			
	HDMI jack x 1	Video: 480p, 720p, 1080i, 1080p, 1080p24 / Audio		
	<b>Audio output (Analog)</b>			
RCA jack x 2	L/R: 2 Vrms (output impedance: more than 1kΩ)			
<b>Audio output (Digital)</b>				
RCA jack x 1	500 mVp-p (75Ω)			
Optical jack x 1	Digital connector			

### Note

- The specifications and design of this product are subject to change without notice.

## Maintenance

### Servicing

- Please refer to relevant topics on "Troubleshooting" on page 44 before returning the product.
- If this unit becomes inoperative, do not try to correct the problem by yourself. There are no user-serviceable parts inside. Turn the unit to the standby mode, unplug the power plug, and please call our toll free customer support line found on the cover of this manual to locate an authorized service center.

### Cleaning the cabinet

- Wipe the front panel and other exterior surfaces of the unit with a soft, slightly damp cloth.
- Never use a solvent, thinner, benzene or alcohol to clean the unit. Do not spray insecticide liquid near the unit. Such chemicals may discolor the surface or damage the unit.

### Cleaning discs

- When a disc becomes dirty, clean it with a cleaning cloth. Wipe the disc from the center to out. Do not wipe in a circular motion.
- Do not use solvents such as benzine, thinner, commercially available cleaners, detergent, abrasive cleaning agents or antistatic spray intended for analog records.

### Cleaning the disc lens

- If this unit still does not perform properly although you refer to the relevant sections and to "Troubleshooting" in this manual, the laser optical pickup unit may be dirty. Consult your dealer or an authorized service center for inspection and cleaning of the laser optical pickup unit.

### Disc handling

- Handle the discs so that fingerprints and dust do not adhere to the surfaces of the discs.
- Always store the disc in its protective case when it is not used.
- Note that discs with special shapes (heart-shaped discs, octagonal discs, etc.) cannot be played back on this unit. Do not attempt to playback such discs, as they may damage the unit.

### IR signal check

- If the remote control is not working properly, you can use an AM radio or digital camera (including a cellular phone with built-in camera) to see if it is sending out an infrared signal.

#### • With an AM radio:

Tune the AM radio to a nonbroadcasting frequency. Point the remote control towards it, push any button and listen. If the sound from the radio flutters, it is receiving the remote control's infrared signal.



#### • With a digital camera (including built-in cell phone cameras):

Point a digital camera towards the remote control. Push any button on the remote control and look through the digital camera. If the infrared light appears through the camera, the remote control is working.



# **SYLVANIA**

## **LIMITED WARRANTY**

FUNAI CORP. will repair this product, free of charge in the USA in the event of defect in materials or workmanship as follows:

### **DURATION:**

**PARTS:** FUNAI CORP. will provide parts to replace defective parts without charge for one (1) year from the date of original retail purchase. Certain parts are excluded from this warranty.

**LABOR:** FUNAI CORP. will provide the labor without charge for a period of ninety (90) days from the date of original retail purchase.

### **LIMITS AND EXCLUSIONS:**

THIS WARRANTY IS EXTENDED ONLY TO THE ORIGINAL RETAIL PURCHASER. A PURCHASE RECEIPT OR OTHER PROOF OF ORIGINAL RETAIL PURCHASE WILL BE REQUIRED TOGETHER WITH THE PRODUCT TO OBTAIN SERVICE UNDER THIS WARRANTY.

This warranty shall not be extended to any other person or transferee.

This warranty is void and of no effect if any serial numbers on the product are altered, replaced, defaced, missing or if service was attempted by an unauthorized service center. This limited warranty does not apply to any product not purchased and used in the United States.

This warranty only covers failures due to defects in material or workmanship which occur during normal use. It does not cover damage which occurs in shipment, or failures which are caused by repairs, alterations or products not supplied by FUNAI CORP., or damage, which results from accident, misuse, abuse, mishandling, misapplication, alteration, faulty installation, improper maintenance, commercial use such as hotel, rental or office use of this product, or damage which results from fire, flood, lightning or other acts of God.

THIS WARRANTY DOES NOT COVER PACKING MATERIALS, ANY ACCESSORIES (EXCEPT REMOTE CONTROL), ANY COSMETIC PARTS, COMPLETE ASSEMBLY PARTS, DEMO OR FLOOR MODELS.

FUNAI CORP. AND ITS REPRESENTATIVES OR AGENTS SHALL IN NO EVENT BE LIABLE FOR ANY GENERAL, INDIRECT OR CONSEQUENTIAL DAMAGES ARISING OUT OF OR OCCASIONED BY THE USE OF OR THE INABILITY TO USE THIS PRODUCT. THIS WARRANTY IS MADE IN LIEU OF ALL OTHER WARRANTIES, EXPRESS OR IMPLIED, AND OF ALL OTHER LIABILITIES ON THE PART OF FUNAI, ALL OTHER WARRANTIES INCLUDING THE WARRANTY OF MERCHANTABILITY AND FITNESS FOR A PARTICULAR PURPOSE, ARE HEREBY DISCLAIMED BY FUNAI AND ITS REPRESENTATIVES IN THE UNITED STATES.

ALL WARRANTY INSPECTIONS AND REPAIRS MUST BE PERFORMED BY AN AUTHORIZED SERVICE CENTER.

THIS WARRANTY IS ONLY VALID WHEN THE UNIT IS CARRIED-IN TO AN AUTHORIZED SERVICE CENTER.

THE PRODUCT MUST BE ACCOMPANIED BY A COPY OF THE ORIGINAL RETAIL PURCHASE RECEIPT. IF NO PROOF OF PURCHASE IS ATTACHED, THE WARRANTY WILL NOT BE HONORED AND REPAIR COSTS WILL BE CHARGED.

### **IMPORTANT:**

THIS LIMITED WARRANTY GIVES YOU SPECIFIC LEGAL RIGHTS. YOU MAY HAVE OTHER RIGHTS THAT VARY FROM STATE TO STATE. IF, AT ANY TIME DURING THE WARRANTY PERIOD, YOU ARE UNABLE TO OBTAIN SATISFACTION WITH THE REPAIR OF THIS PRODUCT, PLEASE CONTACT FUNAI CORP.

### **ATTENTION:**

FUNAI CORP. RESERVES THE RIGHT TO MODIFY ANY DESIGN OF THIS PRODUCT WITHOUT PRIOR NOTICE.

### **WARRANTY STATEMENT REGARDING NON AUTHORIZED REPAIRS:**

To obtain warranty service, you must take the product, or deliver the product freight prepaid, in either its original packaging or packaging affording an equal degree of protection, to any AUTHORIZED SERVICE CENTER. FUNAI CORP. will not reimburse you for any service done by unauthorized service providers without prior written approval.

**To locate your nearest AUTHORIZED SERVICE CENTER or for general service inquiries, please contact us at:**

**FUNAI SERVICE CORPORATION**  
**Customer Service**

**Tel: 1-800-968-3429**

**<http://www.sylvaniaconsumerelectronics.com>**

2200 Spiegel Drive, Groveport, OH 43125

# SYLVANIA

## Blu-ray Disques Lecteurs

### Guide d'utilisation **NB531SLX**

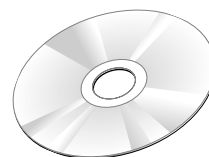
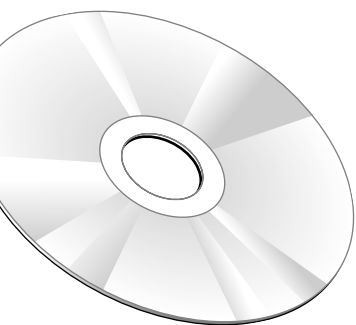

SI, APRÈS LECTURE DU GUIDE D'UTILISATION, VOUS AVEZ BESOIN D'UNE AIDE POUR LE RÉGLAGE OU LE FONCTIONNEMENT DE L'APPAREIL, APPELEZ LE NUMÉRO GRATUIT **1-800-968-3429**, OU VISITEZ NOTRE SITE WEB À L'ADRESSE **<http://www.sylvaniaconsumerelectronics.com>**

## 3. Préparation

- 1 Lorsque toutes les connexions sont raccordées, branchez le cordon d'alimentation.



à la prise de courant

- 2 Insérez deux piles AA (R6).

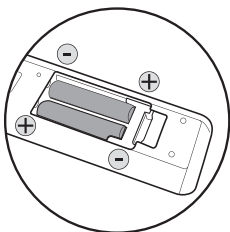

- 3 Appuyez sur [POWER] pour allumer l'appareil.

- 4 Allumez votre TV.

- 5 Appuyez à plusieurs reprises sur le bouton de la télécommande de la TV qui permet l'accès au canal d'entrée externe jusqu'à ce que vous voyiez l'image d'ouverture du présent lecteur. (Veuillez reporter-vous au guide d'utilisateur de votre TV).



Si la TV est connectée par un câble HDMI, l'affichage de l'image d'ouverture peut prendre un peu de temps.

## 4. Lecture

- 1 Appuyez sur [OPEN/CLOSE] pour ouvrir le tiroir à disque.

- 2 Placez le disque sur le tiroir à disque, l'étiquette tournée vers le haut.

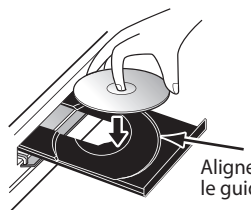

Alignez le disque avec le guide du tiroir.

- 3 Appuyez sur [OPEN/CLOSE] pour fermer le tiroir à disque.

Il faudra peut-être un moment pour télécharger le disque.

- 4 La lecture peut commencer automatiquement. Sinon, appuyez sur [PLAY].

Pour mettre la lecture en pause:

Appuyez sur [PAUSE].

Pour retourner à la lecture normale:

Appuyez sur [PLAY].

Pour arrêter la lecture:

Appuyez sur [STOP].

**SYLVANIA**



## Guide de Démarrage Rapide

Blu-ray Disques Lecteurs NB531SLX

1. Sélectionnez ▶ 2. Connecter ▶ 3. Préparation ▶ 4. Lecture



Pour en savoir davantage, veuillez composer le **1-800-968-3429** ou visiter : <http://www.sylvaniaconsumerelectronics.com>



Veuillez lire le guide de l'utilisateur fourni pour des instructions détaillées.

# 1. Sélectionnez la connexion appropriée

## La meilleure

Prend en charge une résolution pouvant atteindre 1080i / 1080p, 1080p24.



Le câble HDMI envoie des signaux numériques audio et vidéo. (Aucune autre connexion audio n'est nécessaire.)

- Les câbles utilisés pour cette connexion sont les suivants:
- 1 câble HDMI (câble HDMI haute vitesse) (Fourni)

## Meilleure

Prend en charge une résolution pouvant atteindre 1080i.

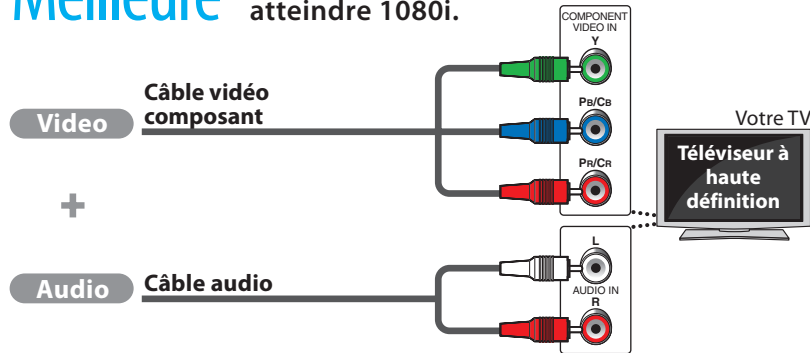

- Les câbles utilisés pour cette connexion sont les suivants:
- 1 câble audio (G/D) (fourni)
  - 1 câble vidéo composant (Câble non inclus)

## De base

Prend en charge uniquement la résolution 480i.

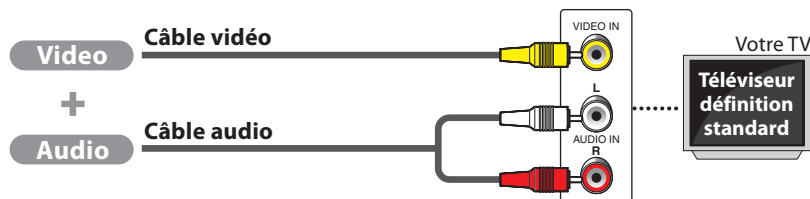

- Les câbles utilisés pour cette connexion sont les suivants:
- 1 câble audio (G/D) (Fourni)
  - 1 câble vidéo (Fourni)

# 2. Connecter

## Câble HDMI

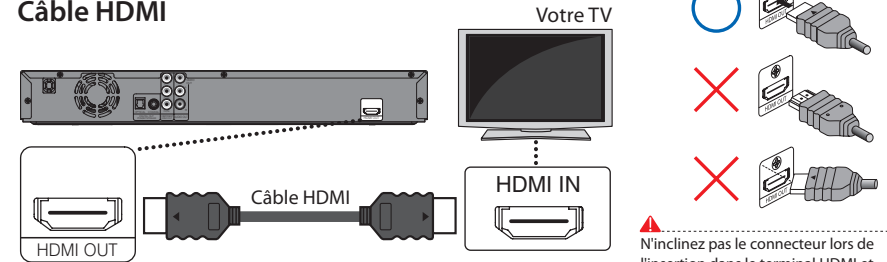

N'inclinez pas le connecteur lors de l'insertion dans le terminal HDMI et assurez-vous que le format du terminal correspond à celui du connecteur.

## Câble vidéo composant et câble audio.

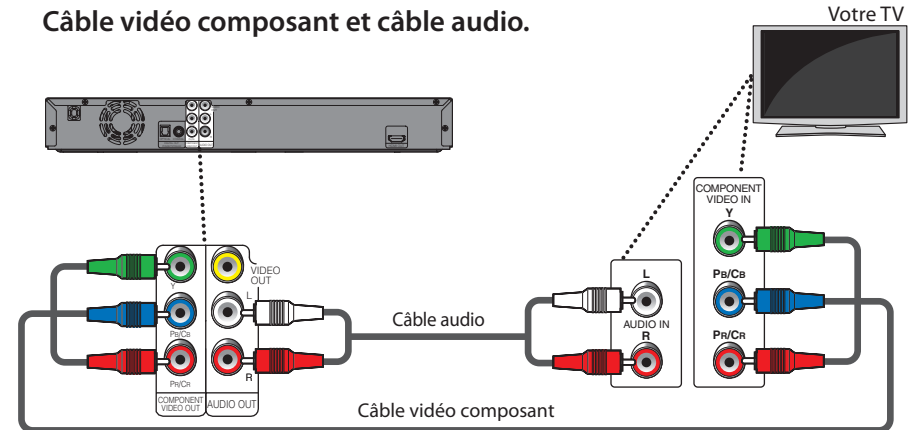

## Câble Audio/Vidéo

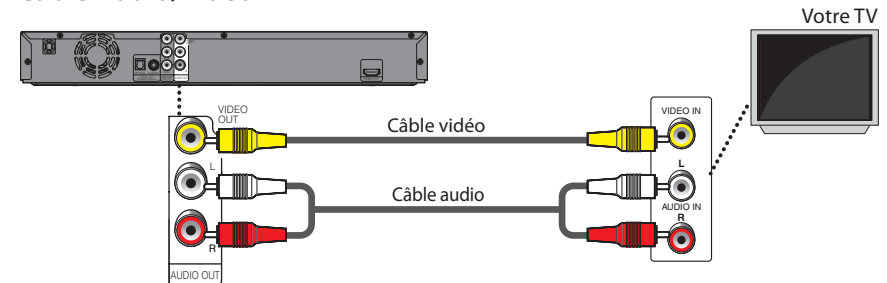

Pour en savoir davantage, veuillez composer le **1-800-968-3429** ou visiter : <http://www.sylvaniamconsumerelectronics.com>



Veuillez lire le guide de l'utilisateur fourni pour des instructions détaillées.

# INTRODUCTION

## Instructions de Sécurité

Les numéros de modèle et de série de cet appareil se trouvent sur le boîtier.  
Vous devriez prendre ces numéros en note car ils pourraient vous être utiles.

N° modèle : \_\_\_\_\_

N° série : \_\_\_\_\_

**MISE EN GARDE:** POUR RÉDUIRE LES RISQUES DE FEU OU DE CHOCS ÉLECTRIQUES, N'EXPOSEZ PAS CET APPAREIL À LA PLUIE OU À L'HUMIDITÉ. L'APPAREIL NE DEVRAIT PAS ÊTRE EXPOSÉ À DES ÉCLABOUSSURES OU DES PROJECTIONS D'EAU ET AUCUN RÉCIPENT REMPLI DE LIQUIDE, TEL QU'UN VASE NE DEVRAIT ÊTRE POSÉ SUR L'APPAREIL.



**CAUTION**  
**RISK OF ELECTRIC SHOCK**  
**DO NOT OPEN**



**ATTENTION:** AFIN DE RÉDUIRE LE RISQUE D'ÉLECTROCUTION, NE PAS ENLEVER LE COUVERCLE (ARRIÈRE) DU BOÎTIER DE CET APPAREIL - IL NE CONTIENT PAS DE PIÈCES RÉPARABLES PAR L'UTILISTEUR. CONFIER LA RÉPARATION À UN TECHNICIEN QUALIFIÉ.



Le symbole représentant un éclair avec une pointe de flèche dans un triangle signale la présence de "tension dangereuse" non isolé à l'intérieur de l'appareil qui peut présenter un risque de choc électrique.



Le symbole représentant un point d'exclamation dans un triangle signale la présence d'instructions importantes au sujet de l'utilisation et de l'entretien à l'intérieur de la documentation qui accompagne l'appareil.

La note importante est située sur l'arrière ou en bas du coffret.

## CONSIGNES DE SÉCURITÉ IMPORTANTES

1. Veuillez lire ces instructions.
2. Conservez ces instructions.
3. Tenez compte de tous les avertissements.
4. Suivez toutes les instructions.
5. N'utilisez pas cet appareil à proximité d'une source d'eau.
6. Nettoyez uniquement avec un tissu sec.
7. Ne bloquez pas les ouvertures de ventilation. Installez conformément aux instructions du fabricant.
8. N'installez pas l'appareil à proximité de sources de chaleur telles que radiateurs, bouches de chauffage, poêles ou autres appareils (y compris amplificateurs) qui produisent de la chaleur.
9. Ne supprimez pas la fonction de sécurité des fiches polarisées ou des fiches de mise à terre. Une fiche polarisée possède deux broches dont l'une est plus large que l'autre. Une fiche de mise à terre possède deux broches, ainsi qu'un troisième élément, un ergot de mise à terre. La large broche ou le troisième élément, l'ergot, sont installés pour votre sécurité. Si la fiche fournie ne s'engage pas correctement dans votre prise, veuillez consulter un électricien pour qu'il effectue le remplacement de l'ancienne prise.
10. Évitez de marcher sur le cordon d'alimentation ou de le pincer, en particulier au niveau des fiches, des socles de prises d'alimentation et du point de sortie de l'appareil.
11. Utilisez uniquement les fixations ou les accessoires spécifiés par le fabricant.
12. Utilisez uniquement le chariot, le support, le trépied, la platine de fixation ou la tablette spécifiée par le fabricant ou vendue avec l'appareil. Quand un chariot est utilisé, prenez toutes les précautions nécessaires lors du déplacement du module chariot-appareil afin d'éviter le renversement et les blessures subséquentes.
13. Débranchez cet appareil pendant les orages électriques ou s'il n'est pas utilisé sur de longues périodes de temps.
14. Confiez toute réparation à un personnel qualifié. Une réparation est nécessaire lorsque l'appareil a été endommagé d'une manière quelconque, par exemple, lorsque le cordon d'alimentation électrique ou la fiche ont été endommagés, quand du liquide s'est répandu dessus ou si des objets sont tombés dans l'appareil, lorsque l'appareil a été exposé à la pluie ou à l'humidité, ne fonctionne pas normalement ou s'il a fait une chute.



### MISE EN GARDE DE LA FCC (FEDERAL COMMUNICATIONS COMMISSION)

Cet appareil peut générer ou utiliser de l'énergie de fréquence radio. La modification de cet appareil peut entraîner des interférences nuisibles sauf dans le cas où la modification serait approuvée et mentionnée dans le guide. L'utilisateur pourrait perdre le droit d'utiliser cet appareil si une modification non autorisée est effectuée.

### INTERFÉRENCE RADIO-TV

Cet appareil a été testé et respecte les limitations prévues pour un dispositif numérique de classe B selon la réglementation de l'article 15 de la FCC. Ces limitations sont conçues dans le but de fournir une protection raisonnable contre de l'interférence nuisible à l'intérieur d'un établissement résidentiel. Cet appareil génère et utilise et peut émettre de l'énergie de fréquence radio et, s'il n'est pas installé et utilisé selon les directives, peut causer de l'interférence nuisible pour les communications radio. Cependant, il est possible que de l'interférence soit présente dans une installation précise. Si cet appareil cause de l'interférence nuisible pour la réception radio ou télé, interférence qui peut être vérifiée en allumant et en éteignant l'appareil, l'utilisateur devrait tenter d'éliminer l'interférence par les moyens suivants :

- 1) Réorienter ou relocaliser l'antenne de réception.
- 2) Augmenter la distance entre l'appareil et le récepteur.
- 3) Brancher l'appareil dans une prise située sur un circuit différent de celui du récepteur.
- 4) Consulter le détaillant ou un technicien radio / TV expérimenté.

**Cet appareil numérique de la classe B est conforme à la norme NMB-003 du Canada.**

Débranchez la fiche d'alimentation pour éteindre l'appareil lorsque vous constatez une panne ou ne l'utilisez pas. La fiche d'alimentation doit rester facilement manipulable.

# INTRODUCTION

**ATTENTION:** Danger d'explosion si la pile n'est pas remplacée correctement. Remplacez uniquement avec le même type ou un type équivalent.

**MISE EN GARDE:** Les piles (bloc-piles ou pile installée) ne doivent pas être exposées à une source de chaleur excessive, telle que soleil, feu ou autre.

## SÉCURITÉ CONCERNANT LE LASER

Cet appareil utilise un laser. Seul un employé qualifié devrait ouvrir le couvercle ou tenter de réparer cet appareil puisque le laser peut endommager la vue.

**ATTENTION:** L'utilisation de commandes, l'ajustement ou l'exécution de procédures autres que celles spécifiées dans ce guide peuvent entraîner le risque d'exposition à des radiations dangereuses.

**ATTENTION:** Rayon laser visible et invisible lorsque l'appareil est ouvert avec le verrouillage invalidé. Ne pas regarder le faisceau.

**EMPLACEMENT:** À l'intérieur, près du mécanisme de la platine.

## INFORMATION IMPORTANTE CONCERNANT LES DROITS D'AUTEUR

La copie sans autorisation, la diffusion, la présentation publique et le prêt de disques sont interdits.

Ce produit incorpore une technologie de protection des droits d'auteur protégée par une patente U.S. et autres droits à la propriété intellectuelle. L'utilisation de cette technologie de protection des droits d'auteur doit être autorisée par Macrovision et est conçue seulement pour le foyer et autres usages de visionnement à moins d'une autorisation différente par Macrovision. Le démontage ou le désassemblage sont interdits.

Ne placez pas cet appareil sur un meuble qui pourrait être renversé par un enfant ou un adulte qui pourrait s'y appuyer, le tirer ou monter dessus. La chute de l'appareil peut causer des blessures graves ou même la mort.

## Pour Éviter les Risques de Choc Électrique et d'Incendie

- Ne manipulez pas le cordon d'alimentation avec les mains mouillées.
- Ne tirez pas directement sur le cordon d'alimentation pour le débrancher de la prise de courant. Saisissez-le par la fiche.
- Ne pas insérer vos doigts ou des objets à l'intérieur de l'appareil.

## Emplacement et manutention

- N'installez pas l'appareil sous les rayons solaires directs, à proximité de champs magnétiques puissants ou à un endroit exposé à la poussière ou à de fortes vibrations.
- Évitez un endroit exposé à des changements brusques de température.
- Installez l'appareil en position horizontale et de façon stable. Ne placez rien directement en haut ou en bas de l'appareil. Vos dispositifs externes peuvent causer du bruit ou des perturbations de l'image et / ou du son si l'appareil est placé trop près d'eux. Dans ce cas, veuillez assurer suffisamment d'espace entre les dispositifs externes et l'appareil.
- Selon l'environnement, la température de cet appareil peut augmenter légèrement. Ceci n'est pas un fonctionnement défectueux.
- Assurez-vous d'avoir retiré le disque et de débrancher le cordon d'alimentation de la fiche avant de transporter l'appareil.

## Avertissement de condensation de vapeur

- Une condensation de vapeur peut se former à l'intérieur de l'appareil dans les circonstances suivantes. Dans ce cas, n'utilisez pas cet appareil pendant au moins quelques heures jusqu'à ce que son intérieur soit sec.
  - L'appareil est transporté d'un lieu chaud dans un lieu froid.
  - En présence d'une forte humidité.
  - Après le chauffage d'une pièce froide.

## Note au Sujet du Recyclage

- Les matériaux utilisés pour l'emballage de cet appareil sont recyclables et peuvent être réutilisés. Veuillez récupérer le matériel d'emballage selon les dispositions en vigueur dans votre région.
- Les piles ne doivent jamais être jetées ou brûlées. Vous devez en disposer selon la réglementation en vigueur dans votre région.



## Remarque sur la sortie de balayage progressif

- Les consommateurs devraient noter que ce n'est pas tous les téléviseurs à haute définition qui sont entièrement compatibles avec ce produit, ce qui peut causer l'affichage d'artefacts dans l'image. En cas de problèmes d'image avec la sortie de balayage progressif 525(480), il est recommandé à l'utilisateur de changer la connexion à la sortie 'standard définition'. Si vous avez des questions portant sur la compatibilité de votre téléviseur avec ce lecteur BD/DVD 525p(480p), veuillez communiquer avec notre service à la clientèle.

# INTRODUCTION

## Table des matières

### Introduction

Instructions de Sécurité .....	2
Table des matières .....	4
Accessoires Fournis .....	5
Renseignements Relatifs à la Marque de Commerce.....	5
Caractéristiques .....	6
Symboles Utilisés dans ce Guide .....	6
Panneau Avant .....	7
Panneau Arrière .....	7
Télécommande .....	8
Afficheur du Panneau Avant .....	10

### Connexions

Connexion à la TV .....	11
Connexion à un Système Audio.....	13
Trouver le Canal Vidéo sur Votre TV .....	14

### Lecture

Information sur la Lecture .....	15
Comment insérer un Disque .....	18
Lecture de la Carte Mémoire SD .....	18
Sélection de Mode de Support.....	19
Lecture (BD / DVD) .....	20
Lecture de DVD-RW/-R en mode VR.....	21
Lecture (Fichiers Audio CD / JPEG).....	22
Kodak Picture CD.....	23
Avance Rapide / Retour Rapide.....	24
Avance Lente Lecture .....	24
Lecture Pas à Pas .....	24
Répétition de la Lecture.....	24
A-B Répété .....	25
Programmation de la Lecture .....	25
Lecture Aléatoire .....	26
Lecture Rapide.....	26
Réglage de l'Image .....	26
Ambiophonie Virtuelle .....	27
Réglage PIP (BONUSVIEW) .....	27
Angle de Caméra .....	27
Recherche.....	28
Alternance des Sous-titres .....	29
Alternance des Pistes Sonores Audio.....	29
Réglage du Mode Audio BD .....	30

### Réglages des Fonctions

L'utilisation du Menu de Configuration.....	31
Rapide .....	31
Personnal. ....	32
Langue .....	33
Video .....	34
Son .....	36
Parent.....	41
Autres.....	42
Initialiser.....	43

### Autres

Dépannage.....	44
Glossaire .....	45
Liste des Codes de Langue .....	46
Entretien.....	47
Garantie Limitée .....	couverture de dos



# INTRODUCTION

## Accessoires Fournis

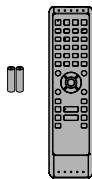

télécommande avec piles  
(AAx2) (NB804UD)



Câbles audio /  
vidéo RCA  
(WPZ0102TM018 /  
WPZ0102LTE01)



câble HDMI (câble  
HDMI haute vitesse)  
(WPZ0202TSN02 /  
WPZ0202AP001)

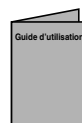

guide d'utilisation  
(EN/ES/FR)  
(1VMN26818 /  
1VMN26819 /  
1VMN26820)



guide de démarrage  
rapide (EN/ES/FR)  
(1VMN26821 /  
1VMN26822 /  
1VMN26914)

## Renseignements Relatifs à la Marque de Commerce



HDMI, le logo HDMI et High-Definition Multimedia Interface HDMI Licensing LLC sont des marques commerciales ou des marques commerciales.



Fabriqué sous licence de Dolby Laboratories. Le terme Dolby et le sigle double D sont des marques commerciales de Dolby Laboratories.



Fabriqué sous licence en vertu des numéros de brevet américains suivants: 5 451,942; 5 956,674; 5 974,380; 5 978,762; 6 487,535 et autres brevets américains et internationaux émis ou en instance. DTS est une marque commerciale déposée et les logos DTS, ainsi que les symboles DTS-HD et DTS-HD Advanced Digital Out sont des marques de commerce de DTS, Inc. © 1996-2008 DTS, Inc. Tous droits réservés.

"Blu-ray Disc" et  sont des marques de commerce.

 est une marque commerciale de DVD Format/Logo Licensing Corporation.

© 2009 Funai Electric Co., Ltd.

Tous droits réservés. Aucune partie du présent manuel ne peut être reproduite, copiée, transmise, diffusée, transcrite, téléchargée ou stockée sur un support de stockage quelconque, sous aucune forme ou dans n'importe quel but sans consentement écrit exprès préalable de Funai. En outre, toute diffusion commerciale non autorisée du présent manuel ou de l'une de ses révisions est strictement interdite.

Les informations contenues dans ce document sont susceptibles d'être modifiées sans préavis. Funai se réserve le droit de modifier son contenu sans obligation d'en informer une personne ou une organisation.

**FUNAI** et le dessin  forment une marque commerciale déposée de Funai Electric Co., Ltd et ne peuvent être utilisés en aucune façon sans consentement écrit exprès de Funai. Toutes les autres marques mentionnées ici sont la propriété exclusive de leurs détenteurs respectifs. Aucune information contenue dans le présent ne doit être interprétée comme un octroi, implicite ou autre, d'une licence ou d'un droit quelconque à utiliser l'une de marques commerciales présentées ci-dessus. L'usage abusif de toute marque commerciale ou de tout autre contenu du présent manuel est strictement interdit. Funai fera appliquer avec détermination ses droits de propriété intellectuelle dans toute l'étendue des lois.

## BONUS VIEW™

"BONUSVIEW" est une marque commerciale de Blu-ray Disc Association.



Java, toutes les autres marques de commerce et tous les autres logos sont des marques de commerce ou des marques déposées de Sun Microsystems, Inc. aux États-Unis et / ou dans les autres pays.



Les produits labellisés ENERGY STAR® sont conçus pour protéger l'environnement par un rendement énergétique supérieur.



est une marque de commerce de Eastman Kodak Company.

# INTRODUCTION

## Caractéristiques

### Lecture vidéo haute définition

Regardez des films en jouissant de la qualité d'image la plus élevée disponible pour votre téléviseur haute définition. Cette unité permet une lecture vidéo haute définition avec une résolution pouvant atteindre 1080p pour une expérience audiovisuelle époustouflante. Une image extrêmement détaillée et une netteté accrue permet d'obtenir des images plus réalistes.

### Mettez à niveau votre DVD pour une image de meilleure qualité

Votre DVD actuel se présentera encore mieux qu'avant grâce à une conversion vidéo de mise à niveau. Une conversion de mise à niveau augmentera la résolution des DVD de définition standard aux DVD haute définition jusqu'à 1080p sur une connexion HDMI. Les images seront moins dentelées et plus réalistes pour une vision se rapprochant de la haute définition.

### Votre contenu est compatible avec différentes sortes de supports

La compatibilité complète avec les versions antérieures de DVD, CD garantit que vous pouvez continuer à apprécier votre bibliothèque audio et vidéo. Vous pouvez également visualiser les images JPEG.

### Profitez de la richesse des sons ambiophoniques multicanaux

Des sons ambiophoniques multicanaux vous assurent une qualité de son au plus près de la réalité et vous donnent l'impression de vous trouver au milieu de la scène que vous regardez.

### PIP (BONUSVIEW)

Certaines BD-vidéo disposent de la fonction PIP (incrustation d'image) vous permettant d'afficher une deuxième image en surimpression sur la vidéo. Vous pouvez commander l'affichage de la deuxième image en appuyant sur [PIP] quand la scène contient cette seconde image.

### Menu contextuel

Certains BD-vidéo disposent de menus éclairés, c'est-à-dire un menu de navigation pouvant être affiché et mis en fonction à l'écran sans interrompre la lecture. Pour afficher le menu contextuel, appuyez sur [POP MENU / MENU]. Le contenu du menu contextuel varie selon le disque.

### Lecture rapide

Lecture dans un mode légèrement accéléré tout en gardant le son de sortie.

La lecture rapide est disponible uniquement sur les disques enregistrés dans le format Dolby Digital.

### Lecture du contenu d'une carte mémoire SD

Vous pouvez lire les images JPEG stockées dans une carte mémoire SD.

Vous pouvez stocker des commentaires image dans image, sous-titres ou autres suppléments pour BD-ROM profil 1 ver.1.1 dans une carte mémoire SD et les lire avec le BD-vidéo.

## Connexion simple et pratique à votre HDTV via HDMI

Branchez cet appareil à votre HDTV avec un seul câble HDMI (High-Definition Multimedia Interface). Il est recommandé d'utiliser le câble High Speed HDMI pour une meilleure compatibilité. Le signal de sortie vidéo haute définition sera transféré à votre HDTV sans être converti en signaux analogiques pour vous offrir une excellente qualité d'image et de son, sans aucun bruit.

Grâce à ses nombreuses sorties, vous pouvez facilement brancher votre système home vidéo ou amplificateur.

### HDMI Deep Color

Deep Color réduit l'effet de postérisation sur l'image en lecture. Consultez "HDMI Deep Color" dans "Réglages des Fonctions" à la page 34.

### HDMI CEC (Consumer Electronics Control)

Cette unité prend en charge HDMI CEC, ce qui permet le contrôle de système intégré sur HDMI et fait partie de la norme HDMI.

Cette fonction peut ne pas s'activer correctement sur certains appareils.

### Sortie HDMI 1080p24 (BD seulement)





Cet appareil est équipé d'une fonction qui garantit une grande fluidité du mouvement des images grâce à son système de 24 images par seconde en balayage progressif. (Uniquement disponible si le TV est branché via un câble HDMI et compatible avec une entrée de trame de 1080p24). Consultez "Résolution vidéo HDMI" dans "Réglages des Fonctions" à la page 34.

### Système de protection des droits d'auteur

Pour lire les images vidéo numériques d'un BD / DVD via une connexion HDMI, il est nécessaire que l'appareil et le TV (ou l'amplificateur AV) soient tous deux compatibles avec un système de protection des droits d'auteur appelé HDCP (système de protection de contenu numérique à large bande passante). HDCP est une technologie de protection contre la copie qui procède au chiffrement des données et à l'authentification du dispositif AV connecté. Cet appareil est compatible avec HDCP. Veuillez lire le mode d'emploi de votre TV (ou amplificateur AV) pour de plus amples informations.

## Symboles Utilisés dans ce Guide

Afin d'indiquer à quel type de média correspond chaque fonction, nous avons mis les symboles suivants devant chaque élément à utiliser.

Symbole	Description
	La description se rapporte au BD-vidéo et au BD-RE (ver. 3.0) / BD-R (ver. 2.0) enregistré en format BDMV
	La description se rapporte au DVD-vidéo
	La description concerne le DVD-RW/-R enregistré en mode VR
	La description se rapporte au CD audio / DTS-CD
	La description se rapporte aux DVD, CD-RW/-R et carte mémoire SD avec fichiers JPEG

Si vous ne trouvez aucun des symboles listés ci-dessus sous l'entête de la fonction, l'opération est applicable à tous les supports.

# INTRODUCTION

## Panneau Avant

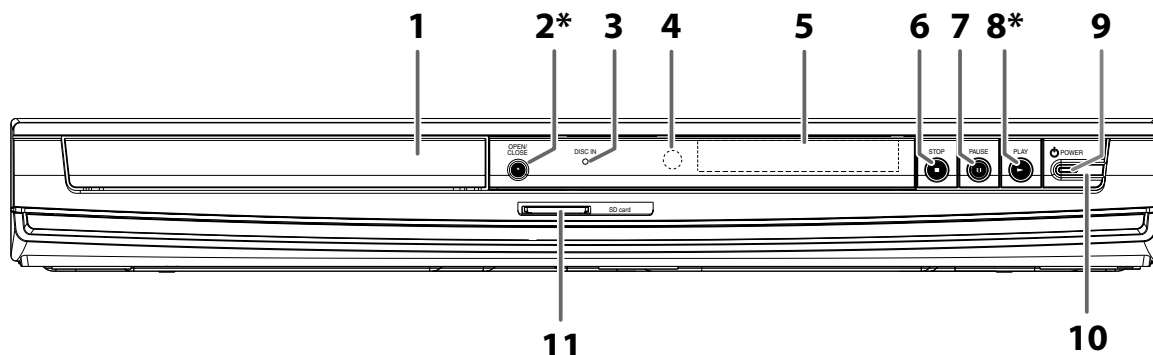

(\*) L'appareil peut également être allumé en appuyant sur ces touches.

### 1. Plateau

- Mettez un disque lorsque vous ouvrez le tiroir à disque.

### 2. Touche OPEN/CLOSE ▲\*

- Appuyez pour fermer ou ouvrir le tiroir à disque.

### 3. Voyant de disque

- Ce voyant s'allume en bleu si un disque est inséré dans l'appareil.

### 4. Fenêtre du capteur infrarouge

- Recevoir les signaux de votre télécommande afin que vous puissiez contrôler l'appareil à distance.

### 5. Écran

- Consultez "Afficheur du Panneau Avant" à la page 10.

### 6. Touche STOP ■

- Appuyez pour interrompre la lecture.

### 7. Touche PAUSE II

- Appuyez pour suspendre la lecture.

### 8. Touche PLAY ►\*

- Appuyez pour démarrer ou reprendre la lecture.

### 9. Voyant POWER

- Ce voyant s'illumine en rouge quand l'appareil est actif et s'éteint si l'appareil est en veille.

### 10. Touche POWER ⏻

- Appuyez sur le bouton pour allumer l'appareil ou pour le mettre en veille. (Pour éteindre complètement l'appareil, vous devez débrancher le cordon d'alimentation)

### 11. Fente pour SD card

- Insérez une carte mémoire SD et mettez son contenu en mode lecture.

## Panneau Arrière

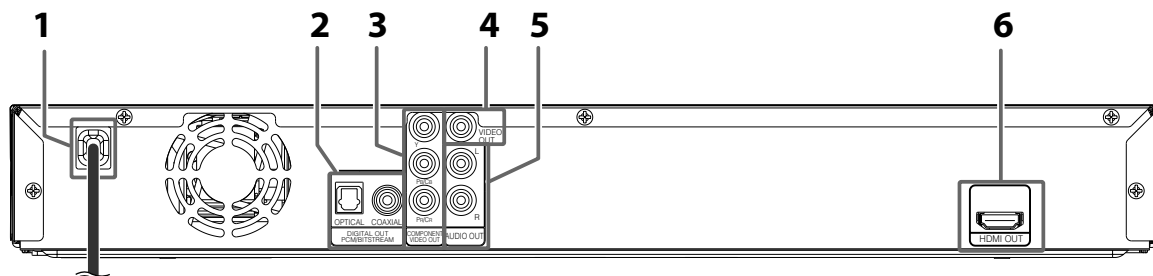

### 1. Cordon d'alimentation

- Branchez le cordon d'alimentation dans une prise de courant normale pour alimenter l'unité.
- Débranchez ce cordon d'alimentation de la prise de courant pour éteindre complètement l'appareil.

### 2. Prises DIGITAL OUT (OPTICAL / COAXIAL)

- Sert à raccorder un récepteur / amplificateur AV, décodeur Dolby Digital / DTS ou un autre dispositif comprenant un terminal d'entrée optique / coaxial audio numérique avec câble optique audio numérique ou RCA audio numérique.

### 3. Prises COMPONENT VIDEO OUT

- Sert à brancher un TV comprenant des entrées de composant vidéo avec un câble de composant vidéo RCA.

### 4. Prise VIDEO OUT

- Sert à brancher un TV, un récepteur AV ou un autre dispositif avec un câble vidéo RCA.

### 5. Prises AUDIO OUT

- Sert à brancher un TV, un récepteur / amplificateur AV ou un autre dispositif avec un câble audio RCA.

### 6. Prise HDMI OUT

- Sert à raccorder un écran à un port compatible HDMI avec un câble HDMI.

### Remarque

- Ne touchez pas les broches intérieures des prises de la face arrière. Une décharge électrostatique peut endommager définitivement l'appareil.
- Cet appareil n'est pas doté d'un modulateur HF.

## Télécommande

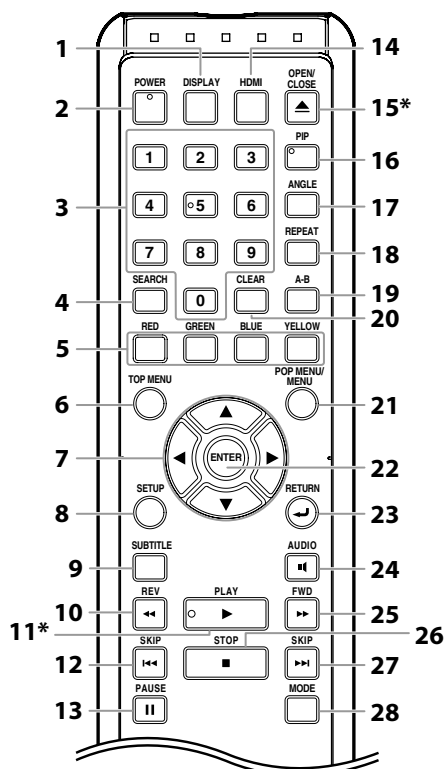

(\*) L'appareil peut également être allumé en appuyant sur ces touches.

- 1. Touche DISPLAY**
  - Appuyez pour afficher le menu à l'écran.
- 2. Touche POWER**
  - Appuyez sur le bouton pour allumer l'appareil ou pour le mettre en veille. (Pour éteindre complètement l'appareil, vous devez débrancher le cordon d'alimentation)
- 3. Touches de chiffre**
  - Appuyez pour entrer les numéros de titre, chapitre, piste et fichier.
  - Appuyez pour saisir des valeurs dans le champ de saisie.
- 4. Touche SEARCH**
  - Appuyez pour afficher le menu de recherche.
- 5. Touche RED / GREEN / BLUE / YELLOW**
  - Appuyez pour choisir des items sur certains menus de disque BD.
  - Lorsque la liste des fichiers / des vignettes est affichée, appuyez sur cette touche pour basculer entre les pages.
- 6. Touche TOP MENU**
  - Appuyez pour afficher le menu supérieur.
- 7. Touches de curseur ▲ / ▼ / ◀ / ▶**
  - Appuyez pour choisir les items ou les paramètres.
- 8. Touche SETUP**
  - Appuyez pour afficher le menu de configuration.
- 9. Touche SUBTITLE**
  - Appuyez pour afficher le menu de sous-titre.
- 10. Touche REV ◀◀**
  - Pendant la lecture, appuyez pour un retour rapide.
- 11. Touche PLAY ▶\***
  - Appuyez pour démarrer ou reprendre la lecture.
- 12. Touche SKIP ◀◀**
  - Pendant la lecture, appuyez une fois pour revenir au début du titre, chapitre ou de la piste en cours.
  - Pendant la lecture, appuyez deux fois pour revenir au/à la titre, chapitre ou piste précédent(e).
- 13. Touche PAUSE ||**
  - Lors de la lecture JPEG, appuyez pour revenir au fichier précédent.
- 14. Touche HDMI**
  - Appuyez pour définir le mode de sortie HDMI.
- 15. Touche OPEN/CLOSE ▲\***
  - Appuyez pour fermer ou ouvrir le tiroir à disque.
- 16. Touche PIP**
  - Appuyez pour activer ou désactiver la fonction d'incrustation d'image (uniquement applicable au BD-vidéo qui prend en charge la fonction PIP).
- 17. Touche ANGLE**
  - Appuyez pour accéder à divers angles de caméra sur le disque.
  - Appuyez pour appliquer une rotation de 90 degrés dans le sens horaire aux fichiers JPEG.
- 18. Touche REPEAT**
  - Appuyez pour passer d'un mode de répétition à un autre.
- 19. Touche A-B**
  - Appuyez pour lire une section déterminée entre le point A et le point B de façon répétée.
- 20. Touche CLEAR**
  - Appuyez pour effacer l'information préalablement entrée, pour effacer les paramètres ou pour annuler la programmation de CD audio etc.
- 21. Touche POP MENU / MENU**
  - Appuyez pour afficher le menu contextuel / disque.
  - Appuyez sur ce bouton pour changer l' "Original" ou la "Playlist" sur l'écran du téléviseur.
- 22. Touche ENTER**
  - Appuyez pour confirmer ou choisir un item de menu.
- 23. Touche RETURN ↵**
  - Appuyez pour revenir à la page du menu précédemment.
- 24. Touche AUDIO 🎧**
  - Appuyez pour afficher le menu audio.
- 25. Touche FWD ▶▶**
  - Pendant la lecture, appuyez pour une avance rapide de la lecture.
  - Lorsque la lecture est en pause, appuyez pour une avance lente de la lecture.
- 26. Touche STOP ■**
  - Appuyez pour interrompre la lecture.
- 27. Touche SKIP ▶▶▶**
  - Pendant la lecture, appuyez pour passer au titre, chapitre, à la piste ou au fichier suivant.
- 28. Touche MODE**
  - Au cours de la lecture de BD ou de DVD, appuyez dessus pour afficher le paramètre pour la lecture rapide et le réglage de l'image.
  - Au cours de la lecture d'un BD, DVD et CD, appuyez dessus pour afficher le réglage de l'ambiphonie virtuelle.
  - Pendant la lecture d'un BD, appuyez dessus pour activer ou désactiver la fonction d'incrustation d'image (uniquement applicable au BD-vidéo qui prend en charge la fonction PIP)
  - Pendant la lecture de JPEG, appuyez pour afficher les menus pour modifier l'effet visuel, pour changer d'image ou pour modifier la taille de l'image.
  - En mode arrêt et lorsqu'un disque BD est inséré, appuyez pour afficher un menu pour régler le mode audio du BD.
  - En mode arrêt et alors qu'un CD audio ou un disque avec des fichiers JPEG est inséré, appuyez pour afficher les menus pour lecture de programme et lecture aléatoire.

## Installer les Piles dans la Télécommande

Installez les piles (AA x 2) en tenant compte des polarités indiquées à l'intérieur du compartiment des piles de la télécommande.

### 1) Ouvrez le couvercle.

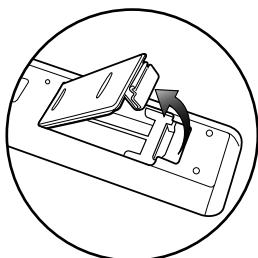

### 2) Placez les piles.

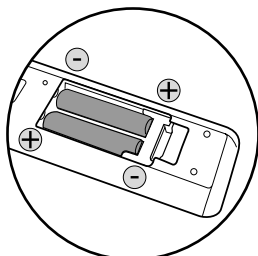

Assurez-vous de bien faire correspondre les signes + et - sur les piles avec les mêmes signes sur le compartiment.

### 3) Fermez le couvercle.

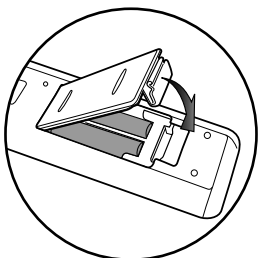

## Remarque

**Un usage inapproprié des piles peut comporter certains risques tels que des fuites ou des explosions. Veuillez observer les règles suivantes:**

- Ne mélangez pas des piles neuves et des piles usagées.
- N'utilisez pas différents types de piles ensemble. Bien qu'elles puissent sembler analogues, des piles différentes peuvent avoir des tensions différentes.
- Assurez-vous que les bouts + et - de chaque pile correspondent bien aux indications sur le compartiment des piles.
- Retirez les piles de leur compartiment si une interruption de fonctionnement de plus d'un mois est prévue.
- Au moment de jeter vos batteries une fois déchargées, veuillez respecter les réglementations publiques relatives à l'environnement et les lois qui s'appliquent au pays ou à l'endroit dans lequel vous vous trouvez. (Consultez la page 3.)
- Ne rechargez pas, ne mettez pas en court-circuit, ne chauffez pas, ne brûlez pas ou ne démontez pas les piles.

## Utilisation de la Télécommande

Ayez toujours ces points à l'esprit lorsque vous utilisez une télécommande:

- Vérifiez qu'il n'y a pas d'obstacles entre la télécommande et la fenêtre du capteur infrarouge de l'appareil.
- Le fonctionnement de la télécommande peut devenir instable si la fenêtre du capteur infrarouge de l'appareil est fortement inondée par les rayons du soleil ou par une lumière fluorescente.
- Les télécommandes des autres dispositifs peuvent interférer les unes avec les autres. Évitez d'utiliser la télécommande d'un autre équipement situé à proximité de l'appareil.
- Remplacez les piles quand vous remarquez une diminution de la portée de la télécommande.
- Les portées opérationnelles maximales mesurées à partir de l'appareil sont les suivantes.
  - **Visibilité directe:** environ 23 pieds (7 m)
  - **De chaque côté du centre:** environ 16 pieds (5 m) à 30°
  - **Au delà:** environ 16 pieds (5 m) à 15°
  - **En deçà:** environ 10 pieds (3 m) à 30°

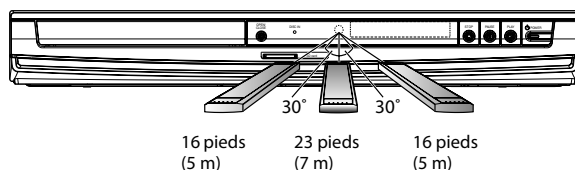

# INTRODUCTION

## Afficheur du Panneau Avant

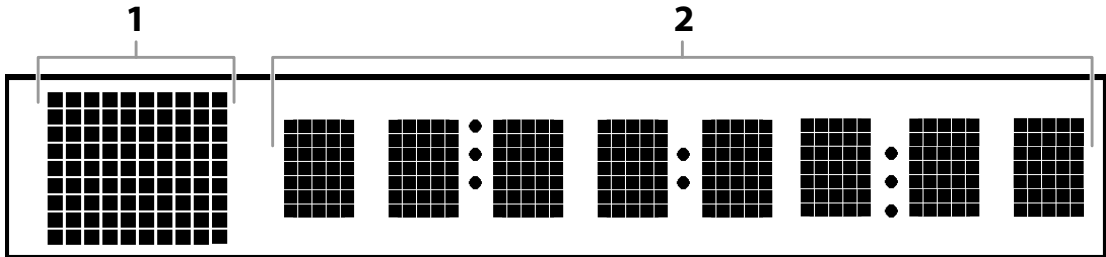

\* La luminosité de l'affichage peut être ajustée. Consultez "Afficheur" dans "Réglages des Fonctions" à la page 42.

1. Affiche l'icône d'état de lecture. Voir le tableau ci-dessous.
2. Affiche divers types d'information comme le numéro de titre, le temps écoulé, le mode de répétition, etc.

Lecture l'icône d'état		Mode
Disque	Carte mémoire SD	
		La lecture est en cours
		Mode d'arrêt
		Mode pause
	—	Mode avance rapide
	—	Mode retour rapide
	—	Mode avance lente
		S'affiche tandis que la fonction de répétition est réglée

### Exemple de Message Affiché

▶ 1 01:23

Le titre est en cours de lecture.  
Indiquant le numéro de titre en cours et le temps écoulé.

🔄 CHAPTER

Le chapitre actuel est en mode de répétition de chapitre.

LOADING

Charger un disque.

▶ Dolby D

L'audio Dolby Digital est en cours de lecture.

▶ DTS

L'audio DTS est en cours de lecture.

# CONNEXIONS

## Connexion à la TV

- 1 Choisissez la connexion appropriée, puis suivez l'instruction correspondante (A, B ou C) à la page suivante.

### La meilleure (Prend en charge une résolution pouvant atteindre 1080i / 1080p, 1080p24.)

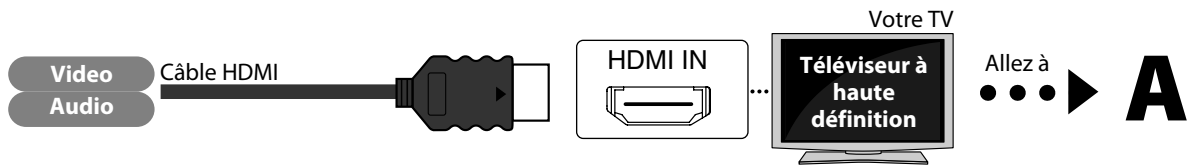

La connexion audio analogique n'est pas requise.

#### Les câbles fournis utilisés dans cette connexion sont les suivants:

- 1 câble HDMI (câble HDMI haute vitesse)

### Meilleure (Prend en charge une résolution pouvant atteindre 1080i.)

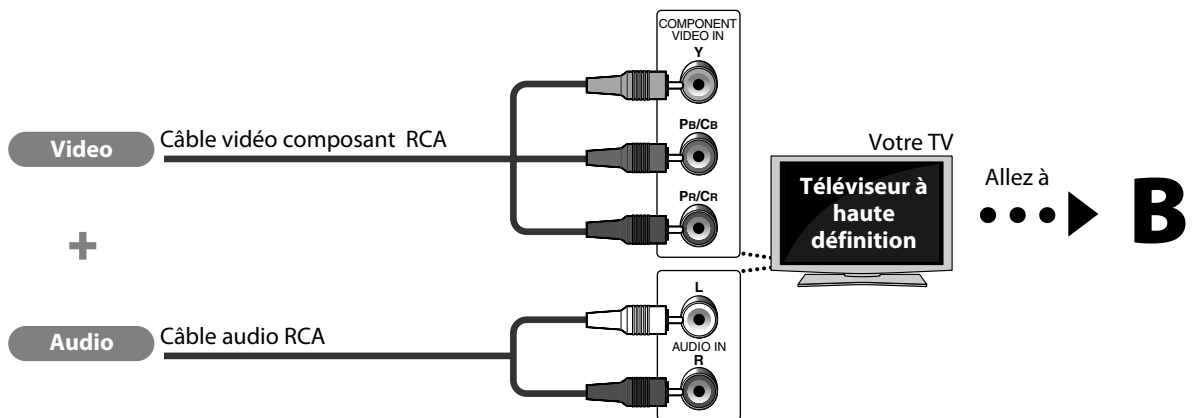

#### Les câbles fournis utilisés dans cette connexion sont les suivants:

- 1 câble audio RCA (G/D)

Veuillez acheter les autres câbles nécessaires dans votre magasin le plus proche.

### Bonne (Prend en charge uniquement la résolution 480i.)

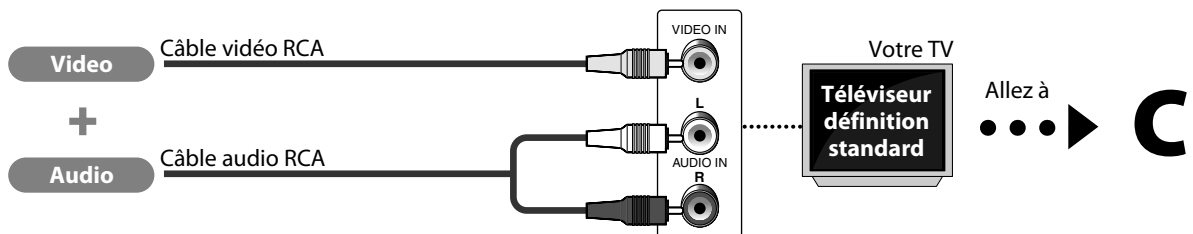

- Connectez cet appareil directement au TV. Si les câbles audio / vidéo RCA sont connectés à un magnétoscope, les images peuvent être déformées à cause du système de protection contre la copie.

#### Les câbles fournis utilisés dans cette connexion sont les suivants:

- 1 câble audio RCA (G/D)
- 1 câble vidéo RCA

## 2 Connectez les câbles en suivant les descriptions ci-dessous.

### Connexion vidéo / audio HDMI

# A

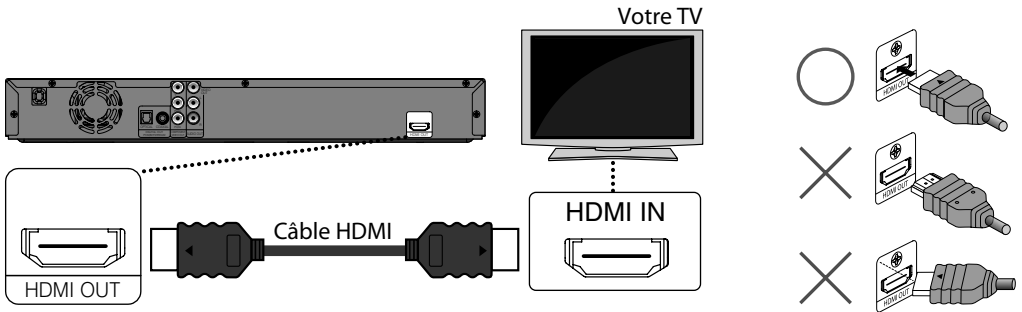

#### Remarque

- N'inclinez pas le connecteur lors de l'insertion dans le terminal HDMI et assurez-vous que le format du terminal correspond à celui du connecteur.
- Si vous utilisez un TV incompatible avec HDCP, l'image ne s'affichera pas correctement.

### Connexion vidéo composante + audio standard

# B

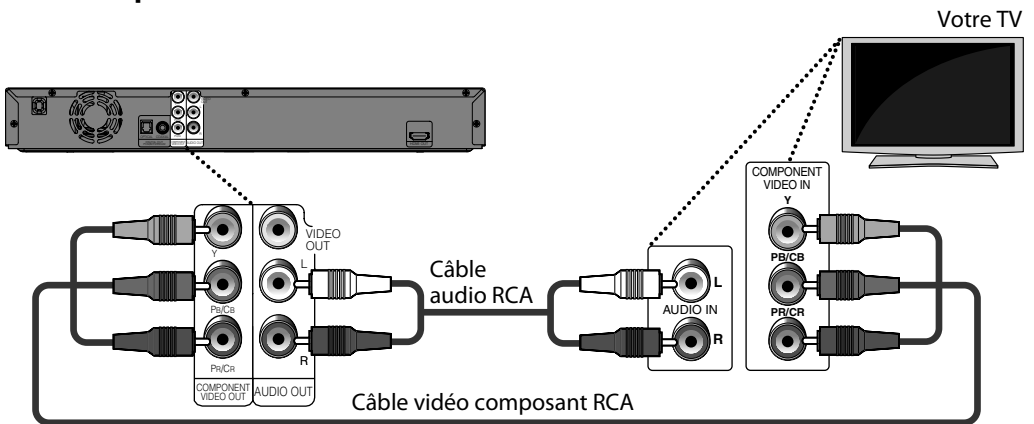

### Connexion vidéo standard + audio standard

# C

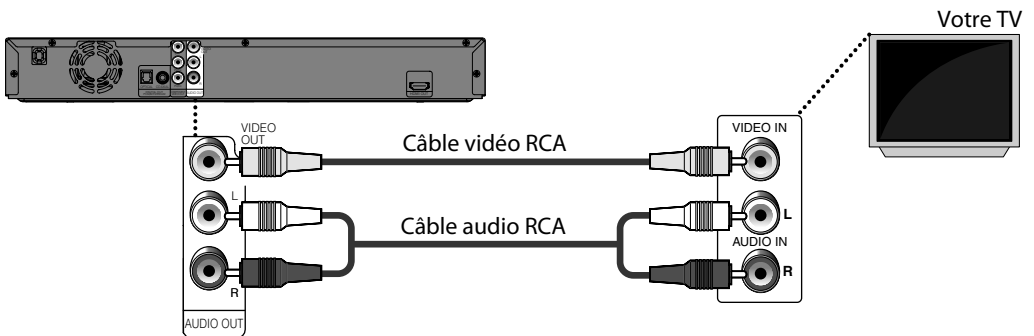



# CONNEXIONS

## Connexion à un Système Audio

- Lorsque vous changez les connexions, tous les dispositifs doivent être éteints.
- Voir le manuel accompagnant les dispositifs externes pour en savoir davantage.

### Connexion Audio Analogique à 2 Canaux

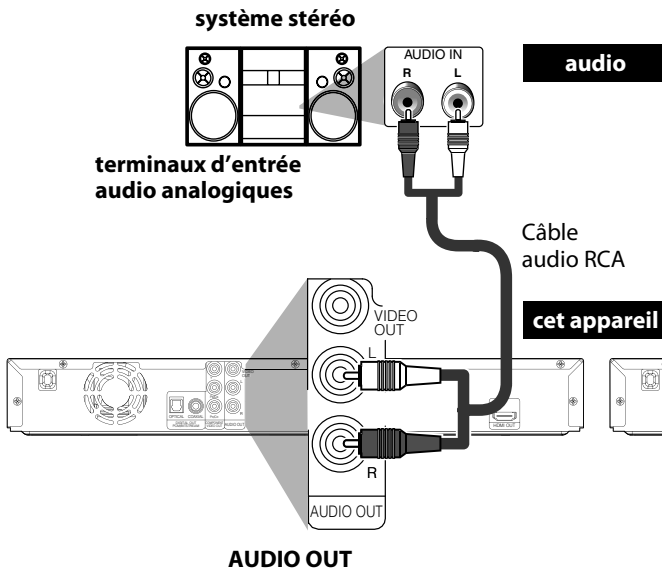

### Connexion Audio Numérique

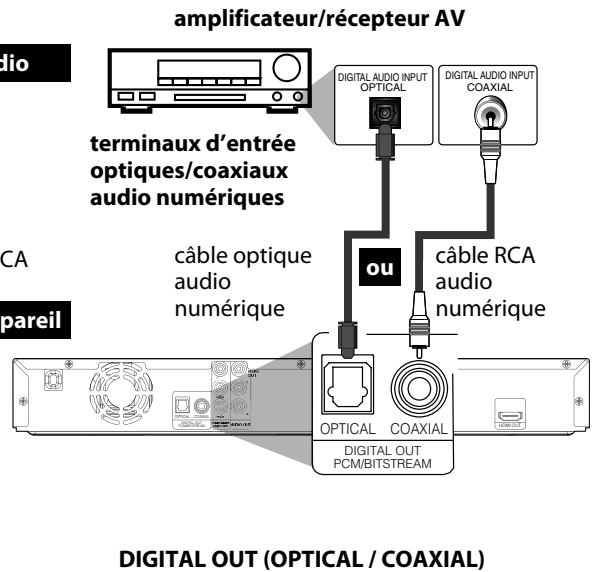

Pour configurer la "Sortie numérique", consultez la page 38.

## Connexion audio HDMI

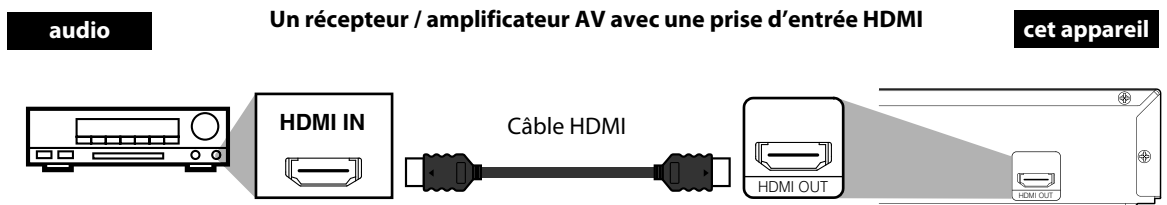

Pour configurer le "Sortie Audio HDMI", se reporter aux pages 36 et 37.

### Les câbles fournis utilisés dans cette connexions sont les suivants:

- 1 câble audio RCA (G/D)
- 1 câble HDMI (câble HDMI haute vitesse)

Veillez acheter les autres câbles nécessaires dans votre magasin le plus proche.

# CONNEXIONS

Après avoir branché toutes les connexions, vous devez trouver le bon canal vidéo (canal d'entrée externe) sur votre TV.

## Trouver le Canal Vidéo sur Votre TV

- 1** Après avoir branché toutes les connexions nécessaires, appuyez sur [POWER] pour allumer l'appareil.
- 2** Allumez votre TV.
- 3** Appuyez à plusieurs reprises sur le bouton de la télécommande de la TV qui permet l'accès au canal d'entrée externe jusqu'à ce que vous voyiez l'image d'ouverture du présent lecteur.  
(Veuillez reportez-vous au guide d'utilisateur de votre TV).

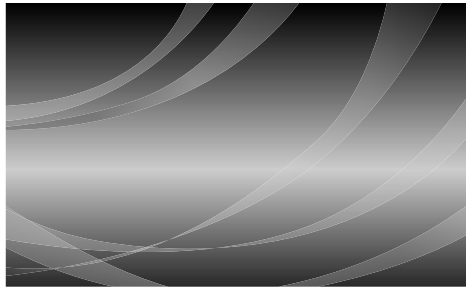

### **Remarque**

- Si la TV est connectée par un câble HDMI, l'affichage de l'image d'ouverture peut prendre un peu de temps.

## Information sur la Lecture



Avant de commencer la lecture d'un disque, lire les informations suivantes.

### Disques et Fichiers Lisibles

Cet appareil est compatible avec la lecture des disques fichiers suivants.

Pour lire un disque / fichier, assurez-vous que celui-ci est conforme aux exigences en matière de code régional et systèmes de couleur décrits ci-après. Vous pouvez lire les disques qui portent les logos suivants.

La lecture des autres types de disques n'est pas garantie.

Disques lisibles	Logos
Disque Blu-ray - BD-vidéo (couche simple / double) - BD-RE ver. 3.0(couche simple / double) (Enregistré en format BDMV) - BD-R ver. 2.0(couche simple / double) (Enregistré en format BDMV) (Il est possible que les disques non finalisés ne puissent être lus.)	
DVD-vidéo	
DVD-RW (disques finalisés seulement)	
DVD-R (couche simple/double) (disques finalisés seulement)	
CD-DA (CD audio)	
CD-RW	
CD-R	
Kodak Picture CD	
DTS-CD	-

Fichiers lisibles	Média
JPEG	DVD, CD-RW/-R, carte mémoire SD (y compris SDHC), carte miniSD, carte microSD

Cartes lisibles	Fichiers / données lisibles
Carte mémoire SD (8 MB - 2 GB)	JPEG, commentaire image dans image, sous-titres ou autres suppléments pour BD-ROM profil 1ver.1.1
Carte mémoire SDHC (4 GB)	
Carte miniSD (8 MB - 2 GB)	
Carte microSD (8 MB - 2 GB)	

### Remarque sur les Cartes Mémoire SD

- Cet appareil accepte la carte mémoire SD avec le système de fichier FAT12/ FAT16 et la carte mémoire SDHC avec le système de fichier FAT32.
- Cet appareil ne prend pas en charge le système de fichiers NTFS.
- Cet appareil peut ne pas lire les cartes mémoire SD formatées sur un ordinateur. Si tel est le cas, reformatez les cartes mémoire SD sur cet appareil et essayez à nouveau.
- Cet appareil ne prend pas en charge les cartes mémoire miniSDHC et microSDHC.
- Pour la carte miniSD et microSD, l'adaptateur est indispensable.



- Des portions de ce produit sont protégées par la loi sur le droit d'auteur et sont fournies sous licence par ARIS / SOLANA / 4C.
- Veuillez conserver les cartes mémoire SD dans leur boîtier lorsque vous ne les utilisez pas.
- N'essayez pas d'ouvrir ni de modifier la carte.
- Ne touchez pas la surface du terminal avec les doigts ou un métal quelconque.
- Ne fixez pas d'étiquettes ou d'autocollants sur les cartes.
- Ne pas retirer l'étiquette d'origine sur les cartes mémoire SD.
- Ce lecteur reconnaît des noms de fichiers jusqu'à 8 caractères sur la carte mémoire SD. Les caractères en plus, ne seront pas affichés.

### Disques et Fichiers non Lisibles

Les disques suivants ne sont pas lus sur cet appareil.

- CD-ROM
- CD-I (disques compacts interactifs)
- DVD-RAM
- VSD (disque simple vidéo)
- DVD-audio
- CD vidéo
- HD DVD
- SVCD
- Disques non finalisés
- BD-RE (ver.1.0)
- BD-RE (ver. 2.0) (enregistrés en format BDAV)
- BD-R (ver. 1.0) (enregistrés en format BDAV)
- Le DVD / CD / la carte mémoire SD contient des fichiers MP3, Windows Media™ Audio et DivX®.
- Super CD audio - Seul le son enregistré sur la couche normale du CD peut être lu. Le son enregistré sur la couche Super CD audio haute densité n'est pas lu.
- La lisibilité de bi-disques n'est pas garantie.

## Systèmes de Couleur

Les BD-vidéo et les DVD-vidéo sont enregistrés selon des systèmes de couleurs différents dans le monde entier. Le système de couleur le plus courant est NTSC (principalement utilisé aux États-Unis et au Canada). Cet appareil adopte le système de couleur NTSC de sorte que le disque que vous souhaitez lire doit être enregistré dans ce système. Vous ne pouvez pas lire de disques enregistrés dans d'autres systèmes de couleur.

## Codes Régionaux

Cet appareil est prévu pour la lecture de BD-vidéo de la région "A" et DVD-vidéo de la région "1" ou "ALL". Il ne peut pas lire les BD-vidéo ou les DVD-vidéo marqués pour d'autres régions. Repérez les symboles qui se trouvent sur la droite de votre BD-vidéo ou de votre DVD-vidéo. Si ces symboles de région n'apparaissent pas sur votre BD-vidéo ou votre DVD-vidéo, cet appareil ne pourra pas lire le disque. La lettre ou le chiffre à l'intérieur du globe désigne la région dans le monde. Un BD-vidéo ou un DVD-vidéo étiqueté pour une région en particulier ne peut être lu que sur un appareil portant le même code de région.

BD-vidéo



DVD-vidéo



## Affichage à l'Écran

Vous pouvez vérifier les informations du disque en cours en appuyant sur **[DISPLAY]**.

Pour activer l'écran, appuyez sur **[DISPLAY]** pendant la lecture. Chaque fois que vous appuyez sur **[DISPLAY]**, les informations changent. En fonction du support utilisé, les informations varieront.



arrêt → Information sur le titre / chapitre  
 → Information sur le titre (temps écoulé)  
 → Information sur le titre (temps restant)  
 → Information sur HDMI → arrêt



arrêt → Information sur le chapitre (temps écoulé)  
 → Information sur le chapitre (temps restant)  
 → Information sur le titre (temps écoulé)  
 → Information sur le titre (temps restant)  
 → Information sur le débit binaire  
 → Information sur HDMI → arrêt



Information sur la piste (temps écoulé)  
 → Information sur la piste (temps restant)  
 → Information sur le disque\* (temps écoulé)  
 → Information sur le disque\* (temps restant)  
 → Information sur la piste (temps écoulé)  
 (\* non disponible pendant la lecture d'un programme ou la lecture aléatoire)



arrêt → Information sur le fichier → Information sur le nom du fichier → arrêt

## Structure du Contenu du Disque / de la Carte Mémoire SD

Le contenu des BD / DVD est généralement divisé en titres. Les titres peuvent être subdivisés en chapitres.

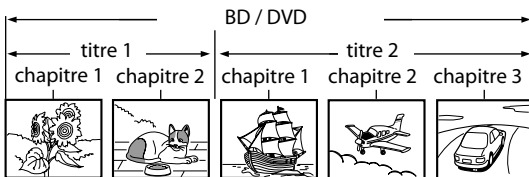

Les CD audio sont divisés en pistes.



Les disques de données ou les cartes mémoire SD contiennent des images JPEG, qui sont divisées en dossiers, et ces dossiers sont sous-divisés en fichiers.

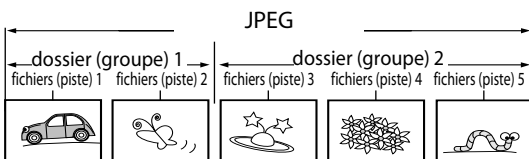

## ■ Information sur le titre / chapitre (BD uniquement)



## ■ Information sur le chapitre (DVD uniquement)



## ■ Information sur le titre



- 1 Numéro du titre en cours
- 2 Numéro du chapitre en cours de lecture / Nombre total de chapitres
- 3 Réglage de répétition actuel (Uniquement lorsque le paramètre de répétition est actif)  
(C: Répétition de chapitre, T: Répétition de titre, AB: répétition A-B)
- 4 Indique qu'il y a des images à angles multiples disponibles pour la scène
- 5 Statut de la lecture en cours
- 6 Temps écoulé / Temps restant du chapitre en cours
- 7 Type de titre (ORG: Original, PL: Liste de lecture)  
(Mode VR DVD-RW /-R seulement)
- 8 Numéro du titre en cours de lecture / Nombre total de titres
- 9 Temps écoulé / Temps restant du titre en cours de lecture

## ■ Information du débit binaire

<Pour DVD-vidéo>



<Pour DVD-RW/-R en mode VR>



- 1 Taux binaire (La quantité de données vidéo en cours de lecture)
- 2 Numéro de la couche (Uniquement pour les disques à deux couches)  
(L0: Couche 0 en lecture. L1: Couche 1 en lecture)
- 3 Type de titre (ORG: Original, PL: Liste de lecture)  
(Mode VR DVD-RW /-R seulement)

## ■ Information sur la piste / le fichier



- 1 Numéro de la piste (fichier) en cours de lecture / Nombre total de pistes (fichiers)
- 2 Temps écoulé / Temps restant de la piste en cours de lecture
- 3 Indication de la lecture de la carte mémoire SD
- 4 Réglage de répétition actuel  
(Uniquement lorsque le paramètre de répétition est actif)  
(T: Répétition de la piste / du fichier, G: Répétition du groupe, A: Répétition tous, AB: Répétition A-B)

## ■ Information sur le disque



- 1 Numéro de la piste en cours / Nombre total de pistes
- 2 Temps écoulé / Temps restant du disque en cours de lecture

## ■ Information sur le nom du fichier



- 1 Icône du média et nom du fichier

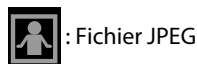

## ■ Informations sur HDMI

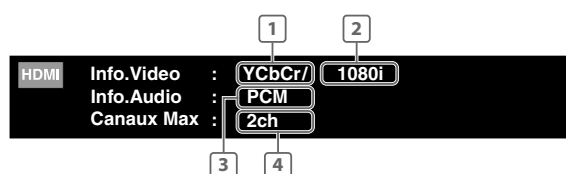

- 1 Format vidéo HDMI
- 2 Résolution de la sortie d'image HDMI
- 3 Format audio HDMI
- 4 Nombre maximum de canaux audio compatibles avec le dispositif connecté

### Remarque

- Si HDMI n'est pas connecté, "----" sera affiché pour de l'information sur HDMI.

## Comment insérer un Disque

**1** Appuyez sur [OPEN/CLOSE ▲] pour ouvrir le tiroir à disque.

**2** Placez le disque sur le tiroir à disque, l'étiquette tournée vers le haut.

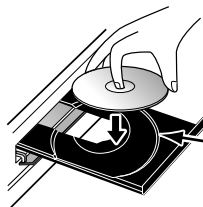

Alignez le disque avec le guide du tiroir.

- Assurez-vous que le disque est compatible avec cet appareil. (Consultez la page 15 pour la liste des disques compatibles.)

**3** Appuyez sur [OPEN/CLOSE ▲] pour fermer le tiroir à disque.

Il faudra peut-être un moment pour télécharger le disque.

**Pour éjecter le disque:**

Appuyez sur [OPEN/CLOSE ▲] pour ouvrir le tiroir à disque.

Retirez le disque.

Appuyez sur [OPEN/CLOSE ▲] pour fermer le tiroir à disque.

## Lecture de la Carte Mémoire SD

## JPEG

Vous pouvez lire les fichiers en format JPEG, et sur une carte mémoire SD.

Avec la carte mémoire SD, vous pouvez également profiter du contenu complémentaire d'un BD-ROM profil 1 ver.1.1, qu'il est possible de télécharger depuis l'Internet. Vous pouvez conserver le contenu d'une carte mémoire SD par l'entremise d'un ordinateur et la lire avec un le BD-vidéo. Pour de plus amples informations sur le contenu complémentaire, consultez le livret accompagnant le disque.

**1** Insérez la carte mémoire SD, avec l'étiquette tournée vers le haut, dans la fente pour carte SD, jusqu'à ce que vous entendiez un déclic.

Si aucun disque n'est en marche, l'écran "Sélection média" s'affichera à l'écran TV.

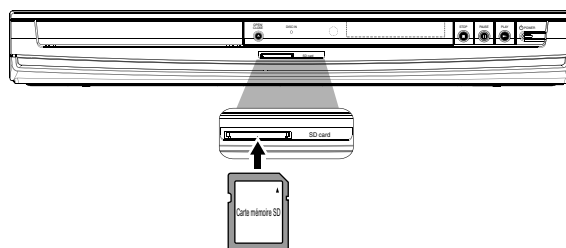

**2** Utilisez [▲ / ▼] pour sélectionner "Carte SD", ensuite appuyez sur [ENTER].

La liste des fichiers apparaîtra.

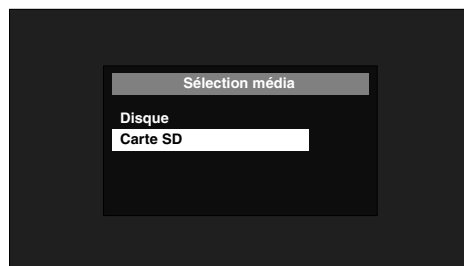

**3** Suivez l'étape deux de "Lecture (Fichiers Audio CD / JPEG)" à la page 22.

**Pour retirer la Carte Mémoire SD:**

En mode d'arrêt, poussez doucement la carte mémoire SD, puis retirez-la lentement.

**Remarque**

- L'écran "Sélection média" disparaîtra dans les situations énumérées ci-dessous:
  - Lorsque l'économiseur d'écran est activé.
  - Lorsque [RETURN ↵] est appuyé.
  - Lorsque le menu de réglage est affiché.
- Si l'écran "Sélection média" disparaît avant que vous ne fassiez la sélection, reportez-vous à la section "Sélection de Mode de Support" à la page 19.
- Ne pas retirer la carte mémoire SD ou mettre l'appareil en veille pendant la lecture du contenu de la carte. Ceci pourrait causer un mauvais fonctionnement ou la perte des données sur la carte.
- Ne pas supprimer de dossiers ou de fichiers sur une carte mémoire SD avec votre ordinateur. Cet appareil peut ne pas lire les cartes mémoire SD formatées sur un ordinateur.

## Sélection de Mode de Support

Pour les supports prévus à être lus par cet appareil, le mode de support approprié devrait être choisi. Vous pouvez alterner le mode de support en suivant les étapes ci-dessous. **“Sélection média” est disponible uniquement si une carte mémoire SD est insérée.**

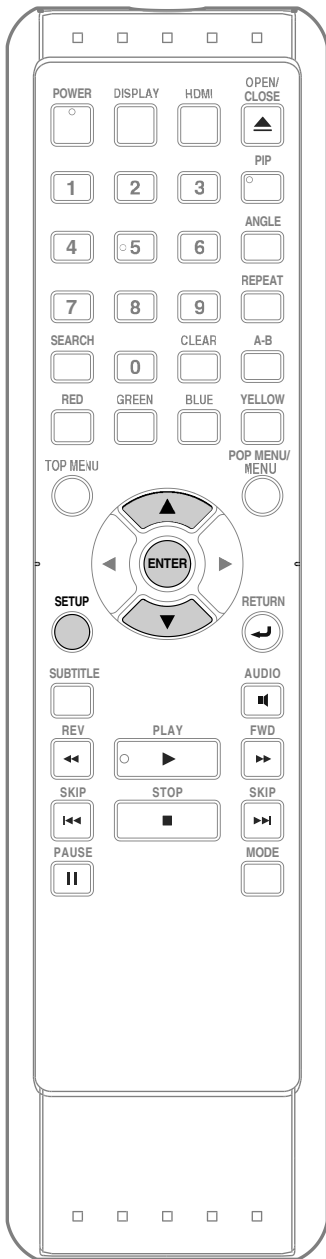

**1** En mode arrêt, appuyez sur [SETUP].

**2** Utilisez [▲ / ▼] pour sélectionner , ensuite appuyez sur [ENTER].



**3** Utilisez [▲ / ▼] pour sélectionner “Sélection média”.



**4** Appuyez sur [ENTER] à plusieurs reprises pour sélectionner le support désiré.

**5** Appuyez sur [SETUP] pour quitter.

- Le mode de support sélectionné est maintenant activé.

Même si vous mettez l'appareil en veille lorsqu'il est en mode “Carte SD”, il sera en mode “Disque” la prochaine fois que vous l'allumez.

## Lecture (BD / DVD)

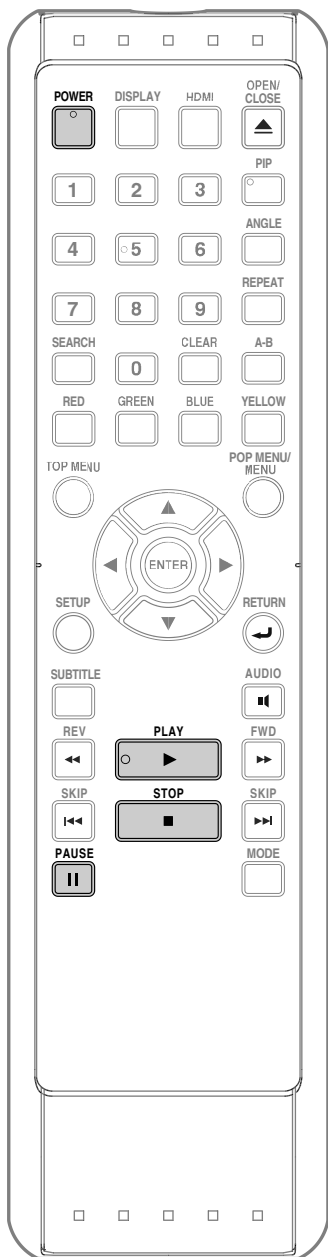

**1** Appuyez sur [POWER].

**2** Allumez le TV et sélectionnez l'entrée appropriée du TV pour connecter l'appareil.

**3** Insérez un disque (consultez la page 18 pour savoir comment insérer un disque).

**4** La lecture peut commencer automatiquement.

Si la lecture est en mode Reprise sur arrêt, appuyez sur [PLAY ►].

Certains disques peuvent afficher un titre ou un menu. Dans ce cas, rappelez-vous à "Utilisation du Menu Titre / Disque /contextuel" à la page 21.

**Pour mettre la lecture en pause:**

Appuyez sur [PAUSE II].

**Pour retourner à la lecture normale:**

Appuyez sur [PLAY ►].

**Pour arrêter la lecture:**

Appuyez sur [STOP ■].

La lecture sera en mode Reprise sur arrêt.

### Mode Reprise sur arrêt

Si la lecture est en mode Reprise sur arrêt, lorsque vous appuyez sur [PLAY ►] la prochaine fois, la lecture commencera du point où elle a été arrêtée.

### Remarque

- Reprendre la lecture peut ne pas être disponible pour les BD compatibles avec les applications Java (BD-Java).
- En mode "Disque", l'information inscrite sera effacée lorsque:
  - [STOP ■] est appuyé alors que l'appareil est en mode Reprise sur arrêt.
  - le niveau de contrôle parental est changé.
  - le tiroir à disque est ouvert
- En mode "Carte SD", l'information inscrite sera effacée lorsque:
  - [STOP ■] est appuyé alors que l'appareil est en mode Reprise sur arrêt.
  - la carte mémoire SD est retirée.
  - l'appareil est mis en mode de veille.

### Remarque

-  peut apparaître dans le coin supérieur droit de l'écran télévisé si l'opération est interdite par le disque ou par cet appareil.
- Pendant la lecture de disque à deux couches, il peut y avoir un arrêt momentané sur les images. Ceci survient lorsque la première couche passe à la deuxième couche. Ceci n'est pas un fonctionnement défectueux.
- L'opération peut varier lorsque vous lisez un BD-vidéo et DVD-vidéo avec le menu du disque. Veuillez vous reporter au manuel accompagnant le disque pour de plus amples informations.
- Définissez le réglage "Arrêt sur Image" sur "Trame" dans le menu "Video" si les images en mode pause sont troubles. Reportez-vous à "Arrêt sur Image" à la page 35.



## Utilisation du Menu Titre / Disque / contextuel



Plusieurs disques BD-vidéo et DVD-vidéo comportent un menu titre (BD-vidéo / DVD-vidéo), un menu disque (DVD-vidéo) ou un menu contextuel (BD-vidéo) qui vous guide parmi les fonctions disponibles du disque. Le contenu des menus peut différer selon le disque.

## Menu titre (BD-vidéo / DVD-vidéo)

- 1 Appuyez sur [TOP MENU].
  - Le menu titre apparaîtra.
- 2 Utilisez [▲ / ▼ / ◀ / ▶] pour sélectionner un item, ensuite appuyez sur [ENTER].
- 3 Appuyez sur [TOP MENU] pour quitter.

## Menu disque (DVD-vidéo)

- 1 Appuyez sur [POP MENU / MENU].
  - Le menu du disque apparaîtra.
- 2 Utilisez [▲ / ▼ / ◀ / ▶] pour sélectionner un item, ensuite appuyez sur [ENTER].
- 3 Appuyez sur [POP MENU / MENU] pour quitter.

## Menu contextuel (BD-vidéo)

- Il s'agit d'une option spéciale offerte sur certains BD-vidéo. Lorsque vous appuyez sur [POP MENU / MENU], un menu contextuel apparaît à l'écran, sans que la lecture ne s'interrompe.
- 1 Lors de la lecture du BD-vidéo, appuyez sur [POP MENU / MENU].
    - Le menu contextuel apparaîtra.
  - 2 Utilisez [▲ / ▼ / ◀ / ▶] pour sélectionner un item, ensuite appuyez sur [ENTER].
  - 3 Appuyez sur [POP MENU / MENU] pour quitter.

**Remarque**

- Le contenu des menus et les opérations correspondantes peuvent varier selon les disques. Veuillez vous reporter au manuel accompagnant le disque pour de plus amples informations.

## Lecture de DVD-RW/-R en mode VR



Lors de la lecture d'un DVD-RW/-R en mode VR, vous pouvez choisir "Original" ou "Playlist", si le disque en contient une "Playlist".

- 1 En mode arrêt, appuyez sur [POP MENU / MENU] pour afficher le menu du DVD.
- 2 Utilisez [◀ / ▶] pour sélectionner "Original" ou "Playlist".

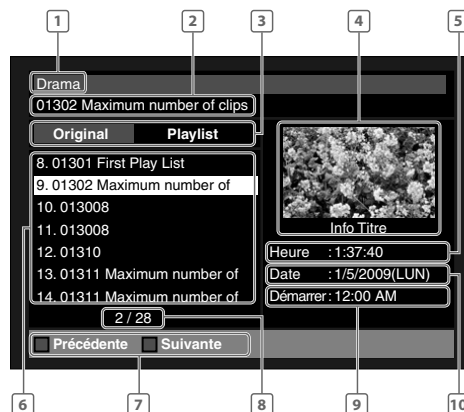

- 1 Nom du disque
- 2 Nom du titre (Complet)\*
- 3 Sélection de : Sélectionne le type de titre ("Original" ou "Playlist") selon lequel vous souhaitez que la lecture d'un fichier soit effectuée.
- 4 Vignette : Indique le titre surligné dans la petite fenêtre et fait la lecture dès le début. L'image dans la petite fenêtre sera affichée à la même taille, quel que soit le réglage de "Aspect TV" dans le menu de configuration.
- 5 Durée de l'enregistrement
- 6 Nom du titre : La page peut afficher sept titres ou (Abrégé)\* moins.
- 7 Guide : Appuyez sur [RED] pour retourner à d'opération la page précédente. Appuyez sur [GREEN] pour aller à la page suivante.
- 8 Page en cours / nombre total de pages
- 9 Heure du début de l'enregistrement
- 10 Date de l'enregistrement

\* Le nombre de caractères montre combien en peuvent être affichés.

## 3 Utilisez [▲ / ▼] pour sélectionner le titre voulu, ensuite appuyez sur [ENTER].

### Remarque

- "Original" est le titre qui est réellement enregistré sur le disque.
- La "Playlist" est la version éditée de l' "Original".
- Le menu DVD varie selon les disques.
- Si le disque ne contient pas de "Playlist", il n'y aura pas de "Playlist" affichée sur le menu du DVD.

## Lecture (Fichiers Audio CD / JPEG)



**Avant de commencer**, Assurez-vous que le mode de support correct est sélectionné. Consultez "Sélection de Mode de Support" à la page 19.

## 1 Insérez un CD audio ou un disque / une carte avec des fichiers JPEG.

- La liste des fichiers apparaîtra à l'écran.

## 2 Utilisez [▲ / ▼] pour sélectionner la piste, le dossier ou le fichier voulu, puis appuyez sur [ENTER]. Utilisez [◀ / ▶] pour revenir et avancer entre les hiérarchies.

- Si vous appuyez sur [ENTER] sur le fichier souhaité, la lecture commencera.

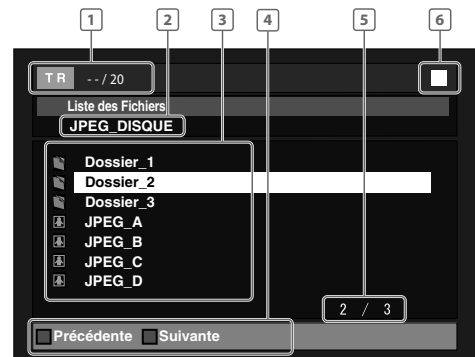

p.ex.) JPEG

- 1 **CD audio** : Information sur la piste  
**JPEG** : Information sur le fichier
- 2 **CD audio** : "CD-DA" sera affiché.  
**JPEG** : Le disque actuel, la carte mémoire SD ou le nom du dossier sera affiché.
- 3 **CD audio** : Liste des numéros de piste et des durées.  
**JPEG** : Liste des noms de fichiers / dossiers sur le dossier / disque en cours de lecture
- 4 **Guide** : Appuyez sur [RED] pour retourner à la d'opération page précédente.  
Appuyez sur [GREEN] pour aller à la page suivante.
- 5 **Page en cours / nombre total de pages**
- 6 **État de lecture**

### Icônes:



: Dossier



: pistes CD audio



: Fichier JPEG

Il est recommandé d'enregistrer les fichiers qui seront lus sur cet appareil en respectant les spécifications suivantes:

<JPEG>

- Limite supérieure : 2 560 x 1 900 dots (le sous-échantillon est 4:4:4)  
5 120 x 3 840 dots (le sous-échantillon est jusqu'à 4:2:2)
- Limite inférieure : 32 x 32 dots
- Grandeur maximum de l'image : 12 MB

### Remarque

- Ne pas supprimer de dossiers ou de fichiers sur une carte mémoire SD avec votre ordinateur. Cet appareil peut ne pas lire les cartes mémoire SD formatées sur un ordinateur.

## Kodak Picture CD

### JPEG

Cet appareil lit également sans problème les fichiers JPEG stockés sur les Kodak Picture CD. Profitez d'une excellente qualité d'image en insérant les Kodak Picture CD dans l'appareil et en les visionnant sur votre téléviseur. Cet appareil accepte jusqu'à la version 7.0 des Kodak Picture CD. Pour de plus amples informations sur les Kodak Picture CD, communiquez avec un magasin offrant le service de développement Kodak Inc.

## 1 Lorsqu'un Kodak Picture CD est inséré dans cet appareil, Kodak Picture CD menu apparaît automatiquement à l'écran.



- 1 Information sur le fichier
- 2 État de lecture
- 3 Guide d'opération: Appuyez sur [BLUE] pour retourner à la page précédente. Appuyez sur [YELLOW] pour aller à la page suivante.
- 4 Page en cours / nombre total de pages

## 2 Utilisez [▲ / ▼ / ◀ / ▶] pour sélectionner la piste à lire, ensuite appuyez sur [PLAY ▶] ou [ENTER].

- Une image de la piste sélectionnée s'affichera et passera à la prochaine.

## 3 Appuyez sur [STOP ■] pour interrompre la lecture.

Pour retourner au premier item: Appuyez sur [TOP MENU].

Pour retourner à la piste/au fichier lu en dernier:

Appuyez sur [POP MENU / MENU].

### Conseils pour la Lecture JPEG / Kodak Picture CD

- Chaque fois que vous appuyez sur [ANGLE], l'image est tournée à 90 degrés dans le sens horaire.
- Pour modifier l'effet visuel de lecture d'image, appuyez une fois sur [MODE], puis sur [◀ / ▶] ou [ENTER] pour basculer entre "Insérer/Supprimer" et "Fondu Entrée/Sortie".
- Pour modifier la dimension d'une image en lecture, pendant la lecture en mode JPEG / Kodak Picture CD. Appuyez deux fois sur [MODE], puis utilisez [◀ / ▶] ou [ENTER] pour basculer entre "Normal" (100 %) et "Petit" (95 %). Le changement de grandeur pourrait ne pas agir sur certains fichiers (p. ex., des fichiers avec des images de petites dimensions).

### Remarque

- Les caractères ne pouvant être reconnus seront remplacés par des astérisques.
- Les listes peuvent contenir certains dossiers ou fichiers non lisibles en raison de leur statut d'enregistrement.
- Les fichiers JPEG de haute résolution prennent plus de temps à afficher.
- Ce lecteur ne peut lire les fichiers JPEG progressifs (fichiers JPEG sauvegardés en format progressif).
- Le système peut reconnaître jusqu'à 255 dossiers / 999 fichiers sur CD, 999 dossiers / 9 999 fichiers sur DVD et sur carte mémoire SD.
- Le niveau 9 et les niveaux suivants ne peuvent être affichés pour le CD. Le niveau 10 et les niveaux suivants ne peuvent être affichés pour le DVD et la carte mémoire SD.
- Pour la lecture de la carte mémoire SD, reportez-vous au chapitre "Lecture de la Carte Mémoire SD" aux page 18.
- Pour une carte mémoire SD uniquement une extension de ".jpg" peut être reconnue. Pour d'autres supports, uniquement ".jpg" et ".jpeg" peuvent être reconnues, aucune autre extension ne peut être lue.

## Avance Rapide / Retour Rapide



- Pendant la lecture, appuyez sur [FWD ►►] plusieurs fois pour avancer en mode rapide. Pendant la lecture, appuyez sur [REV ◀◀] plusieurs fois pour retourner en arrière en mode rapide.**

Chaque fois que vous appuyez sur [FWD ►►] ou sur [REV ◀◀], la vitesse de lecture change.

- Appuyez sur [PLAY ►] pour reprendre la lecture normale.**

### Remarque

- Pour les BD, la vitesse approximative de la lecture en avance rapide est 1 (1,3x), 2 (10x), 3 (30x), 4 (70x), and 5 (200x). Celle de la lecture en retour rapide est 1 (2x), 2 (10x), 3 (30x), 4 (70x), and 5 (200x).
- Pour DVD, la vitesse approximative de la lecture en avance ou retour rapide est 1 (2x), 2 (8x), 3 (20x), 4 (50x) et 5 (100x).
- Pour les CD audio, la vitesse approximative est 1 (2x), 2 (8x) et 3 (30x).
- Pour les CD audio, la recherche rapide avant / arrière entre différents pistes n'est pas disponible pendant la lecture du programme ou la lecture en mode aléatoire.

## Avance Lente Lecture



- Pendant la lecture, appuyez sur [PAUSE III]. Appuyez ensuite sur [FWD ►►].**  
Chaque fois que vous appuyez sur [FWD ►►], la vitesse de lecture changera.
- Appuyez sur [PLAY ►] pour reprendre la lecture normale.**

### Remarque

- La vitesse approximative de la lecture au ralenti est 1 (1/16x), 2 (1/8x), 3 (1/2x).
- Seule l'avance lente est disponible.
- Définissez le réglage "Arrêt sur Image" sur "Trame" dans le menu "Video" si les images en mode de lecture au ralenti sont brouillées. Reportez-vous à "Arrêt sur Image" à la page 35.

## Lecture Pas à Pas



- En mode pause, appuyez sur [PAUSE III] à plusieurs reprises.**  
Chaque fois que vous appuyez sur [PAUSE III], la lecture avancera pas à pas.
- Appuyez sur [PLAY ►] pour reprendre la lecture normale.**

### Remarque

- Seule l'avance pas à pas est disponible.
- Définissez le réglage "Arrêt sur Image" sur "Trame" dans le menu "Video" si les images en mode de lecture pas à pas sont brouillées. Reportez-vous à "Arrêt sur Image" à la page 35.

## Répétition de la Lecture

Les fonctions de répétition disponibles varient selon les disques.

- Pendant la lecture, appuyez sur [REPEAT] plusieurs fois pour sélectionner la fonction souhaitée de répétition.**

Mode répétition	Support disponible
<b>Répétition de Chapitre</b>	
Répétition du chapitre en cours de lecture.	
<b>Répétition de Titre</b>	
Répétition du titre en cours de lecture.	
<b>Répétition de Piste</b>	
Répétition de la piste en cours de lecture.	
<b>Répétition de Groupe</b>	
Le dossier en cours sera relu de façon répétitive.	
<b>Répétition Tous</b>	
La lecture de toutes les pistes sur le média sera répétée.	

### Remarque

- Le réglage de répétition sera annulé lorsque vous arrêterez la relecture.
- Le réglage répété du chapitre, titre, piste ou groupe sera effacé lorsque vous changerez de chapitre, de titre, de piste / fichier ou de dossier.
- La répétition de la lecture ne fonctionne pas pendant une répétition de lecture de séquence (A-B).
- La répétition de chapitre et de titre n'est pas disponible avec certaines scènes.

## A-B Répété



Vous pouvez relire une certaine partie (entre le point A et le point B) de façon répétée.

**1** Durant la lecture, appuyez sur [A-B] à l'endroit où vous souhaitez que la lecture reprenne, point A.

**2** Durant la lecture, appuyez sur [A-B] à l'endroit où vous souhaitez que la lecture s'arrête, point B.

Dès que vous avez défini le point B, la partie entre le point A et le point B commencera la lecture à plusieurs reprises.

- Pour annuler la répétition A-B, appuyez sur [A-B] une fois de plus.

### Remarque

- Le point B doit être défini dans le même titre ou la même piste que le point A.
- La répétition de séquence A-B n'est pas disponible avec certaines scènes.
- Pour annuler le point A programmé, appuyez sur [CLEAR].
- La répétition A-B ne fonctionne pas pendant la lecture de chapitre, titre, piste, groupe ou répétition de tous.

## Programmation de la Lecture



Vous pouvez programmer l'ordre de lecture du disque ou de la carte.

**1** En mode arrêt, appuyez sur [MODE].

- L'écran de programmation apparaîtra.

**2** Utilisez [▲ / ▼] pour sélectionner une piste / un fichier, puis appuyez sur [ENTER].

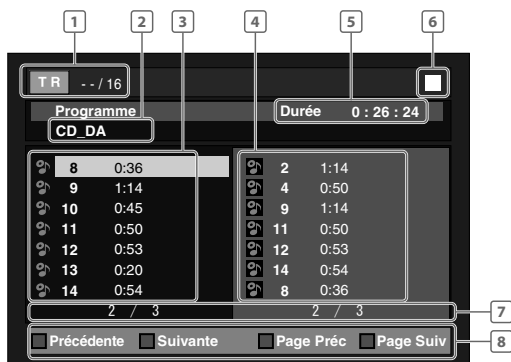

p.ex.) CD audio

- 1** CD audio : Information sur la piste  
JPEG : Information sur le fichier
- 2** CD audio : "CD-DA" sera affiché.  
JPEG : Le disque actuel, la carte mémoire SD ou le nom du dossier sera affiché.
- 3** Liste des pistes / des fichiers dans l'ordre original.
- 4** Liste : Liste des pistes / des fichiers dans l'ordre programmé.
- 5** Temps cumulatif de lecture de toutes les pistes / fichiers dans la liste programmée.
- 6** État de lecture
- 7** Page en cours / nombre total de pages

- 8** Guide : Appuyez sur [RED] pour retourner à la page d'opération précédente de la liste des pistes / des fichiers. Appuyez sur [GREEN] pour aller à la page suivante de la liste des pistes / des fichiers. Appuyez sur [BLUE] pour retourner à la page précédente de la liste programmée. Appuyez sur [YELLOW] pour aller à la page suivante de la liste programmée.

- Pour les disques avec fichiers JPEG, utilisez [▲ / ▼] pour sélectionner un dossier, puis appuyez d'abord sur [ENTER]. Ensuite, utilisez [▲ / ▼] pour sélectionner un fichier, puis appuyez sur [ENTER].
- Appuyez sur [CLEAR] pour effacer le dernier fichier du programme.
- Utilisez [▲ / ▼] pour sélectionner "Annul Tout" au bas de la liste pour effacer toutes les pistes / tous les fichiers du programme.
- La piste / le fichier programmé est affiché dans le coin droit de l'écran.
- Utilisez [◀ / ▶] pour reculer / avancer dans la hiérarchie des dossiers.

**3** Appuyez sur [PLAY ▶] pour commencer la lecture de programme.

- La liste programmée des fichiers apparaît et la lecture du programme démarre.



**Pour quitter le mode de lecture de programme:**

- Appuyez sur [RETURN ↵] en mode arrêt.

### Remarque

- En cours de la lecture du programme, appuyez une fois sur [STOP ■] pour définir le point de reprise, puis appuyez sur [PLAY ▶] pour reprendre la lecture du programme à l'endroit où [STOP ■] a été enfoncé (CD audio) ou depuis le début du fichier où [STOP ■] a été enfoncé (JPEG).
- Pendant la lecture du programme, appuyez deux fois sur [STOP ■] pour afficher l'écran de programmation. Pour retourner à la lecture de programme normale, appuyez sur [RETURN ↵] pour quitter l'écran de programmation, puis appuyez sur [PLAY ▶].
- Il est possible d'entrer 99 pistes / fichiers.
- Pour répéter la lecture de la piste / du fichier du programme en cours de lecture, appuyez sur [REPEAT] plusieurs fois, jusqu'à ce que "Piste" apparaisse pendant la lecture. Pour répéter la lecture du programme au complet, appuyez sur [REPEAT] plusieurs fois, jusqu'à ce que "Tout" apparaisse pendant la lecture.
- La lecture à partir d'une piste / d'un fichier bien précis et la lecture aléatoire ne sont pas disponibles en cours de lecture d'un programme.
- Appuyez sur [MODE] pour passer au mode de lecture aléatoire.
- Le programme sera effacé lorsque:
  - l'appareil est mis en mode de veille.
  - le mode de support est changé en un autre mode.
  - le disque / la carte est retiré(e). (comme pour le mode "Disque", il suffit d'ouvrir le tiroir à disque pour effacer l'information du programme.)

## Lecture Aléatoire



Cette fonction défait l'ordre établi des pistes / fichiers et règle la lecture en mode aléatoire.

### 1 En mode arrêt, appuyez sur [MODE] à deux reprises.

- L'écran de lecture aléatoire apparaîtra.

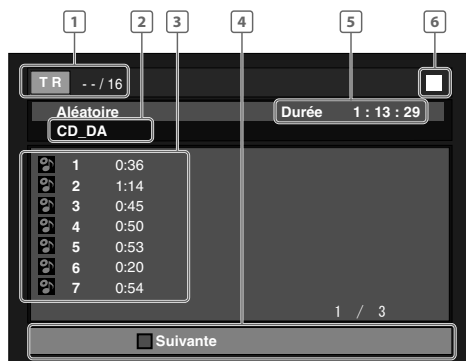

p.ex.) CD audio

- CD audio** : Information sur la piste
- JPEG** : Information sur le fichier
- CD audio** : "CD-DA" sera affiché.
- JPEG** : Le disque actuel, la carte mémoire SD ou le nom du dossier sera affiché.
- Liste des pistes** : La liste des pistes / des fichiers / des fichiers dans l'ordre original sera affichée.
- Guide d'opération** : Appuyez sur [RED] pour retourner à la page précédente de la liste des pistes / des fichiers. Appuyez sur [GREEN] pour aller à la page suivante de la liste des pistes / des fichiers.
- Temps de lecture complet de toutes les pistes / tous les fichiers.**
- État de lecture**

### 2 Appuyez sur [PLAY ►] pour commencer la lecture aléatoire.

- Pour quitter le mode de lecture aléatoire:**
- Appuyez sur [MODE] en mode arrêt.

#### Remarque

- En cours de la lecture aléatoire, appuyez une fois sur [STOP ■] pour définir le point de reprise, puis appuyez sur [PLAY ►] pour reprendre la lecture aléatoire à l'endroit où [STOP ■] a été enfoncé (CD audio) ou depuis le début du fichier où [STOP ■] a été enfoncé (JPEG).
- Pour répéter la lecture de la piste / du fichier selon la sélection aléatoire, appuyez sur [REPEAT] plusieurs fois, jusqu'à ce que "Piste" apparaisse pendant la lecture. Pour répéter la lecture de la sélection aléatoire, appuyez sur [REPEAT] plusieurs fois, jusqu'à ce que "Tout" apparaisse pendant la lecture.
- La lecture d'une piste / d'un fichier souhaité n'est pas disponible lors de la lecture aléatoire.
- Appuyez sur [RETURN ↵] pour passer au mode de lecture de programme.

## Lecture Rapide



Cette fonction permet de lire à environ 1,3 fois de la lecture normale tout en gardant le son de sortie. Cette fonction est disponible uniquement sur les disques enregistrés dans le format Dolby Digital.

### 1 Lors de la lecture, appuyez sur [MODE] à plusieurs reprises jusqu'à ce que le paramétrage de la lecture rapide apparaisse.



### 2 Appuyez sur [ENTER] ou [◀ / ▶] pour altérer ♪♪ (x1.3) ou arrêt.

"Hf" : Lecture de vitesse normale.

"♪♪" : Lecture à environ 1,3 fois de la lecture normale.

### 3 Appuyez sur [▶] pour reprendre la lecture normale.

#### Remarque

- Le réglage de l'image et les paramètres audio et de langue ne peuvent pas être modifiés au cours de cette fonction.
- L'ambiphonie virtuelle ne se manifeste pas au cours de cette fonction.
- Cette fonction peut ne pas s'activer à certains points du disque.
- Au cours de cette fonction, 2ch LPCM sera émis du terminal de HDMI OUT et terminal de DIGITAL OUT.

## Réglage de l'Image



Vous pouvez ajuster la qualité de l'image.

### 1 Pendant la lecture, appuyez sur [MODE] à plusieurs reprises jusqu'à ce que apparaisse.

### 2 Utilisez [▲ / ▼] pour sélectionner l'item souhaité, puis utilisez [◀ / ▶] pour ajuster le paramètre.



p.ex.) DVD-vidéo

#### ■ Niveau noir

Vous pouvez régler le réglage du niveau de noir pour rendre les parties noires de l'image selon la luminosité voulue. Vous pouvez sélectionner "Ef" ou "Hf".

"Ef" : Rend les parties sombres plus lumineuses.

"Hf" : Montre l'image originale comme enregistrée.

## ■ Réduction du bruit du (DVD-uniquement)

Réduire le bruit de l'image en lecture.

- "Hf" : Montre l'image originale comme enregistrée.
- "1" : Exécute la réduction de bruit 3D, ce qui détecte et supprime le bruit en comparant chaque image.
- "2" : Exécute la réduction de bruit MPEG, ce qui réduit le bruit bloqué et le bruit d'insecte dans les sous-titres d'un film.
- "3" : Exécute la réduction de bruit MPEG et la réduction de bruit 3D.

### 3 Appuyez sur [RETURN ↵] pour quitter.

#### Remarque

- Si l'appareil est mis en veille, la programmation restera identique.
- Pour la lecture d'image à partir du terminal HDMI OUT, "Niveau noir" n'est pas efficace.
- Vous ne pouvez pas régler les paramètres au cours de la lecture rapide.

## Ambiophonie Virtuelle



Vous pouvez profiter de l'espace virtuel stéréophonique au moyen de votre chaîne stéréo 2 canaux actuelle.

- 1 Pendant la lecture, appuyez sur [MODE].
- 2 Utilisez [▲ / ▼] pour sélectionner le réglage voulu.



- "Hf" : Pas d'effet ambiophonique
- "1" : Effet ambiophonique naturel
- "2" : Effet ambiophonique fort

### 3 Appuyez sur [RETURN ↵] pour quitter.

#### Remarque

- Sélectionnez le réglage ambio virtuel sur "Hf" ou baissez le volume si le son est déformé.
- L'ambiophonie virtuelle ne s'active pas au cours de la lecture rapide.
- Pour l'ambiophonie virtuelle, le signal audio sera toujours LPCM à deux canaux.

## Réglage PIP (BONUSVIEW)



Certaines BD-vidéo disposent de la fonction PIP (incrustation d'image) vous permettant d'afficher une deuxième image en surimpression sur la vidéo. Vous pouvez commander l'affichage de la deuxième image en appuyant sur [PIP] quand la scène contient cette seconde image.

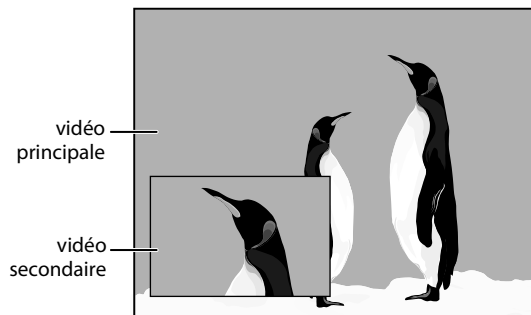

### 1 Pendant la lecture, appuyez sur [PIP].

Les informations correspondant à la fonction PIP s'afficheront.

### 2 Utilisez [▲ / ▼] pour sélectionner l'image secondaire que vous souhaitez montrer.

- Le vidéo secondaire sera présent à l'écran et l'audio secondaire sera une sortie.

### 3 Appuyez sur [RETURN ↵] ou [PIP] pour supprimer les informations correspondant à la fonction PIP.

#### Remarque

- L'audio secondaire ne sera pas une sortie lorsque l'audio secondaire est réglé à "Hf" ou lorsque "Mode Audio BD" est réglé à "Sortie Audio HD". Référez-vous à la section "Alternance des Pistes Sonores Audio" à la page 29 et à la section "Réglage du Mode Audio BD" à la page 30.
- La vidéo secondaire peut également être activée en appuyant sur [MODE].

## Angle de Caméra



Certains BD-vidéo et DVD-vidéo contiennent des scènes qui ont été filmées simultanément de différents angles. Vous pouvez modifier l'angle de la caméra lorsque  apparaît à l'écran.

### 1 Pendant la lecture, appuyez sur [ANGLE].

- L'angle choisi s'affichera sur la barre d'affichage en haut de l'écran.

### 2 Utilisez [▲ / ▼] pour sélectionner l'angle voulu.



#### Remarque

- Si le paramètre "Icône de L'Angle" est sur "Hf" dans le menu "Autres",  n'apparaîtra pas. Consultez la page 42.

## Recherche

### Utilisation de la fonction [SKIP |◀◀ / ▶▶|]

- 1 Pendant la lecture, appuyez sur [SKIP ▶▶▶] pour passer au fichier de la piste, du titre ou du chapitre suivant. Appuyez dessus de manière répétée pour sauter les pistes suivantes. Appuyez sur [SKIP |◀◀] pour retourner au début de la piste en cours. Appuyez dessus de manière répétée pour aller aux pistes précédentes.















- Pour les fichiers JPEG files, appuyez sur [SKIP |◀◀] pour revenir au fichier précédent.

### Remarque

- Pour BD et DVD, si le titre ne contient aucun chapitre, [SKIP |◀◀ / ▶▶▶] change le titre.
- Pour des fichiers JPEG, [◀ / ▶] est également disponible.

### Utilisation de la fonction [SEARCH]

Sous le mode [SEARCH], vous pouvez sélectionner les options de recherche suivantes.

Mode de recherche	Support disponible
 / TT Recherche Chapitre / Titre	  
TR Recherche de Piste	 
 Recherche de Temps	   
MKR Recherche de Marque	  

- 1 Lors de la lecture, appuyez sur [SEARCH] à plusieurs reprises jusqu'à ce que votre mode de recherche souhaitée apparaisse.
- 2 Pour effectuer une recherche, entrez le numéro du chapitre, de la piste, du titre, du fichier ou le temps désiré en utilisant [les Toches numériques].
  - La recherche de chapitre, titre, piste ou temps débutera.
  - Appuyez sur [CLEAR] pour effacer une entrée incorrecte.

### Remarque

- Pendant la lecture d'un programme et la lecture aléatoire, les fonctions de recherche ne sont pas disponibles, sauf la recherche à l'aide de [SKIP |◀◀ / ▶▶▶].
- La recherche par temps est disponible uniquement sur le même piste, fichier ou titre.
- Pour BD, la recherche de chapitre et de temps est disponible uniquement pendant la lecture.

## Utilisation des [les Toches numériques] (Recherche directe)

### Recherche par titre

- 1) En mode d'arrêt, entrez le numéro du titre que vous souhaitez rechercher à l'aide des [les Toches numériques].

La lecture du titre commencera dans quelques secondes.

### Recherche par chapitre

- 1) Pendant la lecture d'un titre, entrez le numéro de chapitre que vous souhaitez rechercher à l'aide des [les Toches numériques].

La lecture du chapitre commencera dans quelques secondes.

### Remarque

- Quant à la BD-vidéo, sa performance dépend fortement du disque et peut être différente de celle décrite ici.

## Recherche de marque

Cette fonction vous permet d'attribuer une marque particulière à un titre afin de le rappeler plus tard.

- 1 Lors de la lecture, appuyez sur [SEARCH] à plusieurs reprises jusqu'à ce que le menu de paramétrage de la marque apparaisse.
- 2 Utilisez [◀ / ▶] pour sélectionner un numéro de marque (1 à 9).



- 3 Lorsque le disque parvient à l'endroit où vous voulez fixer une marque, appuyez sur [ENTER].
  - Le titre et la durée écoulée apparaîtront à l'écran.
- 4 Appuyez sur [SEARCH] ou [RETURN ↵] pour quitter.
- 5 Pour revenir à la marque plus tard, appelez le paramètre de la marque en appuyant sur [SEARCH] de manière répétée pendant la lecture ou en mode arrêt, et utilisez [◀ / ▶] pour sélectionner la marque voulue, puis appuyez sur [ENTER].

### Remarque

- Toutes les marques s'effacent dès que le tiroir à disque est ouvert, que l'appareil est mis en mode de veille ou que le "AC" est sélectionné à l'étape 2 et que la touche [ENTER] est enfoncée.
- Pour effacer une marque, utilisez [◀ / ▶] pour sélectionner le numéro de la marque à effacer et appuyez sur [CLEAR].
- Vous pouvez marquer jusqu'à 9 endroits.
- Pour BD, la recherche de marque entre deux titre différents n'est pas disponible.
- Pour BD, vous pouvez retourner à la marque uniquement pendant la lecture.



Vous pouvez sélectionner le format de l'audio et de la vidéo selon votre choix, en fonction du contenu du disque en cours de lecture.

## Alternance des Sous-titres

Certains disques BD et DVD peuvent avoir des sous-titres en une ou plusieurs langues. Pour les disques disponibles en commerce, on trouvera les langues prises en charge sur la boîte. Suivez les étapes ci-dessous pour passer d'une langue de sous-titrage à une autre en cours de lecture.



- 1 Lors de la lecture, appuyez sur [SUBTITLE] à plusieurs reprises pour afficher "Sous-titre principal", "Sous-titre secondaire" ou "Style sous-titres".

"Sous-titre principal" : Règle le sous-titre de la vidéo principale.

"Sous-titre secondaire" : Règle le sous-titre de la vidéo secondaire.

"Style sous-titres" : Règle le style du sous-titrage.

- 2 Utilisez [▲ / ▼] pour sélectionner le sous-titre ou style souhaité.



• Utilisez [◀ / ▶] pour basculer entre le réglage de sous-titre actuel et "Hf".

- 3 Appuyez sur [SUBTITLE] de manière répétée pour quitter.



- 1 Pendant la lecture, appuyez sur [SUBTITLE].
- 2 Utilisez [▲ / ▼] pour sélectionner le sous-titre voulu.



• Utilisez [◀ / ▶] pour basculer entre le réglage de sous-titre actuel et "Hf".

- 3 Appuyez sur [SUBTITLE] pour quitter.

### Remarque

- Vous pouvez modifier les sous-titres sur certains disques depuis le menu du disque ou le menu contextuel. Appuyez sur [TOP MENU] ou [POP MENU / MENU] pour afficher le menu du disque ou le menu contextuel.
- Si un code de langue à quatre chiffres apparaît dans le menu des sous-titres, reportez-vous à "Liste des Codes de Langue" à la page 46.
- Si le disque ne comporte pas de langue de sous-titre ou de style de sous-titre, "Non Disponible" s'affichera sur l'écran TV.
- Lors de la lecture d'une vidéo secondaire, le paramètre du premier sous-titre n'est pas disponible, sauf lorsqu'il n'y a pas de sous-titre pour la vidéo secondaire.
- Si vous sélectionnez une langue ayant un code de langue à trois lettres, le code sera affiché chaque fois que vous modifiez le paramètre de la langue de sous-titre. Si vous sélectionnez une autre langue, c'est plutôt "----" qui apparaîtra. (Consultez la page 46.)

## Alternance des Pistes Sonores Audio

Certains disques BD et DVD contiennent de multiples suites audio. Souvent, elles sont offertes en plusieurs langues audio ou formats audio. Pour BD, l'audio disponible varie selon le réglage "Mode Audio BD". Consultez la page 36 pour de plus amples informations.



- 1 Lors de la lecture, appuyez sur [AUDIO] à plusieurs reprises pour afficher "Primaire" ou "Secondaire".

"Primaire" : Règle l'audio de la vidéo principale.

"Secondaire" : Règle l'audio de la vidéo secondaire.

- 2 Utilisez [▲ / ▼] pour sélectionner la suite ou le canal audio souhaité.



• Pour "Secondaire", utilisez [◀ / ▶] pour basculer entre le réglage audio actuel et "Hf".

- 3 Appuyez sur [AUDIO] de manière répétée pour quitter.



- 1 Pendant la lecture, appuyez sur [AUDIO].
- 2 Utilisez [▲ / ▼] pour sélectionner la suite ou le canal audio souhaité.



p.ex.) DVD-vidéo

• Pour CD audio, vous pouvez choisir les options suivantes.

"Stéréo" : Les deux canaux, autant le droit et le gauche, sont actifs (stéréo).

"L-ch" : Seul le canal gauche est actif.

"R-ch" : Seul le canal droit est actif.

- 3 Appuyez sur [AUDIO] pour quitter.

**Remarque**

- L'audio secondaire ne sera pas une sortie lorsque le vidéo secondaire n'est pas présent à l'écran ou lorsque le "Mode Audio BD" est réglé à "Sortie Audio HD". (Pour certains disques BD, l'audio secondaire sera reproduit même si la vidéo secondaire est désactivée.)
- Le mode sonore ne peut être changé pendant la lecture des disques n'ayant pas été enregistrés en audio multiple.
- Certains disques permettent le changement du programme de langue audio sur leur menu. (Le fonctionnement varie selon les disques. Veuillez vous reporter au manuel accompagnant le disque.)
- **[AUDIO ■]** peut ne pas fonctionner sur certains disques avec des canaux ou des suites audio multiples (p. ex., un DVD sur lequel on peut modifier le paramètre audio dans son menu).
- Si vous sélectionnez une langue ayant un code de langue à trois lettres, le code sera affiché chaque fois que vous modifiez le paramètre de la langue audio. Si vous sélectionnez une autre langue, c'est plutôt "----" qui apparaîtra. (Consultez la page 46.)
- La sélection de la langue audio ne peut se faire au cours de la lecture rapide. (Consultez la page 26.)
- Si un code de langue à quatre chiffres apparaît dans le menu des sous-titres, consultez la page 46.
- Si le disque ne comporte pas de langue d'audio, "Non Disponible" s'affichera sur l'écran TV.
- Pour les DTS-CD (disque de musique 5,1), la sélection du flot ou du canal audio n'est pas disponible.
- Pour le DVD-RW/-R en mode VR avec un système MTS (transmission multivoie de signaux sonores en télévision), vous pouvez alterner "1. Pral" (circuit audio principal), "1. Sous" (infra-acoustique) et "1. Pral / Sous" (audio principal et infra-acoustique).

**Réglage du Mode Audio BD**

Il y a 2 options pour le réglage "Mode Audio BD", soit par le réglage de la sortie sur l'audio secondaire et interactive accompagnée par l'audio primaire ou seulement par le réglage de l'audio primaire. Selon le réglage du mode, Dolby Digital, Dolby Digital Plus, Dolby TrueHD, DTS, ou DTS-HD la sortie change entre multi LPCM et flux binaire.

- 1 En mode arrêt et avec un BD inséré, appuyez sur [MODE].**
- 2 Utilisez [▲ / ▼] pour sélectionner le réglage voulu.**

Mode Audio BD    Sortie Audio Mixte ◀

**"Sortie Audio Mixte":**

Si disponibles, l'audio secondaire et interactif du BD-vidéo seront également en sortie, tout comme l'audio primaire.

- L'audio secondaire est l'audio de la vidéo secondaire (Commentaires du réalisateur, etc.) et l'audio interactif est celui des applications interactives (Lorsque vous cliquez sur un bouton, etc.).

**"Sortie Audio HD":**

Uniquement l'audio primaire sera en sortie. Réglez ce mode afin d'émettre l'audio Dolby Digital Plus, Dolby TrueHD ou DTS-HD de BD via connexion HDMI.

- 3 Appuyez sur [RETURN ↵] pour quitter.**

- Vous pouvez aussi régler le "Mode Audio BD" sur le menu de configuration. Consultez la page 36.
- Consultez les sections "Sortie de signaux audio par le terminal HDMI OUT" à la page 37 et "Sortie de signaux audio par le terminal DIGITAL OUT (OPTICAL / COAXIAL)" à la page 38 pour connaître le mode de sortie des BD Audio.

**Remarque**

- En mode "Sortie Audio Mixte", s'il n'existe pas d'audio secondaire ou interactif, l'audio sera émis en mode "Sortie Audio HD".

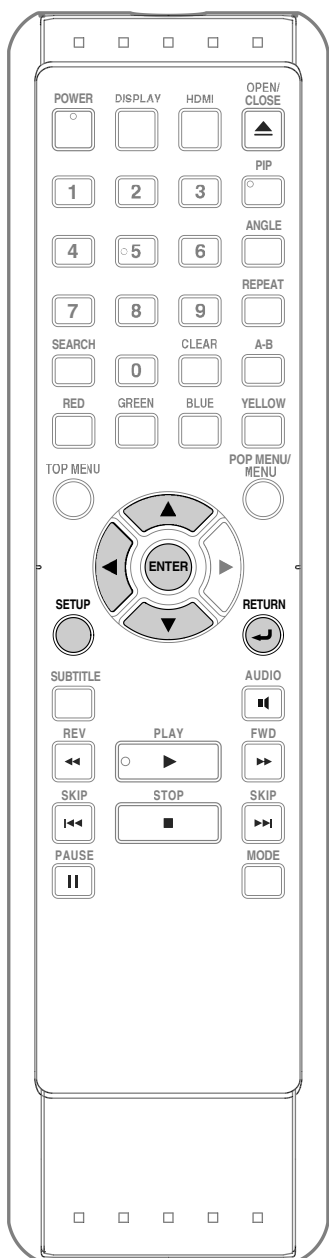

# RÉGLAGES DES FONCTIONS



## L'utilisation du Menu de Configuration

Sous le menu de configuration, vous pouvez modifier les paramètres de l'audio, vidéo, langue, etc. Vous ne pouvez pas changer les paramètres pendant la lecture. L'affichage des éléments en gris indique qu'ils ne sont pas disponibles dans la situation en cours.

### Rapide

Le menu " Rapide" contient des items provenant du menu " Personnal." qui peuvent être utilisés souvent.

**1** En mode arrêt, appuyez sur [SETUP].

**2** Utilisez [▲ / ▼] pour sélectionner , ensuite appuyez sur [ENTER].

**3** Utilisez [▲ / ▼] pour sélectionner les items souhaités.



**4** Suivez la procédure ci-dessous, en fonction des items de réglage.

A) Si "►" ne figure pas à droite des items de réglage quand vous mettez en valeur les items:

Appuyez sur [ENTER] de manière répétée pour modifier les options.

B) Si "►" figure à droite des items de réglage quand vous mettez en valeur les items:

1) Appuyez sur [ENTER].

2) Utilisez [▲ / ▼] pour sélectionner les options, ensuite appuyez sur [ENTER].

• Utilisez [◀] ou [RETURN ◀] pour revenir à l'écran précédent.

**5** Appuyez sur [SETUP] pour quitter.

# RÉGLAGES DES FONCTIONS

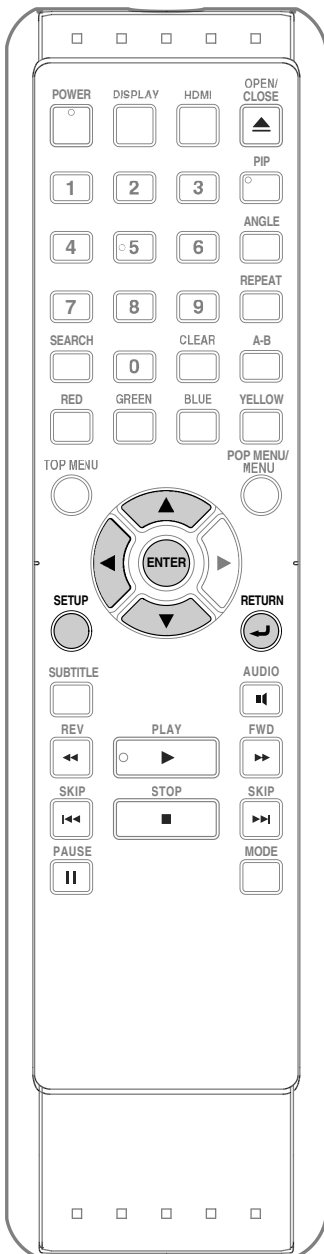

## Personnel.

Le menu “ Personnel.” contient tous les items de réglage.

**1** En mode arrêt, appuyez sur [SETUP].

**2** Utilisez [▲ / ▼] pour sélectionner , ensuite appuyez sur [ENTER].

**3** Utilisez [▲ / ▼] pour sélectionner la catégorie de réglage souhaitée, ensuite appuyez sur [ENTER].

 : Langue

 : Video

 : Son

 : Parent

 : Autres

• Pour le menu “Parent”, suivez la procédure à la page 41.

**4** Utilisez [▲ / ▼] pour sélectionner les items souhaités.

**5** Suivez la procédure ci-dessous, en fonction des items de réglage.

A) Si “▶” ne figure pas à droite des items de réglage quand vous mettez en valeur les items:

Appuyez sur [ENTER] de manière répétée pour modifier les options.

B) Si “▶” figure à droite des items de réglage quand vous mettez en valeur les items:

1) Appuyez sur [ENTER].

2) Utilisez [▲ / ▼] pour sélectionner les options, ensuite appuyez sur [ENTER].

• Utilisez [◀] ou [RETURN ↵] pour revenir à l'écran précédent.

**6** Appuyez sur [SETUP] pour quitter.

# RÉGLAGES DES FONCTIONS

## Langue

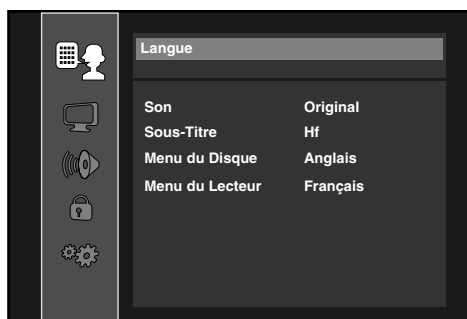

- Pour la manière de sélectionner les éléments de paramétrage et les options, voir “Personnal.” à la page 32.
- Le menu “Rapide” consiste de la programmation des menus utilisés fréquemment, et sont accompagnés de

Paramètres	Options
<b>Son</b> Règle la langue pour l’audio.	Original* / Anglais / Français / Espagnol / Allemand / Italien / Suédois / Hollandais / Russe / Chinois / Japonais / Coréen / Danois / Finnois / Norvégien / Islandais / Hongrois / Roumain / Turc / Grec / Irlandais / Portugais / Polonais / Tchéque / Slovaque / Bulgare / Autre
<b>Sous-Titre</b> Règle la langue des sous-titres.	Hf* / Anglais / Français / Espagnol / Allemand / Italien / Suédois / Hollandais / Russe / Chinois / Japonais / Coréen / Danois / Finnois / Norvégien / Islandais / Hongrois / Roumain / Turc / Grec / Irlandais / Portugais / Polonais / Tchéque / Slovaque / Bulgare / Autre
<b>Menu du Disque</b> Définit la langue du menu de disque ou menu contextuel.	Anglais* / Français / Espagnol / Allemand / Italien / Suédois / Hollandais / Russe / Chinois / Japonais / Coréen / Danois / Finnois / Norvégien / Islandais / Hongrois / Roumain / Turc / Grec / Irlandais / Portugais / Polonais / Tchéque / Slovaque / Bulgare / Autre
<b>Menu du Lecteur</b> Définit la langue d’affichage sur l’écran.	Auto(XXXX)*1 / English* / Français / Español

\*) Les paramètres accompagnés d’un (\*) sont des paramètres d’usine.

\*1) “Auto” active la fonction des langues du menu Obtenir et définir. (Consultez la page 42)

- “Auto” est disponible uniquement lorsque “HDMI CEC” est réglé à “Ef”.



- Entre les parenthèses à côté de “Auto” s’affichera la langue actuellement sélectionnée par votre TV.

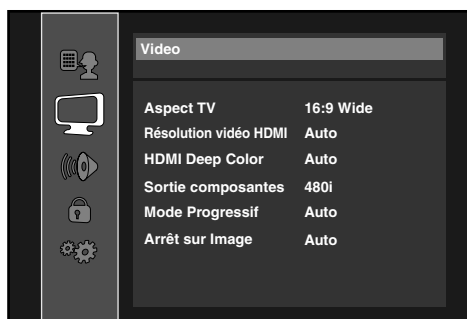

- Pour “Son”, “Sous-Titre” et “Menu du Disque”, si vous sélectionnez “Autre”, inscrivez le code à quatre chiffres de la langue désirée (Reportez-vous à “Liste des Codes de Langue” à la page 46). Seules les langues compatibles avec le disque peuvent être sélectionnées.

# RÉGLAGES DES FONCTIONS

## ■ Video



- Pour la manière de sélectionner les éléments de paramétrage et les options, voir “ Personnel.” à la page 32.
- Le menu “ Rapide” consiste de la programmation des menus utilisés fréquemment, et sont accompagnés de .

Paramètres	Options
<b>Aspect TV</b> Règle la taille d'une image en fonction du rapport hauteur/largeur de TV connecté.	16:9 Wide*: Sélectionnez ceci lorsqu'une télévision à grand écran est connectée. Les disques enregistrés en format grand écran sont lus sur tout l'écran télévisé. 4:3 Pan & Scan: Sélectionnez ceci pour lire en mode de recadrage plein écran les disques enregistrés en format grand écran (les côtés de l'image coupés) sur une télé 4:3. Les disques pour lesquels le mode de recadrage n'est pas indiqué sont lus en mode boîte aux lettres. 4:3 Letter Box: Sélectionnez ceci pour lire en format panoramique les disques enregistrés en format grand écran sur une télé 4:3. (avec bandes noires dans le haut et dans le bas de l'écran). 16:9 Squeeze: Lorsqu'une image 4:3 est en lecture, l'image est affichée au centre d'un écran 16:9 avec un rapport hauteur/largeur de 4:3.
<b>Résolution vidéo HDMI</b> Règle la résolution vidéo HDMI. 	Auto*: La résolution vidéo HDMI est automatiquement sélectionnée en fonction de dispositif connecté HDMI. Si vous voulez changer la résolution manuellement, appuyez sur <b>[HDMI]</b> à plusieurs reprises. 480p 720p 1080i 1080p 1080p24: Donne une reproduction de film naturelle et de grande qualité pour tout matériel filmé en 24 trames. Le TV connecté doit être compatible avec une entrée de trame 1080p24.
<b>HDMI Deep Color</b> Règle si la sortie d'image du terminal HDMI OUT doit être avec Deep Color ou non.	Auto*: L'image du terminal HDMI OUT sera émise avec Deep Color au TV branché et prenant en charge Deep Color HDMI. Hf: L'image du terminal HDMI OUT sera émise sans Deep Color.
<b>Sortie composantes</b> Règle la résolution vidéo pour la sortie de composant. 	480i* 480p 720p 1080i
<b>Mode Progressif</b> Règle le mode progressif optimal pour la sortie des images du terminal HDMI OUT et des terminaux COMPONENT VIDEO OUT.	Auto*: Le mode progressif détecte tout matériel filmé en 24 images (films) et sélectionne automatiquement le mode progressif approprié. Vidéo: Convient à la lecture de disques de matériel vidéo (émissions télé ou dessins animés).

# RÉGLAGES DES FONCTIONS

Paramètres	Options
<b>Arrêt sur Image*1</b> Règle la résolution de l'image et la qualité en mode pause.	<b>Auto*:</b> Sélectionne automatiquement le meilleur réglage de résolution ("Image" ou "Trame") en fonction des caractéristiques des images.
	<b>Trame:</b> Stabilise les images, bien que la qualité de l'image peut devenir grossière en raison de la quantité limitée de données. Sélectionnez "Trame" lorsque les images sont toujours instables, même si "Auto" est sélectionné.
	<b>Image:</b> Affiche des images relativement immobiles en haute résolution. "Image" améliore la qualité de l'image, bien que cela puisse déstabiliser les images en raison d'une diffusion simultanée des deux champs de données.

\*) Les paramètres accompagnés d'un (\*) sont des paramètres d'usine.

\*1) Une image individuelle à l'écran est appelée "Image", soit deux images séparées appelées "Trame".

Certaines images peuvent être brouillées, à cause des caractéristiques des données, si le réglage "Arrêt sur Image" est en mode automatique.



## **Remarque concernant la connexion "Résolution vidéo HDMI" et "Sortie composantes"**

- Vous ne pouvez choisir de résolution vidéo non compatible avec le TV connectée, sauf si la prise HDMI OUT de cette unité est connectée à un dispositif d'affichage DVI compatible au moyen d'un câble HDMI-DVI.
- Les signaux audio et vidéo peuvent être déformés temporairement lorsque vous revenez / passez au mode de sortie HDMI.
- Vous ne pouvez pas changer la résolution vidéo en cours de lecture du disque Blu-ray. Pour changer la résolution, arrêtez la lecture.
- Pour obtenir une reproduction de film naturelle et de grande qualité pour tout document filmé à 24 trames, utilisez un câble HDMI (câble High Speed HDMI recommandé) et sélectionnez "1080p24" si le TV connecté est compatible avec l'entrée de trame 1080p24.
- Si le contenu du disque n'est pas compatible pour les images 1080p24 vous n'obtiendrez que des images 1080p60, même si vous réglez "Résolution vidéo HDMI" sur "1080p24".
- Il n'y a pas d'émission de la VIDEO OUT ni de la COMPONENT VIDEO OUT lors de la lecture d'un matériau BD 24 trames avec résolution vidéo 1080p24.
- Si l'image n'est pas sortie correctement vers le TV en raison du réglage "Résolution vidéo HDMI" ou "Sortie composantes", appuyez et maintenez sur [PLAY ►] enfoncé pendant plus de cinq secondes sur l'afficheur du panneau avant. Les deux paramètres seront automatiquement rapportés à leur valeur par défaut.
- Si HDMI est connecté, en ce qui concerne la résolution vidéo pour la sortie de composant, vous pouvez sélectionner uniquement la résolution vidéo sortie actuellement de HDMI OUT ou "480i".
- Si la résolution vidéo pour la sortie du composant et la résolution vidéo HDMI sont incompatibles, la résolution vidéo de la sortie de composant passera à "480i".
- Les prises COMPONENT VIDEO OUT pourraient ne produire aucun signal selon le matériel du disque.
- Si vous lisez des disques DVD-vidéo protégés, le signal 480p sera émis des terminaux COMPONENT VIDEO OUT, quand le réglage "Sortie composantes" est défini sur "720p" ou "1080i".

# RÉGLAGES DES FONCTIONS

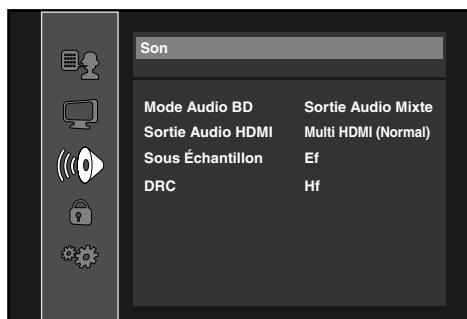
## ■ Son



- Pour la manière de sélectionner les éléments de paramétrage et les options, voir “ Personnel.” à la page 32.
- Le menu “ Rapide” consiste de la programmation des menus utilisés fréquemment, et sont accompagnés de .

Paramètres	Options
<b>Mode Audio BD</b> Pour BD, sélectionnez l’une des options, de sortir soit l’audio secondaire et interactif avec l’audio primaire si disponible, soit l’audio primaire seulement. Consultez “Réglage du Mode Audio BD” à la page 30.	<b>Sortie Audio Mixte*:</b> Sortir l’audio secondaire et interactif avec l’audio primaire si disponible.
	<b>Sortie Audio HD:</b> Émet l’audio primaire seulement. Réglez ce mode afin d’émettre l’audio Dolby Digital, Dolby Digital Plus, Dolby TrueHD, DTS ou DTS-HD de BD via connexion HDMI.
<b>Sortie Audio HDMI</b> Règle le format audio de la sortie audio du terminal HDMI OUT. Consultez la page 37.	<b>Multi HDMI (Normal)*:</b> Les signaux audio à canaux multiples sont diffusés par le terminal HDMI OUT avec un flux binaire ou LPCM.
	<b>Multi HDMI (LPCM):</b> Les signaux audio à canaux multiples sont diffusés par le terminal HDMI OUT avec LPCM. Consultez les pages 39-40 pour les options de réglage.
	<b>Sourdine:</b> Coupe le son du signal audio HDMI, et définit le format du signal en sortie du terminal DIGITAL OUT. Consultez “Réglage de la sortie numérique” à la page 38 pour les options de réglage.
<b>Sous Échantillon</b> Configure la sortie audio numérique lors de la lecture d’un BD ou d’un DVD enregistré en LPCM.	<b>Ef*:</b> Les signaux LPCM sont convertis en 48 kHz pour sortie. Réglage sur “Ef” lorsque vous utilisez des connexions numériques à un amplificateur AV qui n’est pas compatible avec les fréquences d’échantillonnage de 96 kHz.
	<b>Hf:</b> Pour les disques BD et DVD enregistrés en LPCM sans protection des copyrights, des signaux audio à 2 canaux allant jusqu’à 192 kHz sont envoyés en sortie comme signaux LPCM sans conversion.
<b>DRC</b> Configuration lorsque la portée du volume du son (contrôle de la portée dynamique) doit être compressée lorsqu’un audio en Dolby Digital, Dolby Digital Plus ou Dolby TrueHD est lu.	Ef
	Hf*

\*) Les paramètres accompagnés d’un (\*) sont des paramètres d’usine.

- Dans les circonstances suivantes, “Multi HDMI (Normal)” et “Multi HDMI (LPCM)” ne sont disponibles.
  - Le câble HDMI n’est pas connecté à un port HDMI OUT.
  - L’écran raccordé est éteint.
  - L’écran raccordé n’est pas compatible avec la sortie audio.



# RÉGLAGES DES FONCTIONS

## Paramètres Sortie Audio HDMI

Lors de l'utilisation de connexions HDMI, définissez le réglage "Sortie Audio HDMI" dans le menu "Son" en fonction des spécifications du dispositif à brancher. Consultez la page 36. Normalement, réglez l'appareil sur "Multi HDMI (Normal)" afin qu'il puisse capturer et émettre automatiquement le meilleur format audio qui convienne au dispositif connecté.

Dispositif à connecter	Paramètre "Sortie Audio HDMI"	Signal de sortie HDMI audio
Dispositif compatible avec le décodage Dolby Digital, Dolby Digital Plus, Dolby TrueHD, DTS ou DTS-HD	Multi HDMI (Normal)	Les flux binaires Dolby Digital, Dolby Digital Plus, Dolby TrueHD, DTS, ou DTS-HD sont sortis du terminal HDMI OUT. Faites la configuration de l'enceinte sur l'amplificateur AV connecté, etc.
Dispositif compatible avec 3 ou plus de canaux d'entrées audio (non compatible avec Dolby Digital, Dolby Digital Plus, Dolby TrueHD, DTS ou DTS-HD)	Multi HDMI (LPCM)	Les signaux audio à canaux multiples sont émis par le terminal HDMI OUT. Faites la configuration de l'enceinte avec les paramètres d'enceinte qui apparaissent après avoir sélectionné "Multi HDMI (LPCM)". Consultez la page 36.
Connexion HDMI à un TV et connexion audio numérique (optique/coaxiale) à un amplificateur AV.	Sourdine	L'audio HDMI sera mis en sourdine, et le flux binaire Dolby Digital / DTS ou LPCM sera émis du terminal DIGITAL OUT selon le réglage "Réglage de la sortie numérique". Consultez la page 38.

## Sortie de signaux audio par le terminal HDMI OUT

Média	Format d'enregistrement	Paramètre "Sortie Audio HDMI"			
		Multi HDMI (Normal)		Multi HDMI (LPCM)	
		Lorsque "Mode Audio BD" est réglé à "Sortie Audio HD"	Lorsque "Mode Audio BD" est réglé à "Sortie Audio Mixte"	Lorsque "Mode Audio BD" est réglé à "Sortie Audio HD"	Lorsque "Mode Audio BD" est réglé à "Sortie Audio Mixte"
BD-vidéo	Dolby Digital	Dolby Digital	Dolby Digital	Multi LPCM	Multi LPCM
	Dolby Digital Plus	Dolby Digital Plus	Dolby Digital	Multi LPCM <sup>*1</sup>	Multi LPCM <sup>*1</sup>
	Dolby TrueHD	Dolby TrueHD	Dolby Digital	Multi LPCM <sup>*2</sup>	Multi LPCM <sup>*2</sup>
	DTS	DTS	DTS	Multi LPCM	Multi LPCM
	DTS-HD	DTS-HD	DTS	Multi LPCM <sup>*3</sup>	Multi LPCM <sup>*3</sup>
	LPCM	Multi LPCM	Multi LPCM	Multi LPCM	Multi LPCM
DVD-vidéo DVD-RW/-R (mode VR)	Dolby Digital	Dolby Digital		Multi LPCM	
	DTS	DTS		Multi LPCM	
	LPCM	2ch LPCM		2ch LPCM	
CD audio	2ch LPCM		2ch LPCM		
DTS-CD	DTS		Multi LPCM		

\*1) Signaux de sortie audio décodés à partir d'un sous-flux binaire indépendant.

\*2) Signaux de sortie audio décodés à partir d'une suite Dolby Digital.

\*3) Signaux de sortie audio décodés à partir de la suite principale DTS.

- Si le dispositif branché n'est pas compatible avec le HDMI BITSTREAM, l'audio sortira en multi LPCM ou en LPCM à deux canaux réduits par mixage selon la capacité du dispositif connecté, même si vous sélectionnez "Multi HDMI (Normal)" dans le réglage "Sortie Audio HDMI".

### Remarque

- Les signaux audio du terminal HDMI OUT (incluant la fréquence d'échantillonnage, le nombre de canaux et la longueur du débit binaire) peuvent être limités par le dispositif connecté.
- Parmi les dispositifs compatibles avec HDMI, certains ne permettent pas la sortie audio (p. ex., les projecteurs). Dans les connexions avec un appareil tel que celui-ci, les signaux audio ne sortent pas par le terminal HDMI OUT.
- Les signaux audio et vidéo peuvent être déformés temporairement lorsque vous revenez / passez au mode de sortie HDMI.

# RÉGLAGES DES FONCTIONS

## Réglage de la sortie numérique

Lorsque l'option "Sourdine" est sélectionnée dans "Sortie Audio HDMI", le signal audio de HDMI est en mode silencieux et les signaux audio de DIGITAL OUT changent selon le paramétrage de "Sortie numérique".

### ↶ Rapide → Sortie Audio HDMI → Sourdine → Sortie numérique

Train Binaire\* :

Lors de la lecture de disques enregistrés en Dolby Digital, Dolby Digital Plus, Dolby TrueHD, DTS ou DTS-HD, le flux principal correspondant (Dolby Digital ou DTS) est en sortie.

LPCM :

Le signal LPCM sera produit en sortie du terminal DIGITAL OUT.

- Ce paramètre prend effet quand le signal audio HDMI est transmis en sortie.

## Sortie de signaux audio par le terminal DIGITAL OUT (OPTICAL / COAXIAL)

Pour que les réglages du "Sortie numérique" prennent effet, "Sortie Audio HDMI" doit être réglé à "Sourdine". Sinon, les réglages faits au "Sortie Audio HDMI" auront la priorité et le même signal qui est émis du terminal HDMI OUT sera émis également du terminal DIGITAL OUT. (Seulement, Dolby Digital sera émis au lieu de Dolby Digital Plus et Dolby TrueHD, et le signal DTS sera émis au lieu de DTS-HD.)

Média	Format d'enregistrement	Paramètre "Sortie numérique"	
		Train Binaire	LPCM
BD-vidéo	Dolby Digital	Dolby Digital	2ch Downmix LPCM
	Dolby Digital Plus	Dolby Digital	2ch Downmix LPCM
	Dolby TrueHD	Dolby Digital	2ch Downmix LPCM
	DTS	DTS	2ch Downmix LPCM
	DTS-HD	DTS	2ch Downmix LPCM
	LPCM	2ch Downmix LPCM	2ch Downmix LPCM
DVD-vidéo/ DVD-RW/-R (mode VR)	Dolby Digital	Dolby Digital	2ch Downmix LPCM
	DTS	DTS	2ch Downmix LPCM
	LPCM	2ch LPCM	2ch LPCM
CD audio		2ch LPCM	2ch LPCM
DTS-CD		DTS	2ch Downmix LPCM

### Remarque

- Afin d'émettre le signal LPCM de sortie du terminal DIGITAL OUT en même temps que le signal audio HDMI, définissez le réglage "Sortie Audio HDMI" sur "Multi HDMI (LPCM)".

# RÉGLAGES DES FONCTIONS

## Programmation des enceintes (Disponible lorsque vous avez un câble HDMI connecté au terminal HDMI OUT)

Cet appareil vous permet de profiter pleinement du son ambiophonique à canaux multiples, par exemple 7.1 et 5.1. Pour profiter au maximum, réglez vos enceintes en conséquence, tel qu'indiqué dans le tableau suivant.

### Comment naviguer dans les paramètres "Multi HDMI (LPCM)":

- 1) Utilisez [▲ / ▼] pour votre item de menu souhaité, puis appuyez sur [ENTER].
- 2) Utilisez [▲ / ▼] pour sélectionner les items de réglage.
  - Appuyez sur [RETURN ↵] pour revenir à l'écran précédent.
- 3) Utilisez [◀ / ▶] pour sélectionner les options désirées. (Excepté pour "Test Tonalite", "Default" et les options des paramètres du menu "Taille".)

**Pour régler les paramètres du menu "Taille":**  
Appuyez sur [ENTER] pour sélectionner les options désirées.

**Pour "Test Tonalite":**

Utilisez [◀ / ▶] pour sélectionner "Hf", "Manuel" ou "Auto", puis appuyez sur [ENTER].

- Vous entendrez la tonalité d'essai. Si vous choisissez "Manuel", utilisez [▲ / ▼] pour sélectionner le enceinte désiré, puis utilisez [◀ / ▶] pour ajuster le volume. Si vous choisissez "Auto", utilisez [◀ / ▶] pour ajuster le volume du enceinte émettant la tonalité d'essai.
- Si vous désirez arrêter la tonalité d'essai, appuyez sur [RETURN ↵].

**Pour "Default":**

Appuyez sur [ENTER] pour réinitialiser les valeurs par défaut.

- 4) Appuyez sur [SETUP] pour quitter.

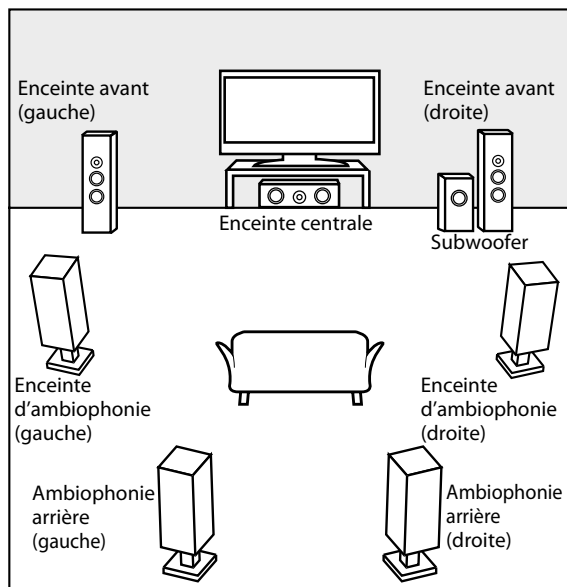

p.ex.) schéma d'assemblage de base pour un système ambiophonique 7.1

### <Réglage des enceintes pour la sortie du signal audio du terminal HDMI OUT>

⚡ Rapide → Sortie Audio HDMI → Multi HDMI (LPCM)			
⚡ Personnal. → Son → Sortie Audio HDMI → Multi HDMI (LPCM)			
Menu	Paramètres	Options	Descriptions
<b>Taille</b> Sélectionnez l'enceinte que vous souhaitez configurer. Modifiez ensuite les paramètres en fonction des indications ci-contre.	Avant	Haut*	Haut: Pour les grosses enceintes avec de fortes capacités de reproduction des fréquences basses.
		Bas	
	Centre	Haut*	Bas: Pour les petites enceintes offrant un son de basse pas trop puissant.
		Bas	
	Subwofer	Ef	Vous ne pouvez pas modifier le réglage du "Subwofer". Les haut-parleurs qui ne sont pas pris en charge par le dispositif branché seront affichés en gris.
	Surround	Haut*	
		Bas	
Surround back	Haut*		
Bas		Sélectionnez "Default", puis appuyez sur [ENTER] pour réinitialiser le réglage "Taille" aux valeurs par défaut.	

# RÉGLAGES DES FONCTIONS

Menu	Paramètres	Options	Descriptions
<b>Niveaux par Canal</b> Teste ou règle le volume de chacune des enceintes.	Test Tonalite: "Test Tonalite" est le test sonore qu'il est possible de diffuser dans les enceintes, ce qui vous aidera à ajuster leur volume.	Hf*	Sélectionnez "Hf" pour désactiver "Test Tonalite". Sélectionnez "Manuel" et appuyez ensuite sur [ENTER] pour régler manuellement le volume de l'enceinte désirée. Sélectionnez "Auto" et appuyez ensuite sur [ENTER] pour diffuser automatiquement le test sonore dans chacune des enceintes.
		Manuel	
		Auto	
	Avant Lch	0dB à -12dB (0dB*)	Si vous avez sélectionné "Manuel" dans "Test Tonalite", sélectionnez l'enceinte que vous souhaitez régler et ajustez son volume. Si vous sélectionnez "Auto" dans "Test Tonalite", la tonalité d'essai sera automatiquement envoyée en sortie dans l'ordre. Réglez le volume du haut-parleur d'où la sortie de la tonalité d'essai est produite.
	Centre	0dB à -12dB (0dB*)	
	Subwofer	0dB à -12dB (0dB*)	
	Avant Rch	0dB à -12dB (0dB*)	
	Surround Rch	0dB à -12dB (0dB*)	
	Surround back Rch	0dB à -12dB (0dB*)	
	Surround back Lch	0dB à -12dB (0dB*)	
Surround Lch	0dB à -12dB (0dB*)		
Default	Sélectionnez "Default", puis appuyez sur [ENTER] pour réinitialiser le réglage "Niveaux par Canal" aux valeurs par défaut.		
<b>Temps de Décalage</b> Ce paramètre sert à optimiser le temps d'attente avant que le son ne soit émis des enceintes, en fonction de leur distance de la position d'écoute.	Distance	Pieds*	Réglez le système de mesure que vous souhaitez; ce système de mesure sera utilisé pour "Temps de Décalage" d'attente. Appuyez sur [ENTER] pour changer le réglage.
		Metres	
	Avant	0ft à 60ft (12ft*) (0 m à 18 m (3,6 m*))	Sélectionnez la distance entre la position d'écoute et l'enceinte pour obtenir le meilleur temps d'attente possible.
	Centre	0ft à 60ft (12ft*) (0 m à 18 m (3,6 m*))	
	Surround	0ft à 60ft (10ft*) (0 m à 18 m (3,0 m*))	
	Surround back	0ft à 60ft (10ft*) (0 m à 18 m (3,0 m*))	
	Default	Sélectionnez "Default", puis appuyez sur [ENTER] pour réinitialiser le réglage "Temps de Décalage" aux valeurs par défaut.	

\*) Les paramètres accompagnés d'un (\*) sont des paramètres d'usine.

- Pour "Taille", les réglages de chacune des tailles d'enceinte peuvent être ajustés automatiquement en fonction de chacun des réglages. (Ex. Si "Avant" est réglé à "Bas", vous ne pouvez pas régler "Centre", "Surround", et "Surround back" à "Haut".)
- Pour le "Temps de Décalage", la différence entre les valeurs d'ajustement des haut-parleurs "Avant", "Surround" et "Surround back" ne doit pas excéder 15 ft (4,5m) et celle entre "Avant" et "Centre" ne doit pas excéder 5 ft (1,5m).
- Pour le "Temps de Décalage", les valeurs d'ajustement du "Centre", de l' "Surround" et de l' "Surround back" ne peuvent excéder la valeur d'ajustement "Avant".
- Pour le "Temps de Décalage", les paramètres du "Centre", de l' "Surround" et de l' "Surround back" seront ajustés automatiquement selon le réglage du "Avant". (p. ex.: Si le haut-parleur "Avant" est réglé à 60 ft (18m), le "Centre", l' "Surround" et l' "Surround back" seront ajustés à 60 ft (18m) aussi.)

## ■ Parent

Le contrôle des valeurs nominales vous permet de fixer une limite, ce qui empêche les enfants de visionner du matériel inadéquat. La lecture sera interrompue si les valeurs nominales excèdent les niveaux programmés. Vous devrez entrer un mot de passe avant de lire le disque.

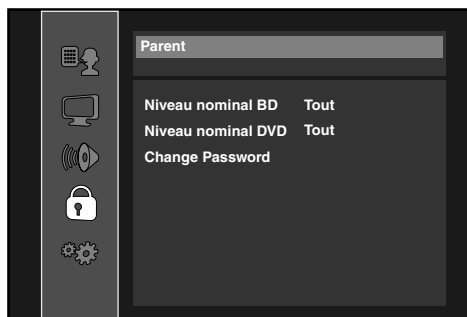

**1** Utilisez [▲ / ▼] pour sélectionner , ensuite appuyez sur [ENTER].

**2** Utilisez [les Toches numériques] pour entre le mot de passe à quatre chiffres.

**Lors de la première utilisation:** Utilisez [les Toches numériques] pour entrer un numéro à 4 chiffres (hormis 4737), puis appuyez sur [ENTER]. Ce numéro vous servira de mot de passe à partir de la deuxième utilisation. Inscrivez votre mot de passe, afin de ne pas l'oublier.

- Si vous avez oublié votre mot de passe, entrez [4], [7], [3], [7]. Le mot de passe sera effacé et le niveau de classification sera réglé à "Tout".
- Pendant que vous entrez votre numéro de passe, appuyez sur [CLEAR] pour effacer le numéro et entrer à nouveau un mot de passe.

**3** Poursuivez Avec A - C

**A) Niveau nominal BD**

1) Utilisez [▲ / ▼] pour sélectionner "Niveau nominal BD", ensuite appuyez sur [ENTER].

2) Utilisez [▲ / ▼] pour sélectionner les options voulues, ensuite appuyez sur [ENTER].

"Tout": Pour effacer les limites.

"Réglage de l'âge": Pour fixer une limite d'âge.

- Après avoir sélectionné "Réglage de l'âge", utilisez [les Toches numériques] pour entrer l'âge (0 – 254). (par ex., pour 15 ans, appuyez sur [0], [1], [5])

3) Appuyez sur [SETUP] pour quitter.

**B) Niveau nominal DVD**

1) Utilisez [▲ / ▼] pour sélectionner "Niveau nominal DVD", ensuite appuyez sur [ENTER].

2) Utilisez [▲ / ▼] pour sélectionner le niveau voulu, ensuite appuyez sur [ENTER].

3) Appuyez sur [SETUP] pour quitter.

### EXPLICATIONS DES VALEURS

- |                          |  |
|--------------------------|--|
| • <b>Tout</b>            | : Contrôle parental inactif; tous les disques peuvent être lus.                |
| • <b>8 [Adulte]</b>      | : Logiciel DVD de toutes catégories (adulte/général/enfants) peuvent être lus. |
| • <b>7 [NC-17]</b>       | : Moins de 18 ans ne sont pas admis.   |
| • <b>6 [R]</b>           | : Limité; accompagnement parental ou adulte requis pour les moins de 18 ans.   |
| • <b>5 [PGR]</b>         | : Surveillance parentale recommandée.  |
| • <b>4 [PG-13]</b>       | : Ne convient pas aux enfants âgés de moins de 13 ans.                         |
| • <b>3 [PG]</b>          | : Surveillance parentale suggérée.   |
| • <b>2 [G]</b>           | : Audience générale.   |
| • <b>1 [Pour Enfant]</b> | : Convient aux enfants.  |

**C) Modification du mot de passe**

1) Utilisez [▲ / ▼] pour sélectionner "Change Password", ensuite appuyez sur [ENTER].

2) Entrez un nouveau mot de passe à quatre chiffres, puis appuyez sur [ENTER].

3) Appuyez sur [SETUP] pour quitter.

# RÉGLAGES DES FONCTIONS

## Autres



- Pour la manière de sélectionner les éléments de paramétrage et les options, voir "Personnal." à la page 32.
- Le menu "Rapide" consiste de la programmation des menus utilisés fréquemment, et sont accompagnés de

Paramètres	Options
<b>Icône de L'Angle</b>	Ef*: L'icône d'angle apparaît à l'écran lors de la lecture de la scène avec des angles variés. Hf: L'icône d'angle disparaît de l'écran télévisé.
<b>Arrêt Auto</b>	Ef*: Si cet appareil ne dénote aucune activité pendant plus de 30 minutes, l'appareil est mis en mode de veille automatiquement. Hf: Désactive le courant automatique.
<b>Afficheur</b> Règle la luminosité de l'affichage du panneau avant.	Auto*: L'affichage du panneau avant s'obscurcit en cours de lecture. Clair: L'afficheur du panneau avant devient plus lumineux. Sombre: L'affichage du panneau avant s'obscurcit.
<b>Panorama</b> Règle l'heure d'affichage pour une photo (en format JPEG).	5sec* 10sec
<b>HDMI CEC</b> Définit l'utilisation de la fonction HDMI CEC.	Ef Hf*
<b>Sélection média</b> Sélectionner le média à lire.	Disque*: Sélectionner ceci lorsque vous faites la lecture d'un disque. Carte SD: Sélectionner ceci lorsque vous faites la lecture d'une carte mémoire SD.

## HDMI CEC

HDMI CEC permet le contrôle de système intégré sur HDMI et fait partie de la norme HDMI. Cette fonction peut ne pas se manifester correctement, selon le dispositif à connecter. Quand le réglage "HDMI CEC" est défini sur "Ef", les fonctions énumérées ci-dessous seront disponibles.

### Lecture à touche unique

Lorsque cet appareil est activé, la télévision aussi est allumé et le canal d'entrée externe approprié sera automatiquement sélectionné. Le canal d'entrée externe approprié peut également être sélectionné sur votre TV automatiquement lorsque vous appuyez sur [PLAY ▶], [SKIP ◀◀], [SKIP ▶▶], [les Toches numériques], [DISPLAY], [TOP MENU], ou [POP MENU / MENU] lorsque l'unité est sous tension.

### Mise en veille

Lorsque vous appuyez sur [POWER] sans relâcher pour 2 secondes, tout d'abord s'arrête l'alimentation de la TV et ensuite celle du présent appareil. Lorsque l'écran connecté compatible avec HDMI CEC est éteint, cet appareil peut s'éteindre aussi en même temps.

### Information sur le système

#### Langue du menu obtenir et définir

L'appareil reconnaît la langue d'affichage à l'écran définie pour la TV et règle automatiquement la même langue en tant que langue du menu de lecture (langue du menu d'affichage) pour cet appareil.

- Cette option est disponible lorsque "Auto(XXXX)" est sélectionné dans "Menu du Lecteur" dans le menu de réglage. (Consultez "Menu du Lecteur" à la page 33.)

# RÉGLAGES DES FONCTIONS

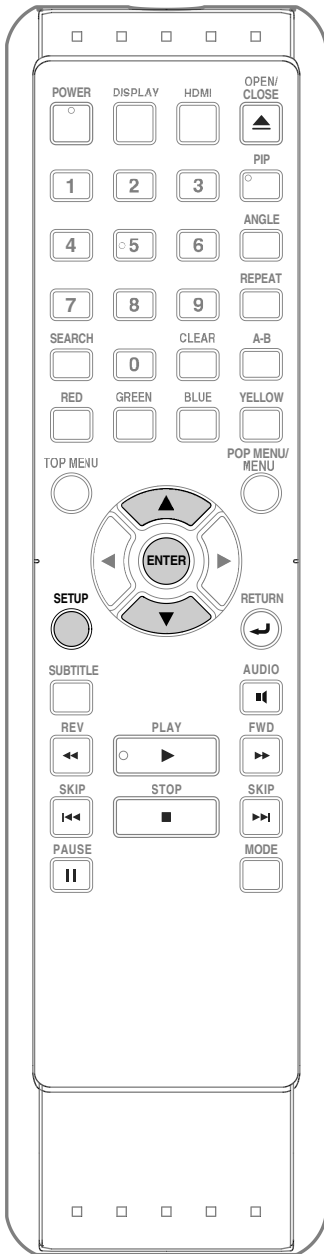

## Initialiser

Initialise le paramètre ou la carte mémoire SD.

**1** En mode arrêt, appuyez sur [SETUP].

**2** Utilisez [▲ / ▼] pour sélectionner , ensuite appuyez sur [ENTER].

**3** Utilisez [▲ / ▼] pour sélectionner l'option souhaitée, ensuite appuyez sur [ENTER].  
"Installation":

Réinitialise le menu de configuration aux valeurs par défaut.

### "Formatage Carte SD"

(Disponible uniquement lorsque une carte mémoire SD est insérée.):

Initialise la carte mémoire SD. Après l'apparition du message de confirmation, utilisez [▲ / ▼] pour sélectionner "Oui", puis appuyez sur [ENTER].

### "Erase les données BD-ROM sauveg (Lecteur)":

Efface les données enregistrées pour le contenu du BD-ROM, tels que les résultats des jeux BD-ROM, à partir de ce lecteur.

### "Erase les données BD-ROM sauveg (Carte SD)"

(Disponible uniquement lorsque une carte mémoire SD est insérée.):

Efface les données supplémentaires pour la lecture du BD-ROM, telles que les données des sous-titres, de la carte mémoire SD.

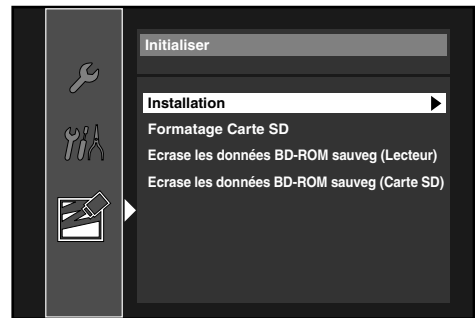

**4** Appuyez sur [ENTER].  
(Pour "Installation" et "Formatage Carte SD" uniquement)

• Un message de confirmation s'affichera. Sélectionnez "Oui", ensuite appuyez sur [ENTER].

**5** Appuyez sur [SETUP] pour quitter.

## Remarque

• Le paramètre pour "Parent" n'est pas remis à zéro.

## Attention

• Ne pas retirer la carte mémoire SD lors de l'exécution de "Formatage Carte SD" ou de "Ecrase les données BD-ROM sauveg (Carte SD)". Ceci risque d'endommager la carte.

# AUTRES

## Dépannage

Si l'appareil ne fonctionne pas correctement lorsque utilisé selon les instructions de ce manuel, veuillez vérifier l'appareil en suivant la liste de vérification suivante.

Problème	Solution
Pas de courant	<ul style="list-style-type: none"><li>- Vérifiez si le cordon d'alimentation est correctement branché.</li><li>- Débranchez le cordon et attendez 5 à 10 secondes, puis branchez à nouveau.</li></ul>
Pas de son ou d'image	<ul style="list-style-type: none"><li>- Vérifiez si TV branché est allumé.</li><li>- Contrôlez que toutes les connexions sont correctes et fermes.</li><li>- Vérifiez si TV branché ou tout autre dispositif est compatible avec HDCP. (Cet appareil n'émettra pas un signal de sortie vidéo à moins que l'autre dispositif ne soit compatible avec HDCP.)</li><li>- Vérifiez si le format de sortie pour l'appareil (FORMAT HDMI) correspond au format d'entrée compatible de l'autre dispositif connecté.</li><li>- Réglez la "Résolution vidéo HDMI" autre que sur "Auto" ou "1080p24".</li></ul>
Image déformée	<ul style="list-style-type: none"><li>- Parfois une petite quantité d'images déformées peuvent apparaître. Ceci n'est pas un fonctionnement défectueux.</li><li>- Connectez cet appareil directement au TV. Si les câbles audio / vidéo RCA sont connectés à un magnétoscope, les images peuvent être déformées à cause du système de protection contre la copie.</li></ul>
Image complètement déformée ou image en noir et blanc sur BD / DVD	<ul style="list-style-type: none"><li>- Assurez-vous que le disque est compatible avec cet appareil.</li></ul>
Aucun son ou son déformé	<ul style="list-style-type: none"><li>- Réglez le volume.</li><li>- Vérifiez que les enceintes sont correctement branchées.</li><li>- Vérifiez les connexions HDMI.</li><li>- Vérifiez les réglages dans le menu "Son".</li><li>- Cet appareil ne prend pas en charge LPCM 192 kHz 5,1 canaux.</li></ul>
Image fige momentanément pendant la lecture	<ul style="list-style-type: none"><li>- Vérifiez s'il y a des marques de doigts ou des égratignures sur le disque; nettoyez-le avec un chiffon doux du centre au bord.</li><li>- Nettoyez le disque.</li></ul>
Le disque ne peut être lu	<ul style="list-style-type: none"><li>- Nettoyez le disque.</li><li>- Vérifiez si l'étiquette du disque est tournée vers le haut.</li><li>- Vérifiez si le disque est défectueux en essayant un autre disque.</li><li>- Annulez les contrôles de classification ou modifiez le niveau de contrôle.</li><li>- Insérez un disque en bon état pouvant être lu par ce lecteur.</li></ul>
La carte mémoire SD ne peut être lue	<ul style="list-style-type: none"><li>- Le format de la carte ne correspond pas avec cet appareil ou la carte n'est pas compatible.</li></ul>
Pas de retour sur l'écran de démarrage lorsque le disque est retiré	<ul style="list-style-type: none"><li>- Réinitialisez cet appareil en l'éteignant et en l'allumant à nouveau.</li></ul>
L'appareil ne répond pas à la télécommande	<ul style="list-style-type: none"><li>- Aligned la télécommande directement avec la fenêtre du capteur infrarouge située sur le panneau avant.</li><li>- Diminuez la distance entre la télécommande et la fenêtre du capteur infrarouge.</li><li>- Remplacez les piles de la télécommande.</li><li>- Réinsérez les piles en respectant la polarité (signes + / -) comme indiquée.</li></ul>
Les touches ne fonctionnent pas ou l'appareil ne réagit plus	<ul style="list-style-type: none"><li>- Pour réinitialiser complètement l'appareil, débranchez le cordon d'alimentation de la prise de courant pendant 5 à 10 secondes.</li></ul>
L'appareil ne réagit pas à certaines commandes pendant la lecture	<ul style="list-style-type: none"><li>- Les opérations peuvent ne pas être permises par le disque. Veuillez vous reporter aux directives accompagnant le disque.</li></ul>
L'appareil ne lit aucun BD / DVD / CD	<ul style="list-style-type: none"><li>- Condensation? (Laissez reposer pendant 1 ou 2 heures)</li><li>- Vous tentez de lire un disque autre qu'un disque marqué tel qu'indiqué à la page 15.</li><li>- Essayez la saleté présente sur le disque ou remplacez le disque.</li></ul>
L'angle n'embarque pas	<ul style="list-style-type: none"><li>- L'angle ne peut être modifié sur les BD / DVD ne contenant aucun angle multiple. Dans certains cas, les angles multiples sont uniquement enregistrés pour certaines scènes.</li></ul>
La lecture ne se fait pas lorsqu'un titre est sélectionné	<ul style="list-style-type: none"><li>- Vérifiez les réglages dans le menu "Parent".</li></ul>
Le mot de passe oublié pour la classification	<ul style="list-style-type: none"><li>- Entrez le mot de passe par défaut, "4737"; le mot de passe oublié sera effacé.</li></ul>

### Remarque

- Certaines fonctions ne sont pas disponibles avec certains modes, mais il ne s'agit pas là d'une défaillance. Lisez la description dans ce manuel pour plus de détails sur le bon fonctionnement.
- Certaines fonctions sont défendues sur certains disques.



## Glossaire

**Audio analogique**

Un signal électrique qui représente directement le son. Comparez-le à l'audio numérique qui peut être un signal électrique, mais qui est une représentation indirecte du son. Voir également "Audio numérique".

**Audio numérique**

Une représentation indirecte du son par des chiffres. Pendant l'enregistrement, le son est mesuré à intervalles réguliers (44 100 fois par seconde pour un CD audio) par un convertisseur analogique-numérique, qui génère un flux de nombres. Lors de la lecture, un convertisseur numérique-analogique génère un signal analogique. Voir également "Fréquence d'échantillonnage" et "Audio analogique".

**BD-Java**

Avec les Blu-ray permettant d'exploiter les applications Java, vous pouvez profiter des fonctions interactives comme les jeux ou les menus interactifs.

**Disque Blu-ray (BD)**

Le disque Blu-ray est un disque vidéo optique de prochaine génération capable de stocker bien plus de données qu'un DVD conventionnel. Sa grande capacité permet de jouir de fonctions telles que les vidéos haute définition, des sons ambiophonique multicanaux, des sons ambiophoniques multicanaux, des menus interactifs, etc.

**Chapitre**

Tout comme un livre est divisé en plusieurs chapitres, un titre sur un BD-vidéo ou un DVD-vidéo est habituellement divisé en chapitres aussi. Voir également "Titre".

**Code régional**

Les zones associent des disques et des lecteurs de zones données dans le monde. Cet appareil ne lira que les disques avec des codes de zone compatibles. Vous pouvez trouver le code de zone de votre appareil en regardant sa face arrière. Certains disques sont compatibles avec plus d'une zone (ou toutes les zones).

**Dolby Digital**

Le système de compression du son numérique développé par Dolby Laboratories. Il vous offre un son de l'audio stéréo (2ch) ou multicanal.

**Dolby Digital Plus**

Dolby Digital Plus se veut la nouvelle génération de technologie de compression audio développée pour faire suite à la technologie Dolby Digital. Le disque Blu-ray fonctionne avec le système de son ambiophonique 7.1.

**Dolby TrueHD**

Dolby TrueHD est une technologie d'encodage sans perte développée pour la nouvelle génération de disques optiques. Le disque Blu-ray fonctionne avec le système de son ambiophonique 7.1.

**DTS (Digital Theater System)**

DTS est un système de son ambiophonique multicanaux. En utilisant un décodeur DTS, vous pouvez profiter d'un son dynamique et réaliste digne des salles de cinéma. Les technologies de son ambiophonique DTS ont été développées par DTS, Inc.

**DTS-HD**

DTS-HD est une technologie d'encodage sans perte développée pour faire suite à la première technologie de format acoustique DTS. Le disque Blu-ray fonctionne avec le système de son ambiophonique 7.1.

**Fréquence d'échantillonnage**

Le taux de mesure d'un son selon un intervalle spécifié afin de le transformer en données audio numérique. Le nombre d'échantillonnages par seconde définit la fréquence d'échantillonnage. Plus ce taux est élevé, meilleure est la qualité de son.

**HDMI (High-Definition Multimedia Interface)**

C'est une interface numérique vers la source audio et vidéo. Elle peut transmettre la vidéo composite, l'audio et un signal de contrôle sur une seule connexion par câble.

**JPEG (joint photographic experts group)**

JPEG est une méthode de compression des fichiers photo. Vous pouvez copier des fichiers JPEG sur CD-RW/-R, DVD ou la carte mémoire SD depuis un ordinateur et lire les fichiers sur cet appareil.

**PCM (pulse code modulation)**

Le système le plus courant de codage de l'audio numérique, utilisé sur les CD et les DAT. Il est d'une excellente qualité mais demande beaucoup d'informations si on le compare au Dolby Digital et au MPEG audio. Pour la compatibilité avec les enregistreurs audio numériques (CD, MD et DAT) et les amplificateurs AV à entrées numériques, cet appareil peut convertir du Dolby Digital, DTS et du MPEG audio en PCM. Voir également "Audio numérique".

**Piste**

Les CD audio utilisent des pistes pour diviser leur contenu. L'équivalent sur un BD-vidéo ou un DVD-vidéo s'appelle un chapitre. Voir également "Chapitre".

**Rapport hauteur-largeur**

La largeur d'un écran de télévision par rapport à sa taille. Les TV conventionnelles sont au format 4:3 (l'écran de la TV est presque carré); les modèles à écran large sont au format 16:9 (la largeur de l'écran de la TV est pratiquement égale à deux fois sa hauteur).

**Sortie de composantes vidéo**

Chaque signal de luminance (Y) et des composantes (P<sub>B</sub>/C<sub>B</sub>, P<sub>R</sub>/C<sub>R</sub>) est indépendant à la sortie afin que vous puissiez apprécier les couleurs de l'image telles qu'elles sont. En outre, en raison de la compatibilité avec la vidéo progressive (525p/480p), vous pouvez profiter d'une image de plus haute densité qu'une image entrelacée (525i/480i).

**Titre**

Collection de chapitres sur BD-vidéo ou DVD-vidéo. Voir également "Chapitre".

# AUTRES

## Liste des Codes de Langue

Langue	Code	Langue	Code	Langue	Code	Langue	Code
<b>A-B</b>		<b>F-H</b>		<b>L-N</b>		<b>S</b>	
Abkhaze	4748	Féringien	5261	Laotien	5861	Samoan	6559
Afar	4747	Fidji	5256	Latin	5847	Sangho	6553
Afrikaans	4752	Finlandais [FIN]	5255	Latvien ; Letton	5868	Sanscrit	6547
Albanais	6563	Français [FRE]	5264	Lingalais	5860	Serbe	6564
Allemand [GER]	5051	Frison	5271	Lituanien	5866	Serbo-Croate	6554
Amharique	4759	Galicien	5358	Macédonien	5957	Sesotho	6566
Anglais [ENG]	5160	Gallois	4971	Malais	5965	Setswana	6660
Arabe	4764	Géorgien	5747	Malayalam	5958	Shana	6560
Arménien	5471	Goujrati	5367	Malgache	5953	Sindhi	6550
Assamais	4765	Grec [GRE]	5158	Maltais	5966	Singhalais	6555
Aymara	4771	Groenlandais	5758	Maori	5955	Siswat	6565
Azerbaïdjanais	4772	Guarani	5360	Marathi	5964	Slovaque [SLO]	6557
Bachkir	4847	Haoussa	5447	Moldave	5961	Slovène	6558
Balonga	6665	Hébreu	5569	Mongol	5960	Somalien	6561
Basque	5167	Hindi	5455	Nauru	6047	Soudanais	6567
Bengali ; Bangla	4860	Hollandais [DUT]	6058	Népalais	6051	Suédois [SWE]	6568
Bhoutanais	5072	Hongrois [HUN]	5467	Norvégien [NOR]	6061	Swahili	6569
Biélorusse	4851	<b>I-K</b>		<b>O-R</b>		<b>T</b>	
Bihari	4854	Indonésien	5560	Occitan	6149	Tadjik	6653
Birman	5971	Interlingua	5547	Oromo(Afan)	6159	Tagalog	6658
Bislama	4855	Interlingue	5551	Ouolof	6961	Tamil	6647
Breton	4864	Inupiak	5557	Ourdou	6764	Tatar	6666
Bulgare [BUL]	4853	Irlandais [IRI]	5347	Ouzbek	6772	Tchèque [CZE]	4965
<b>C-E</b>		Islandais [ICE]	5565	Panjabi	6247	Télougou	6651
Cambodgien	5759	Italien [ITA]	5566	Perse	5247	Thaïlandais	6654
Catalan	4947	Japonais [JPN]	5647	Polonais [POL]	6258	Tibétain	4861
Chinois [CHI]	7254	Javanais	5669	Portugais [POR]	6266	Tigrigna	6655
Coréen [KOR]	5761	Kachméré	5765	Provençal	6164	Tonga	6661
Corse	4961	Kannara	5760	Pushtu ; Pushto	6265	Turc [TUR]	6664
Croate	5464	Kazakh	5757	Quechua	6367	Turcoman	6657
Danois [DAN]	5047	Kinyarwanda	6469	Rhêto-Roman	6459	Twi	6669
Ecossais gaélique	5350	Kirghiz	5771	Roumain [RUM]	6461	<b>U-Z</b>	
Espagnol [SPA]	5165	Kiroundi	6460	Russe [RUS]	6467	Ukrainien	6757
Espéranto	5161	Kurde	5767			Vietnamien	6855
Estonien	5166					Volapük	6861
						Xhosa	7054
						Yiddish	5655
						Yoruba	7161
						Zoulou	7267

### Remarque

- Si vous choisissez une langue dont le code de langue est composé de trois lettres (écrit entre crochets), le code sera affiché chaque fois que vous modifierez le réglage de l'audio ou des sous-titres à la page 29. Si vous optez pour une autre langue, c'est plutôt "----" qui apparaîtra.

# AUTRES

## Général

Système de signaux	NTSC couleur		
Puissance recommandée	120 V AC, 60 Hz		
Consommation	22 W (mise en veille: 0,5 W)		
Dimensions (largeur x hauteur x profondeur)	17,2 x 2,4 x 12,0 pouces (435 x 59 x 303 mm)		
Poids	6,7 lbs. (3,0 kg)		
Températures recommandées	41°F (5°C) à 104°F (40°C)		
Humidité recommandée	Moins de 80 % (pas de condensation)		

## Terminaux

Arrière	<b>Sortie vidéo</b>	1 Vp-p (75Ω)		
	Prise RCA x 1			
	<b>Sortie vidéo composantes</b>	Y: 1 Vp-p (75Ω)    Pb/Cb: 700 mVp-p (75Ω)    Pr/Cr: 700 mVp-p (75Ω)		
	Prise RCA x 3			
	<b>Sortie HDMI</b>	Video: 480p, 720p, 1080i, 1080p, 1080p24 / Audio		
	Prise HDMI x 1			
<b>Sortie audio (Analogique)</b>	G/D: 2 Vrms (impédance de sortie: supérieure à 1kΩ)			
Prise RCA x 2				
<b>Sortie audio (Numérique)</b>	500 mVp-p (75Ω)			
Prise RCA x 1				
Terminal optique x 1	Connecteur digital			

## Remarque

- Les caractéristiques techniques et la présentation de ce produit sont modifiables sans préavis.

## Entretien

### Entretien

- Veuillez consulter les points se rapportant au "Dépannage" en page 44 avant de retourner l'appareil.
- Si l'appareil cesse de fonctionner, n'essayez pas de régler le problème vous-même. Mettez l'appareil en mode veille, débranchez-le et composez le numéro sans frais qui se trouve sur la page couverture de ce guide afin d'entrer en contact avec un centre de service autorisé.

### Nettoyage du boîtier

- Essuyez le panneau avant et autres surfaces extérieures à l'aide d'un chiffon doux légèrement humide.
- N'utilisez jamais de solvant, diluant, benzène ou alcool pour nettoyer l'appareil. Ne pulvérisez pas d'insecticide liquide à proximité de l'appareil. De tels produits chimiques peuvent décolorer la surface de l'appareil.

### Nettoyage des disques

- Si un disque est sale, nettoyez-le avec un chiffon de nettoyage. Essuyez le disque du centre vers l'extérieur. Ne l'essuyez pas selon un mouvement circulaire.
- N'utilisez pas de solvants tels que la benzine, les diluants, les décapants du commerce, les détergents, les produits de nettoyage abrasifs ou les aérosols antistatiques destinés aux disques analogiques.

### Nettoyage de la lentille du lecteur

- Si cet appareil ne fonctionne toujours pas correctement une fois que vous avez appliqué les sections appropriées et le "Dépannage" du présent manuel de l'utilisateur, l'unité de lecture optique laser peut être sale. Se référer votre revendeur ou un centre de service agréé pour une inspection et un nettoyage de la tête de lecture optique laser.

### Manipulation des disques

- Manipulez les disques en veillant à ce que les empreintes digitales et la poussière n'adhèrent pas à leurs surfaces.
- Rangez toujours le disque dans son boîtier protecteur lorsque vous ne l'utilisez pas.
- Prenez note que les disques avec une forme particulière (en forme de coeur, octogonaux, etc) ne peuvent pas être lus sur cet appareil. Ne tentez pas de lire ces derniers au risque d'endommager le lecteur.

### Vérification du signal IR

- Si la télécommande ne fonctionne pas correctement, vous pouvez utiliser une radio AM ou un appareil photo numérique (y compris un téléphone portable avec un appareil photo intégré) pour vérifier si elle émet un signal infrarouge.

#### • Avec une radio AM:

Réglez la radio AM sur une fréquence non émettrice. Pointez la télécommande dans sa direction, appuyez sur n'importe quelle touche et écoutez. Si la radio émet un son irrégulier, cela signifie qu'elle reçoit le signal infrarouge de la télécommande.



#### • Avec un appareil photo digital (y compris des appareils photo

#### intégrés à des téléphones portables):

Dirigez l'appareil photo numérique vers la télécommande. Appuyez sur n'importe quelle touche de la télécommande et regardez l'appareil photo numérique. Si une lumière infrarouge apparaît dans l'appareil photo numérique, cela signifie que la télécommande fonctionne.



# **SYLVANIA**

## **GARANTIE LIMITÉE**

FUNAI CORP. réparera ce produit sans frais aux États-Unis dans le cas d'une défectuosité des matériaux ou d'un défaut de fabrication selon les dispositions suivantes :

### **DURÉE :**

**PIÈCES :** FUNAI CORP. remplacera les pièces défectueuses sans frais pour une durée d'un (1) an suivant la date d'achat initial. Certaines pièces ne sont pas couvertes par cette garantie.

**MAIN D'ŒUVRE :** FUNAI CORP. fournira la main d'œuvre sans frais pour une période de quatre-vingt-dix (90) jours suivant la date d'achat initial.

### **LIMITATIONS ET EXCLUSIONS :**

CETTE GARANTIE NE COUVRE QUE L'ACHAT INITIAL DU PRODUIT. UN REÇU D'ACHAT OU TOUTE AUTRE PREUVE D'ACHAT INITIAL SERA REQUISE AVEC LE PRODUIT POUR POUVOIR SE PRÉVALOIR DE CETTE GARANTIE.

Cette garantie ne peut s'étendre à une autre personne ou autre cessionnaire.

Cette garantie ne sera plus valable si un ou les numéros de série sont modifiés, remplacés, sont rendus illisibles, sont manquants ou si des réparations ont été tentées par un centre de service non autorisé. Cette garantie limitée ne s'applique pas aux produits achetés et utilisés à l'extérieur des États-Unis.

Cette garantie ne couvre que les problèmes causés par des défectuosités de matériaux ou de fabrication qui surviennent après une utilisation normale. Elle ne couvre pas les dommages causés lors du transport ou les défectuosités suite à des réparations, des modifications utilisant des produits qui ne sont pas autorisés par FUNAI CORP. ou des dommages suite à un accident, une mauvaise utilisation, une manipulation inadéquate, une modification, une mauvaise installation, un entretien inadéquat, une utilisation dans un hôtel, pour la location, dans un bureau commercial ou des dommages causés par le feu, l'eau, la foudre ou tout autre catastrophe naturelle.

CETTE GARANTIE NE COUVRE PAS LE MATÉRIEL D'EMBALLAGE, LES ACCESSOIRES (SAUF LA TÉLÉCOMMANDE), LES PIÈCES DITES ESTHÉTIQUES, LES PIÈCES D'ASSEMBLAGE, LES MODÈLES DE DÉMONSTRATION OU LES MODÈLES EN MONTRE.

FUNAI CORP. ET SES REPRÉSENTANTS OU AGENTS NE SERONT DANS AUCUN CAS RESPONSABLES POUR TOUS DOMMAGES GÉNÉRAUX, INDIRECTS, OU CONSÉQUENTIELS SUITE À L'UTILISATION OU À L'ABSENCE D'UTILISATION DE CE PRODUIT. CETTE GARANTIE EST TENANT LIEU DE TOUTES AUTRES GARANTIES, EXPRESSÉES OU TACITES ET DE TOUTES AUTRES RESPONSABILITÉS DE LA PART DE FUNAI CORP., TOUTES AUTRES GARANTIES INCLUANT LA GARANTIE DE QUALITÉ MARCHANDE ET DE COMPATIBILITÉ SELON UN USAGE PRÉCIS SONT DÉCLINÉES PAR FUNAI ET SES REPRÉSENTANTS AUX ÉTATS-UNIS.

TOUTES LES VÉRIFICATIONS ET LES RÉPARATIONS DOIVENT ÊTRE EFFECTUÉES PAR UN CENTRE DE SERVICE AUTORISÉ. CETTE GARANTIE N'EST VALABLE QUE LORSQUE L'APPAREIL EST APPORTÉ DANS UN CENTRE DE SERVICE AUTORISÉ. LE PRODUIT DOIT ÊTRE ACCOMPAGNÉ D'UNE COPIE DE L'ORIGINAL DU REÇU DE L'ACHAT. SI AUCUNE PREUVE D'ACHAT N'EST FOURNIT, LA GARANTIE NE SERA PAS HONORÉE ET DES FRAIS DE RÉPARATION SERONT FACTURÉS.

### **IMPORTANT :**

CETTE GARANTIE LIMITÉE VOUS ACCORDE CERTAINS DROITS LÉGAUX. CES DROITS PEUVENT VARIER D'UN ÉTAT À L'AUTRE. SI, AU COURS DE LA PÉRIODE COUVERTE PAR LA GARANTIE, VOUS N'ÊTES PAS EN MESURE D'OBTENIR UN SERVICE SATISFAISANT DANS LE CAS D'UNE RÉPARATION DU PRODUIT, VEUILLEZ CONTACTER FUNAI CORP.

### **MISE EN GARDE :**

FUNAI CORP. SE RÉSERVE LE DROIT DE MODIFIER LE PRODUIT SANS AVIS PRÉALABLE.

### **NOTE DE GARANTIE AU SUJET DES RÉPARATIONS NON AUTORISÉES :**

Pour obtenir un service couvert par la garantie, vous devez apporter le produit ou le faire parvenir à vos frais, soit dans son emballage d'origine ou un emballage qui offre une protection égale, dans n'importe quel CENTRE DE SERVICE AUTORISÉ. FUNAI CORP. ne vous remboursera pas les frais encourus pour des réparations effectuées par un centre de service qui n'est pas autorisé sans avoir obtenu une autorisation écrite au préalable.

**Pour trouver le CENTRE DE SERVICE AUTORISÉ le plus près de chez-vous ou pour des informations générales, veuillez nous contacter au :**

**FUNAI SERVICE CORPORATION**

**Service à la Clientèle**

**Tel: 1-800-968-3429**

**<http://www.sylvaniaconsumerelectronics.com>**

2200 Spiegel Drive, Groveport, OH 43125

# SYLVANIA

## Reproductor de Discos Blu-ray

Manual del Usuario  
**NB531SLX**

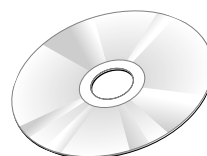
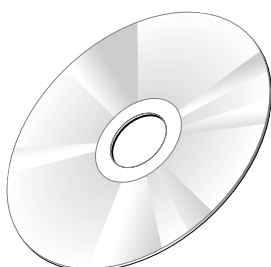
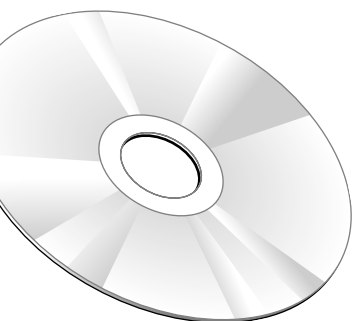

SI NECESITA AYUDA ADICIONAL CON LA INSTALACIÓN O CON EL FUNCIONAMIENTO DESPUÉS DE LEER EL MANUAL DEL USUARIO, LLAME AL TELÉFONO GRATUITO **1-800-968-3429**, O VISITE NUESTRO SITIO WEB EN: <http://www.sylvaniaconsumerelectronics.com>

# 3. Preparar

- 1 Una vez que se completan todas las conexiones, conecte el cable de alimentación CA.



a la salida del CA

- 2 Inserte dos baterías AA (R6).

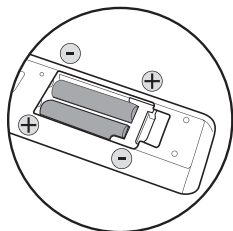

- 3 Pulse [POWER] para encender la unidad.

- 4 Encienda su televisor.

- 5 Pulse el botón en el control remoto del televisor para acceder al canal de entrada externo repetidas veces hasta que vea esta imagen de apertura del reproductor. (Por favor consulte el manual del usuario de su televisor.)



Si el televisor está conectado por un cable HDMI, quizás la imagen de apertura demore en aparecer.

# 4. Reproducir

- 1 Pulse [OPEN/CLOSE] para cerrar la bandeja de discos.

- 2 Sitúe el disco en la bandeja para discos con la etiqueta hacia arriba.

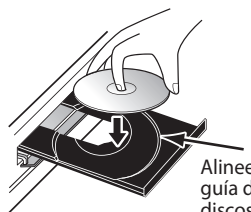

Alinee el disco con la guía de la bandeja de discos.

- 3 Pulse [OPEN/CLOSE] para cerrar la bandeja de discos.

Puede que tarde un poco en cargar el disco.

- 4 Es posible que la reproducción comience automáticamente. De lo contrario, pulse [PLAY ▶].

Para pausar la reproducción:

Pulse [PAUSE ■■].

Para retomar la reproducción normal:

Pulse [PLAY ▶].

Para detener la reproducción:

Pulse [STOP ■].

**SYLVANIA**



## Guía de Arranque Rápido

Reproductor de Discos Blu-ray

NB531SLX

1. Seleccione ▶ 2. Conectar ▶ 3. Preparar ▶ 4. Reproducir



Para obtener mayor información, sírvase llamar al **1-800-968-3429** o visite : <http://www.sylvaniaconsumerelectronics.com>



Lea el manual del propietario para obtener instrucciones más detalladas.

E5K41UD  
1VMN26822 ★★★★★

Imprimido en China

# 1. Seleccione la conexión adecuada

## Lo mejor

Admite hasta 1080i / 1080p, 1080p24 de resolución.

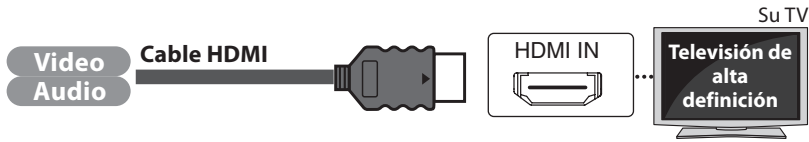

El cable HDMI envía señales digitales de audio y vídeo. (No se requiere ninguna conexión de audio adicional.)

- Los cables utilizados en esta conexión son:
- Cable HDMI (cable HDMI de alta velocidad) x 1 (Suministrados)

## Mejor

Admite hasta 1080i de resolución.

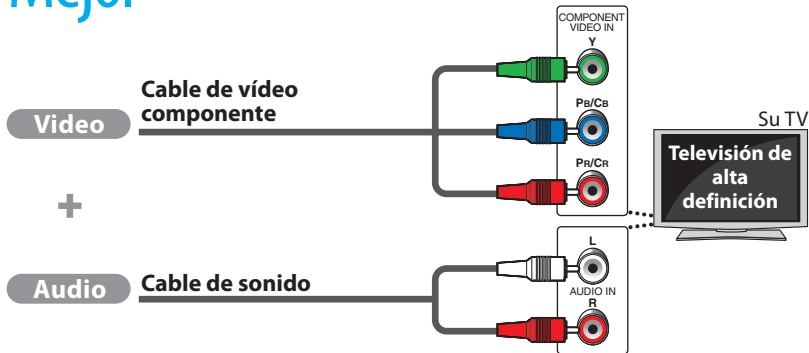

- Los cables utilizados en esta conexión son:
- Cable de sonido (l/D) x 1 (Suministrados)
  - Cable de vídeo componente x 1 (Cable no incluido)

## Básico

Admite únicamente 480i de resolución.

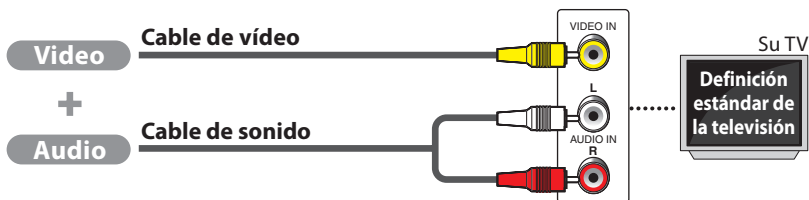

- Los cables utilizados en esta conexión son como sigue:
- Cable de sonido (l/D) x 1 (Suministrados)
  - Cable de vídeo x 1 (Suministrados)

# 2. Conectar

## Cable HDMI

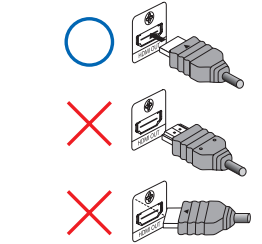
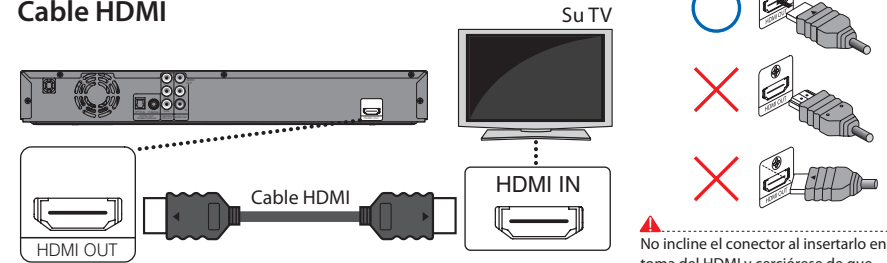

No incline el conector al insertarlo en el toma del HDMI y cerciórese de que coincidan las formas del toma con las del conector.

## Cables de vídeo componente y cable de audio

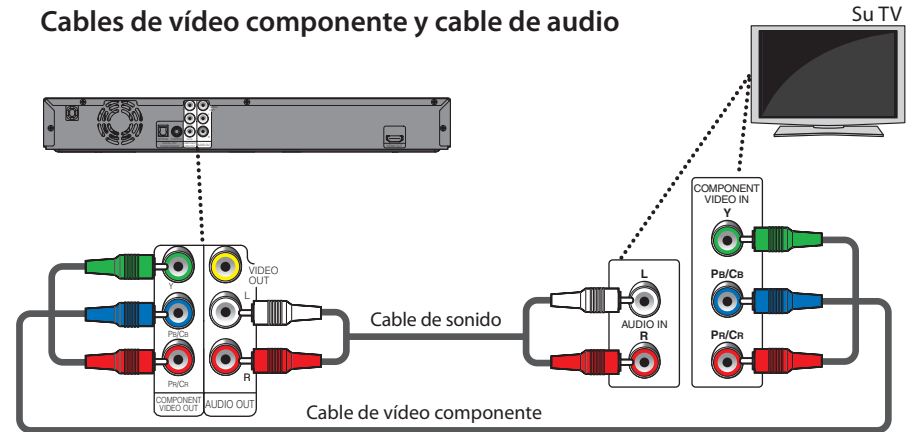

## cables de sonido/vídeo

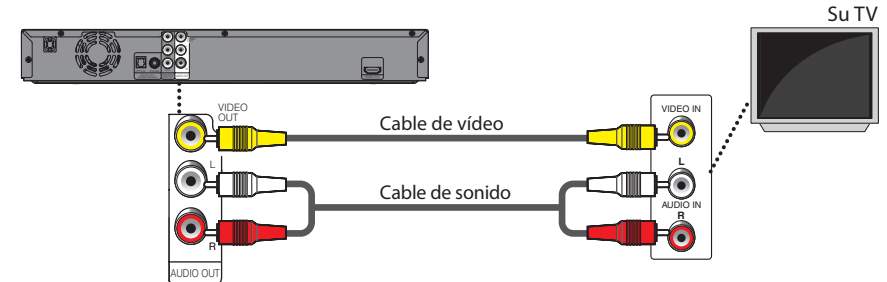

Para obtener mayor información, sírvase llamar al 1-800-968-3429 o visite : <http://www.sylvaniacconsumerelectronics.com>



Lea el manual del propietario para obtener instrucciones más detalladas.

# INTRODUCCIÓN

## Instrucciones de Seguridad

El modelo y el número de serie de esta unidad se pueden encontrar en la caja. Deberá anotar y guardar el modelo y el número de serie para consultarlos, si los necesita, en el futuro.

Número de modelo: \_\_\_\_\_

Número de serie: \_\_\_\_\_

**ADVERTENCIA:** PARA REDUCIR EL RIESGO DE QUE SE PRODUZCA UN INCENDIO O SE RECIBA UNA DESCARGA ELÉCTRICA, NO EXPONGA ESTE APARATO A LA LLUVIA NI A LA HUMEDAD. NO SE DEBERÁ EXPONER EL APARATO NI A GOTERAS NI A SALPICADURAS, Y NO DEBERÁ COLOCARSE NINGÚN OBJETO QUE CONTenga LÍQUIDOS SOBRE EL APARATO, COMO POR EJEMPLO JARRONES.



**CAUTION**  
**RISK OF ELECTRIC SHOCK**  
**DO NOT OPEN**



### AVISO:

PARA REDUCIR EL RIESGO DE SUFRIR UNA DESCARGA ELÉCTRICA NO quite la cubierta (o el panel posterior). EN EL INTERIOR DEL APARATO NO HAY PIEZAS QUE DEBA MANIPULAR EL USUARIO. SOLICITE EL SERVICIO DE REPARACIONES AL PERSONAL DE SERVICIO CUALIFICADO.



El símbolo del rayo con punta de flecha, en el interior de un triángulo equilátero, tiene la finalidad de avisar al usuario de la presencia de "tensión peligrosa" dentro de la caja del aparato que podría ser de suficiente intensidad como para constituir un riesgo para las personas en caso de que éstas recibiesen una descarga eléctrica.



El signo de exclamación dentro de un triángulo equilátero tiene la finalidad de avisar al usuario de la presencia de instrucciones de utilización y mantenimiento (servicio) en el material impreso que acompaña al aparato.

La nota importante está ubicada en la parte posterior o inferior del gabinete.

## IMPORTANTES INSTRUCCIONES DE SEGURIDAD

1. Lea estas instrucciones.
2. Conserve estas instrucciones.
3. Preste atención a las advertencias.
4. Siga todas las instrucciones.
5. No utilice este aparato cerca del agua.
6. Limpie el aparato sólo con un paño seco.
7. No obstruya ninguna de las ranuras de ventilación. Instale el equipo conforme las instrucciones que brinda el fabricante.
8. No instale el equipo cerca de elementos para calefacción tales como radiadores, rejillas de calefacción, estufas eléctricas u otros aparatos (incluidos amplificadores).
9. No desarme el dispositivo de seguridad del enchufe polarizado o con conexión a tierra. Un enchufe polarizado contiene dos clavijas, una más ancha que otra. Un enchufe con conexión a tierra contiene dos clavijas y una tercera clavija con conexión a tierra. La clavija ancha del enchufe polarizado o la clavija de conexión a tierra representan dispositivos de seguridad. Si el enchufe del aparato no entra en el tomacorriente, consulte con un electricista para reemplazar sus antiguos tomacorrientes.
10. Asegúrese de proteger el cable de alimentación de las pisadas o torsiones especialmente en la zona de la clavija, en el receptáculo y en el punto donde el cable sale del aparato.
11. Utilice únicamente los accesorios que especifica el fabricante.
12. Utilice únicamente el carro, atril, trípode, soporte o la mesa que especifica el fabricante o que se vendió junto con el aparato. Cuando utilice un carro, sea cuidadoso al trasladar el conjunto carro/aparato para evitar daños por caídas de objetos. 
13. Desenchufe este aparato si hay tormentas eléctricas o durante largos períodos de inactividad.
14. Confíe el servicio técnico sólo a personal calificado. El servicio técnico es necesario cuando el aparato sufre algún tipo de daño, por ejemplo cuando se dañan los cables de suministro eléctrico o la clavija, cuando se derrama líquido o se caen objetos sobre el aparato, cuando se lo expone a la lluvia o a humedad, cuando no funciona adecuadamente o cuando se cae.

### ADVERTENCIA DE LA FCC

Este aparato puede generar o utilizar energía radioeléctrica. Los cambios o las modificaciones que se hagan en este aparato podrán causar interferencias a menos que éstos sean aprobados expresamente en este manual. El usuario podrá perder la autorización que tiene para utilizar este aparato si hace algún cambio o modificación que no haya sido autorizado.

### INTERFERENCIA DE RADIO Y TV

Este aparato ha sido probado y ha demostrado cumplir con los límites existentes para los dispositivos digitales de la Clase B, de conformidad con el Apartado 15 de las Normas de la FCC. El objetivo de estos límites es proporcionar una protección razonable contra interferencias perjudiciales en una instalación residencial. Este aparato genera, utiliza y puede radiar energía radioeléctrica, y, si no se instala y utiliza de acuerdo con las instrucciones, puede causar interferencias perjudiciales en las comunicaciones por radio. Sin embargo, no existen garantías de que no se produzcan interferencias en una instalación particular. Si este aparato causa interferencias perjudiciales en la recepción de la radio o la televisión, lo que se puede determinar apagando y luego encendiendo el aparato, al usuario se le recomienda intentar eliminar la interferencia tomando una, o más, de las medidas siguientes:

- 1) Cambie la orientación y la ubicación de la antena de recepción.
- 2) Aumente la separación entre el aparato y el receptor.
- 3) Conecte el aparato en una toma de corriente o circuito que sean diferentes de aquellos a los que está conectado el receptor.
- 4) Consulte a su concesionario o técnico en radio/TV con experiencia para solicitar su ayuda.

**Este aparato digital de la clase B cumple con la norma canadiense ICES-003.**

Desconecte el enchufe tomacorriente para apagar el dispositivo si encuentra algún problema o está fuera de uso. El enchufe tomacorriente debe quedar listo para funcionar.



# INTRODUCCIÓN

**PRECAUCIÓN:** Existe peligro de explosión si reemplaza la batería de manera incorrecta. Reemplace la batería por otra igual o equivalente.  
**ADVERTENCIA:** No se debe exponer las baterías (conjunto de baterías o batería instalada) a temperaturas extremas como las generadas por el calor del sol, el fuego o algo similar.

## SEGURIDAD DEL LÁSER

Este aparato usa un láser. Para evitar posibles daños personales, solamente el personal de mantenimiento cualificado debe quitar la tapa o reparar este aparato.

**PRECAUCIÓN:** El uso de controles, ajustes o procedimientos diferentes de los especificados en este manual puede producir una exposición peligrosa a la radiación.

**PRECAUCIÓN:** Cuando se abre la unidad y se anula el enclavamiento se produce una radiación láser visible e invisible. No fije la vista en el haz de luz.

**UBICACIÓN:** En el interior, cerca del mecanismo de la platina.

## INFORMACIÓN IMPORTANTE RELACIONADA CON LOS DERECHOS DE AUTOR

La copia, la emisión, la muestra al público y el préstamo de los discos sin la debida autorización están prohibidos. Este producto incorpora tecnología de protección del copyright que a su vez está protegida por patentes y otros derechos de la propiedad intelectual de los EE.UU. La utilización de esta tecnología de protección del copyright deberá contar con la autorización de Macrovision, y ésta se limitará a casas y otros lugares de visión limitada a menos que Macrovision autorice lo contrario. La inversión de la ingeniería o el desmontaje del aparato están prohibidos.

No coloque la unidad sobre un mueble que pueda volcar si algún niño o adulto lo inclina, empuja, se coloca encima o trepa por él. La caída de la unidad puede provocar lesiones graves e incluso la muerte.

## Para Evitar Peligros de Descarga Eléctrica o Incendio

- No maneje el cable de alimentación con las manos mojadas.
- No tire del propio cable cuando lo desconecte de una toma de CA. Sujete la clavija y tire de ella.
- No meta sus dedos ni otros objetos en la unidad.

## Ubicación y manipuleo

- Evite instalar la unidad a la luz del sol directa, próxima a fuertes campos magnéticos o en un sitio propenso al polvo o a vibraciones fuertes.
- Evite sitios donde se generen cambios drásticos en la temperatura.
- Instale el equipo en una posición horizontal y estable. No coloque nada encima o debajo del equipo. Dependiendo de los dispositivos externos, es posible que se generen ruidos o distorsiones en la imagen y/o el sonido si se coloca el equipo próximo a los dispositivos. En este caso, cerciórese de dejar un espacio suficiente entre los dispositivos externos y el equipo.
- Dependiendo del entorno, quizás la temperatura de la unidad se incremente levemente. No es un fallo de funcionamiento.
- Asegúrese de sacar el disco y desenchufar el cable de alimentación de CA antes de transportar la unidad.

## Advertencia por condensación de rocío

- Es posible que se forme condensación de rocío dentro de la unidad en las situaciones que figuran a continuación. Si éste es el caso, no utilice el equipo al menos durante 2 horas hasta que se seque por dentro.
  - Se traslada la unidad desde un sitio frío a uno cálido.
  - Cuando hay humedad alta.
  - Luego de calentar una habitación fría.

## Nota Acerca del Reciclado

- Los materiales de embalaje de esta unidad son reciclables y pueden volver a utilizarse. Disponga de ellos según los reglamentos de reciclado locales.
- Las baterías y las pilas nunca deberán tirarse a la basura ni incinerarse, sino que se deberá disponer de ellas según los reglamentos locales relacionados con la basura química.

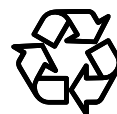

## Aviso para la salida de lectura progresiva

- Los consumidores notarán que no todos los equipos de televisión de alta definición son compatibles en su totalidad con este producto y es posible que haya distorsiones en la imagen. Si tiene problemas de imagen relacionados con la salida de lectura progresiva 525(480), se sugiere que el usuario cambie la conexión por la de salida de 'definición estándar'. Si tiene dudas respecto de la compatibilidad de su equipo de televisión con este reproductor de BD / DVD 525p(480p), póngase en contacto con nuestro centro de atención al cliente.

# INTRODUCCIÓN

## Contenido

### Introducción

Instrucciones de Seguridad .....	2
Contenido .....	4
Accesorios Provistos.....	5
Información de Marca Registrada .....	5
Funciones .....	6
Símbolos Utilizados en Este Manual.....	6
Panel Delantero .....	7
Panel Trasero.....	7
Mando a Distancia.....	8
Pantalla del Panel Delantero .....	10

### Conexiones

Conexión al Televisor.....	11
Conexión a un Sistema de Sonido .....	13
Encontrar el Canal de Vídeo en su Televisor.....	14

### Reproducción

Información Acerca de la Reproducción.....	15
Cómo Insertar un Disco.....	18
Leer la Tarjeta de Memoria SD.....	18
Seleccionar el Modo de Soporte.....	19
Reproducir (BD / DVD) .....	20
Reproducción de un DVD-RW/-R en modo VR .....	21
Reproducción (CD de Sonido / Archivos JPEG).....	22
Kodak Picture CD.....	23
Avance Rápido / Rebobinado Rápido .....	24
Reproducción Avance Lento .....	24
Reproducción Paso a Paso .....	24
Reproducción de Repetición.....	24
Repetición de A-B.....	25
Reproducción de Programa.....	25
Reproducción Aleatoria .....	26
Reproducción Rápida.....	26
Ajustar la Imagen.....	26
Entorno Virtual .....	27
PIP (BONUSVIEW) Configuración .....	27
Ángulo de la Cámara.....	27
Búsqueda.....	28
Alternar Subtítulos.....	29
Cambiar la Banda Sonora de Sonido.....	29
Configurar el Modo de BD de Sonido .....	30

### Configuración de Funciones

Utilizar el Menú Configuración .....	31
Rápido .....	31
Personaliz.....	32
Idioma.....	33
Vídeo .....	34
Audio .....	36
Paterno.....	41
Otros .....	42
Inicializar .....	43

### Otros

Solución de Problemas .....	44
Glosario.....	45
Lista de Códigos de Idiomas .....	46
Mantenimiento .....	47
Garantía Limitada.....	tapa trasera

# INTRODUCCIÓN

## Accesorios Provistos

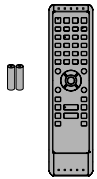

Mando a distancia y baterías (AAx2) (NB804UD)

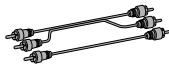

RCA cables de sonido / vídeo (WPZ0102TM018/ WPZ0102LTE01)



cable HDMI (cable HDMI de alta velocidad) (WPZ0202TSN02 / WPZ0202AP001)

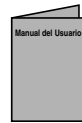

manual del usuario (EN/ES/FR) (1VMN26818 / 1VMN26819 / 1VMN26820)



guía de arranque rápido (EN/ES/FR) (1VMN26821 / 1VMN26822 / 1VMN26914)

## Información de Marca Registrada



HDMI, el logotipo HDMI y High-Definition Multimedia Interface (Interface de Multimedia de Alta Definición) son marcas comerciales o marcas registradas de HDMI Licensing LLC.



Fabricado bajo licencia de Dolby Laboratories. Dolby y el símbolo de la doble D son marcas comerciales de Dolby Laboratories.



Fabricado bajo licencia bajo las patentes de los EE.UU. número: 5,451,942; 5,956,674; 5,974,380; 5,978,762; 6,487,535 y otras patentes pendientes y emitidas del resto del mundo y de los Estados Unidos de América. DTS es una marca registrada y los DTS logos y el Símbolo DTS-HD y DTS-HD Advanced Digital Out son marcas registradas de DTS, Inc. © 1996-2008 DTS, Inc. Todos los derechos reservados.

"Blu-ray Disc" y  son marcas registradas.

 es una marca registrada de DVD Format/Logo Licensing Corporation.

© 2009 Funai Electric Co., Ltd.

Todos los derechos reservados. No se permite la reproducción total o parcial de este manual, ni su copia, transmisión, difusión, transcripción, descarga o almacenamiento en ningún soporte de almacenamiento, en forma alguna o con fin alguno sin la autorización expresa y previa por escrito de Funai. Además, toda distribución comercial no autorizada de este manual o toda revisión del mismo queda estrictamente prohibida.

La información contenida en este documento puede ser objeto de cambios sin previo aviso. Funai se reserva el derecho de cambiar el contenido de este documento sin la obligación de notificar dichos cambios a ninguna persona u organización.

**FUNAI** con el diseño  es una marca comercial registrada de Funai Electric Co., Ltd y no se puede utilizar en modo alguno sin la autorización expresa por escrito de Funai. Todas las restantes marcas comerciales utilizadas en este documento siguen siendo propiedad exclusiva de sus respectivos propietarios. Nada de lo contenido en este manual debe ser entendido como concesión, implícita o de otro tipo, de cualquier licencia o derecho de uso de cualquiera de las marcas comerciales en él visualizadas. El uso indebido de cualquier marca comercial o de cualquier otro contenido de este manual queda estrictamente prohibido. Funai hará cumplir enérgicamente sus derechos de propiedad intelectual dentro de los límites máximos establecidos por la ley.

## BONUS VIEW™

"BONUSVIEW" es una marca registrada de Blu-ray Disc Association.



Java y todas las marcas se logotipos basados en Java son marcas o marcas registradas de Sun Microsystems, Inc. en los Estados Unidos y en otros países.



Los Productos que han conseguido el ENERGY STAR® están diseñados para proteger el medio ambiente a través de una mejor eficiencia en el consumo de energía.



es una marca registrada de Eastman Kodak Company.

# INTRODUCCIÓN

## Funciones

### Reproducción de vídeo de alta definición completa

Ver películas con la mayor calidad de imagen disponible para su HDTV. Esta unidad ofrece reproducción de vídeo de alta definición de una resolución de hasta 1080p para obtener una apasionante experiencia de visionado. Una imagen con gran detalle y una nitidez aumentada ofrece una imagen más realista.

### Mejorar el DVD para un calidad de imagen mejorada

Su DVD actual tendrá un aspecto incluso mejor que antes gracias a la mejora a vídeo. La mejora aumentará la resolución estándar de DVD de alta definición hasta 1080p por una conexión HDMI. La imagen tendrá menos imperfecciones y será más realista para disfrutar de una experiencia cercana a la alta definición.

### Disfrute de sus contenidos de distintos tipos de soportes

La compatibilidad completa hacia atrás con DVD y CD le asegura que puede seguir disfrutando de su colección actual de imagen-sonido. Además, se pueden ver imágenes JPEG.

### Escuchar el rico sonido envolvente multicanal

Sonido envolvente multicanal que reconoce un sonido real y lo hace sentir como si estuviese realmente allí.

### PIP (BONUSVIEW)

Algunos BD-vídeos tienen PIP (imagen en imagen) que le permite mostrar la imagen secundaria en la imagen primaria. Puede llamar a la imagen secundaria pulsando [PIP] siempre que la escena contenga la imagen secundaria.

### Menú desplegable

Algunos BD-vídeo tienen un menú desplegable que es un menú de navegación que se puede sacar en pantalla del TV sin interrumpir la reproducción. Puede llamar al menú desplegable pulsando [POP MENU / MENU]. El contenido del menú desplegable cambia dependiendo del disco.

### Reproducción a alta velocidad

Reproducción a una velocidad un poco más rápida mientras se mantiene la salida de sonido. La reproducción a alta velocidad está disponible sólo para discos grabados en formato Dolby Digital.

### Reproducir el contenido de la tarjeta de memoria SD

Puede reproducir los archivos JPEG guardados en tarjetas de memorias SD.

Puede almacenar comentarios en imágenes, subtítulos u otros extras para archivos BD-ROM Profile 1 ver.1.1 de una tarjeta de memoria SD y reproducirlos con el BD-vídeo.

## Fácil y sencilla conexión a su HDTV a través de HDMI

Conectar esta unidad a su HDTV con un simple cable HDMI (High-Definition Multimedia Interface). Se recomienda utilizar cable HDMI de alta velocidad para una mejor compatibilidad. La señal de salida de alta definición se transfiere a su HDTV sin conversión a señales analógicas, por lo que conseguirá una excelente calidad de imagen y sonido, totalmente libre de ruido.

Gracias a otras salidas múltiples, también puede conectarse fácilmente a su sistema de cine en casa o amplificador.

### HDMI Deep Color

El Deep Color reduce el efecto de imagen de cartel de la imagen de reproducción. Consulte "HDMI Deep Color" en "Configuración de Funciones" en la página 34.

### HDMI CEC (Consumer Electronics Control)

Esta unidad apoya a HDMI CEC, lo que permite un sistema de control integrado sobre HDMI y es parte del HDMI estándar. Es posible que esta función no se ejecute adecuadamente en algunos dispositivos.

### Salida HDMI 1080p24 (sólo BD)

Esta unidad se encuentra equipada con una función que le puede proporcionar un movimiento suave en la reproducción de material de origen cinematográfico con una velocidad de 24 fotogramas por segundo con escáner progresivo.

(Disponible sólo cuando el dispositivo de visualización está conectado con un cable HDMI y compatible con entrada de 1080p24 fotogramas).





Consulte "Resolución de vídeo HDMI" en "Configuración de Funciones" en la página 34.

### Sistema de protección de derechos de autor

Para reproducir las imágenes de vídeo digital de un BD / DVD a través de una conexión HDMI, es necesario que tanto la unidad como el televisor (o amplificador AV) soporten un sistema de protección de derechos de autor llamado HDCP (sistema de protección de contenidos digitales de alto ancho de banda). HDCP es una tecnología de protección contra copias que consta de cifrado y autenticación de datos del dispositivo AV conectado. Esta unidad soporta HDCP. Por favor, lea las instrucciones de funcionamiento de su televisor (o amplificador de AV) para mayor información.

## Símbolos Utilizados en Este Manual

Para especificar para qué tipo de medio es cada función, colocamos los siguientes símbolos al comienzo de cada elemento descripto.

Símbolo	Descripción
	La descripción se refiere a BD-vídeo y BD-RE (ver. 3.0) / BD-R (ver. 2.0) grabado en formato BDMV
	La descripción se refiere a DVD-vídeo
	La descripción hace referencia al DVD-RW/-R grabado en modo VR
	La descripción se refiere a CD de sonido / DTS-CD
	La descripción se refiere a DVD, CD-RW/-R y tarjeta de memoria SD con archivos JPEG

Si usted no encuentra en el encabezado de la función ninguno de los símbolos listados más arriba, la operación es válida para todos los medios.

# INTRODUCCIÓN

## Panel Delantero

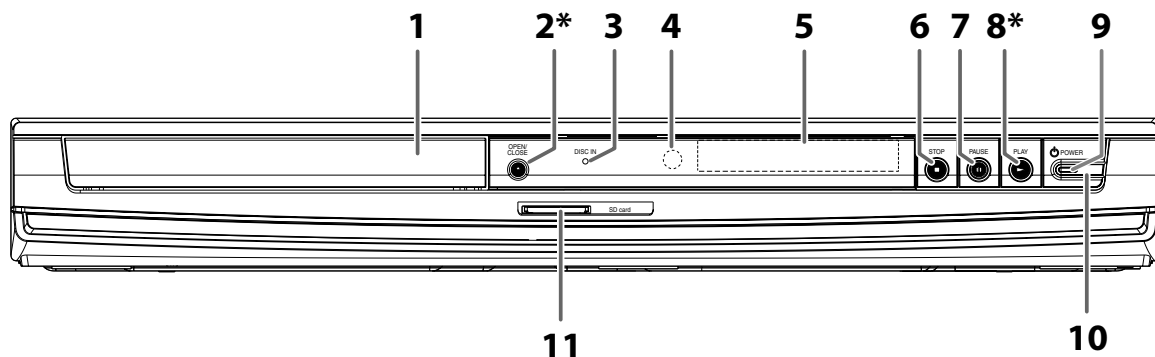

(\*) La unidad también se puede encender pulsando estos botones.

### 1. Bandeja de disco

- Sitúe un disco al abrir la bandeja para discos.

### 2. Botón OPEN/CLOSE ▲\*

- Púlselo para cerrar o abrir la bandeja para discos.

### 3. Indicador del disco

- Este indicador se ilumina de color azul cuando hay un disco dentro de esta unidad.

### 4. Ventana del sensor de infrarrojos

- Recibe las señales de su mando a distancia para que pueda controlar la unidad desde la distancia.

### 5. Pantalla

- Consulte "Pantalla del Panel Delantero" en la página 10.

### 6. Botón STOP ■

- Púlselo para detener la reproducción.

### 7. Botón PAUSE II

- Púlselo para pausar la reproducción.

### 8. Botón PLAY ►\*

- Púlselo para comenzar o reanudar la reproducción.

### 9. Indicador POWER

- Este indicador se ilumina de color rojo cuando la alimentación está encendida y se apaga cuando está en modo de espera.

### 10. Botón POWER ⏻

- Pulse esta tecla para encender la unidad o para dejarla en el modo de espera. (Para apagar la unidad por completo, debe desconectar el cable de alimentación CA)

### 11. Ranura para SD card

- Introduzca la tarjeta de memoria SD y reproduzca el contenido de ella.

## Panel Trasero

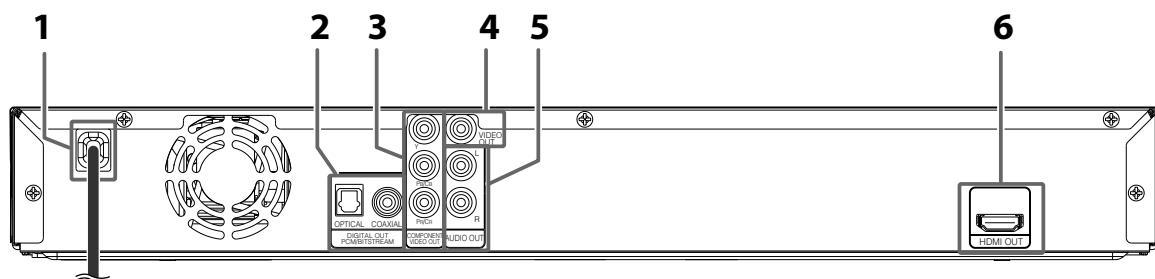

### 1. Cable de alimentación AC

- Conecte la salida CA estándar para alimentar de energía a esta unidad.
- Desconecte el cable desde la toma del CA para apagar la unidad por completo.

### 2. Tomas DIGITAL OUT (OPTICAL / COAXIAL)

- Utilícelo para conectar a un receptor / amplificador de AV, Dolby Digital / DTS decodificador u otro dispositivo con una toma de entrada óptica / coaxial de sonido digital con un cable óptico o RCA de sonido digital.

### 3. Tomas COMPONENT VIDEO OUT

- Utilícelas para conectar a un televisor con una entrada de componente de vídeo con un cable de vídeo componente RCA.

### 4. Toma VIDEO OUT

- Utilícela para conectar a un televisor, un receptor/ amplificador AV u otro dispositivo con un cable de vídeo RCA.

### 5. Tomas AUDIO OUT

- Utilícela para conectar a un televisor, un receptor / amplificador AV u otro dispositivo con un cable de sonido RCA.

### 6. Toma HDMI OUT

- Utilícela para conectar a un televisor con puerto compatible con HDMI con un cable HDMI.

### Nota

- No toque las clavijas internas de los conectores hembra del panel trasero. La descarga electrostática puede ocasionar daños permanentes al aparato.
- Esta unidad no tiene el modulador de RF.

## Mando a Distancia

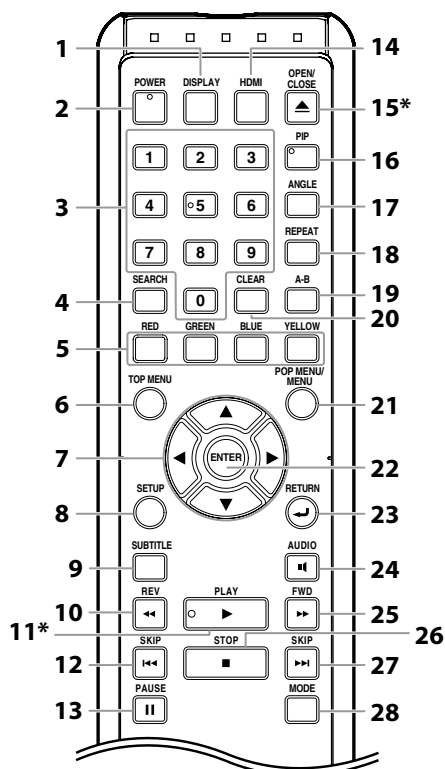

(\*) La unidad también se puede encender pulsando estos botones.

- 1. Botón DISPLAY**
  - Pulse para visualizar el menú desplegable en pantalla.
- 2. Botón POWER**
  - Pulse esta tecla para encender la unidad o para dejarla en el modo de espera. (Para apagar la unidad por completo, debe desconectar el cable de alimentación CA)
- 3. Botones numéricos**
  - Púlselos para introducir los números de título, capítulo, pista o archivo.
  - Púlselos para introducir valores en el campo de entrada.
- 4. Botón SEARCH**
  - Púlselo para mostrar el menú de búsqueda.
- 5. Botón RED / GREEN / BLUE / YELLOW**
  - Púlselo para seleccionar opciones en algunos de los menús de BD.
  - Cuando se visualiza la lista de archivos / lista de imágenes en miniatura, pulse para desplazarse entre las páginas.
- 6. Botón TOP MENU**
  - Púlselo para mostrar el menú superior.
- 7. Botones de cursor ▲ / ▼ / ◀ / ▶**
  - Púlselo para seleccionar elementos o configuraciones.
- 8. Botón SETUP**
  - Púlselo para mostrar el menú de configuración.
- 9. Botón SUBTITLE**
  - Púlselo para mostrar el menú de subtítulos.
- 10. Botón REV ◀◀**
  - Durante la reproducción, púlselo para invertir rápido la reproducción.
- 11. Botón PLAY ▶▶\***
  - Púlselo para iniciar la reproducción o reanudar la reproducción.
- 12. Botón SKIP ◀◀◀**
  - Durante la reproducción, púlselo una vez para volver al principio del título, capítulo o pista actual.
- 13. Botón PAUSE ||**
  - Durante la reproducción, púlselo dos veces para volver al título, capítulo o pista anterior.
  - Durante la reproducción de JPEG, pulse para volver al archivo anterior.
- 14. Botón HDMI**
  - Púlselo para establecer el modo de salida HDMI.
- 15. Botón OPEN/CLOSE ▲\***
  - Púlselo para cerrar o abrir la bandeja para discos.
- 16. Botón PIP**
  - Púlselo para encender/apagar la función imagen en imagen (pertinente sólo para BD-vídeo que adminta la función PIP).
- 17. Botón ANGLE**
  - Púlselo para acceder a distintos ángulos de cámara del disco.
  - Púlselo para girar los archivos JPEG en sentido horario 90 grados.
- 18. Botón REPEAT**
  - Púlselo para conmutar entre distintos modo de repetición.
- 19. Botón A-B**
  - Púlselo para reproducir una sección definida entre el punto A y el B repetidamente.
- 20. Botón CLEAR**
  - Púlselo para borrar la información una vez que se ha introducido, para borrar la programación del marcador o para cancelar la programación del CD de sonido, etc.
- 21. Botón POP MENU / MENU**
  - Púlselo para mostrar el menú desplegable / del disco.
  - Pulse para cambiar "Original" o "Playlist" en la pantalla de la televisión.
- 22. Botón ENTER**
  - Púlselo para confirmar o seleccionar elementos de menú.
- 23. Botón RETURN ↵**
  - Púlselo para volver a la pantalla de menú mostrada anteriormente.
- 24. Botón AUDIO 🎧**
  - Púlselo para mostrar el menú de sonido.
- 25. Botón FWD ▶▶▶**
  - Durante la reproducción, púlselo para avanzar rápido la reproducción.
  - Cuando la reproducción esté en pausa, púlselo para avanzar lentamente la reproducción.
- 26. Botón STOP ■**
  - Púlselo para detener la reproducción.
- 27. Botón SKIP ▶▶▶▶**
  - Durante la reproducción, púlselo para saltar al siguiente título, capítulo, pista o archivo.
- 28. Botón MODE**
  - Durante la reproducción del BD o DVD, pulse para visualizar la configuración para la reproducción a alta velocidad y el ajuste de la imagen.
  - Durante la reproducción del BD, DVD y CD, pulse para visualizar la configuración del entorno virtual.
  - Durante la reproducción del BD, pulse para encender/apagar la función imagen en imagen (pertinente sólo para BD-vídeo que adminta la función PIP)
  - Durante la reproducción de JPEG, pulse para mostrar menús para cambiar el efecto visual para conmutar la imagen o cambiar el tamaño de la imagen.
  - En modo de detención con BD insertado, presiónelo para mostrar un menú para establecer el modo de audio BD.
  - En modo parado con CD de sonido o JPEG con archivos ingresados, presione para visualizar los menús de programa y reproducción aleatoria.

## Instalar las Pilas en el Mando a Distancia

Instale las pilas (AAx2) haciendo coincidir la polaridad que se indica dentro del compartimento de pilas del mando a distancia.

### 1) Abra la tapa.

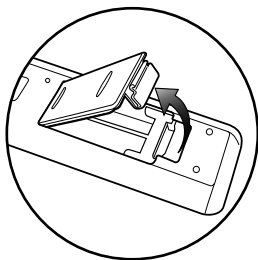

### 2) Introduzca las pilas.

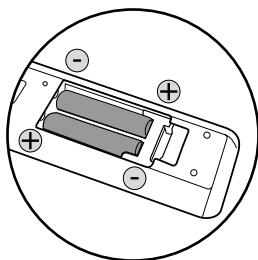

Compruebe que hace coincidir las marcas + y - de las pilas con las marcas indicadas en el compartimento de las pilas.

### 3) Cierre la tapa.

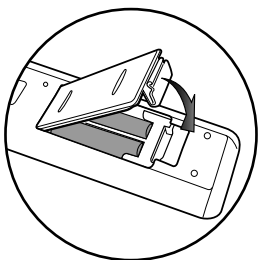

### Nota

**El uso incorrecto de pilas puede tener como resultado peligros como fugas y explosiones. Por favor, observe lo siguiente:**

- No mezcle pilas nuevas con antiguas.
- No mezcle distintos tipos de pilas. Aunque puedan tener un aspecto similar, las pilas distintas pueden tener distintas tensiones.
- Compruebe que los extremos + y - de cada pila coincide con las indicaciones del compartimento de las pilas.
- Quite las pilas del compartimento de pilas si no se va a utilizar durante un mes o más.
- Cuando deseche las pilas usadas, por favor, cumpla con las reglas gubernamentales o con las normas públicas ambientales que aplican en su país o en su área. (Consulte la página 3.)
- No recargue, cortocircuite, desmonte, caliente ni quemé las pilas.

## Uso del Mando a Distancia

Tenga lo siguiente en cuenta cuando utilice el mando a distancia:

- Asegúrese de que no haya obstáculos entre el mando a distancia y la ventana del sensor de infrarrojos de la unidad.
- El funcionamiento a distancia puede ser no fiable si hay una fuerte luz del sol o luz fluorescente dando en la ventana del sensor de infrarrojos de la unidad.
- Los mandos a distancia de distintos dispositivos pueden interferir los unos con los otros. Evite utilizar el mando a distancia de otros aparatos situados cerca de la unidad.
- Cuando advierta una disminución en el rango de operación del mando a distancia, reemplace las pilas.
- Los máximos rangos de operación del equipo son los siguientes.
  - **Línea de visión:** aprox. 23 pies (7 m)
  - **Hacia cualquier costado respecto del centro:** aprox. 16 pies (5 m) dentro de los 30°
  - **Por encima:** aprox. 16 pies (5 m) dentro de los 15°
  - **Por debajo:** aprox. 10 pies (3 m) dentro de los 30°

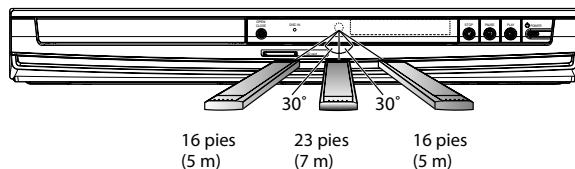

# INTRODUCCIÓN

## Pantalla del Panel Delantero

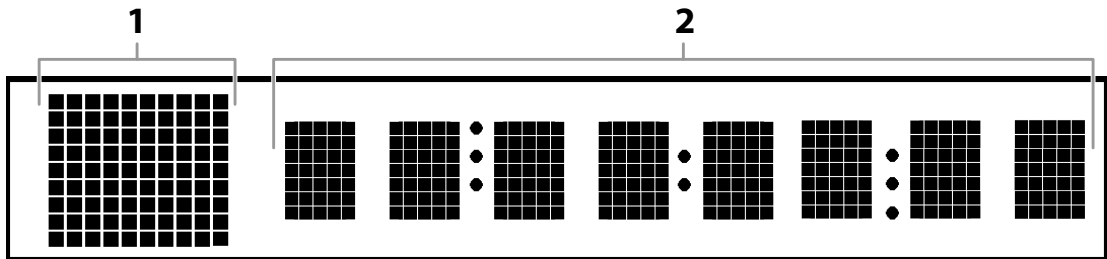

\* El brillo de la pantalla puede ajustarse. Consulte "Panel Pantalla" en "Configuración de Funciones" en la página 42.

1. Muestra el icono de estado de reproducción. Consulte la tabla a continuación.
2. Aparecen distintos tipos de información del disco como el número de título, tiempo transcurrido, modo repetición, etc.

Icono estado de reproducción		Modo
Disco	Tarjeta de memoria SD	
		Reproducción en progreso
		Modo parada
		Modo pausa
	—	Modo avance rápido
	—	Modo rebobinado rápido
	—	Modo avance lento
		Aparece cuando la función repetición está configurada

## Ejemplo de Mensaje de Pantalla

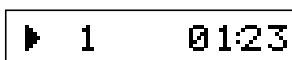

El título se reproduce.  
Indica el número del título actual y el tiempo transcurrido.



El capítulo actual está en modo repetir capítulo.



Cargando discos.

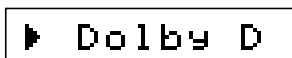

El sonido Dolby Digital se reproduce.



DTS audio se reproduce.



# CONEXIONES

## Conexión al Televisor

- 1 Seleccione la conexión que corresponda y luego proceda conforme las instrucciones (A, B or C) de la página siguiente.

### Lo mejor (Admite hasta 1080i / 1080p, 1080p24 de resolución.)

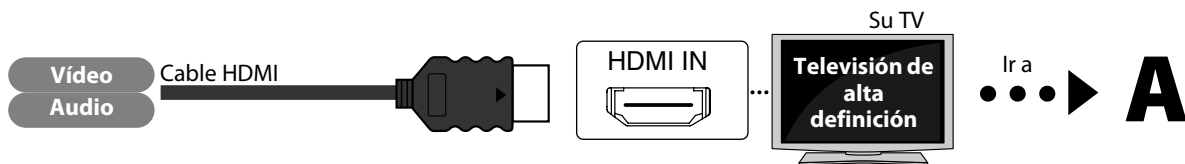

No se requiere conexión de sonido analógico.

#### Los cables suministrados utilizados en esta conexión son como sigue:

- Cable HDMI (cable HDMI de alta velocidad) x 1

### Mejor (Admite hasta 1080i de resolución.)

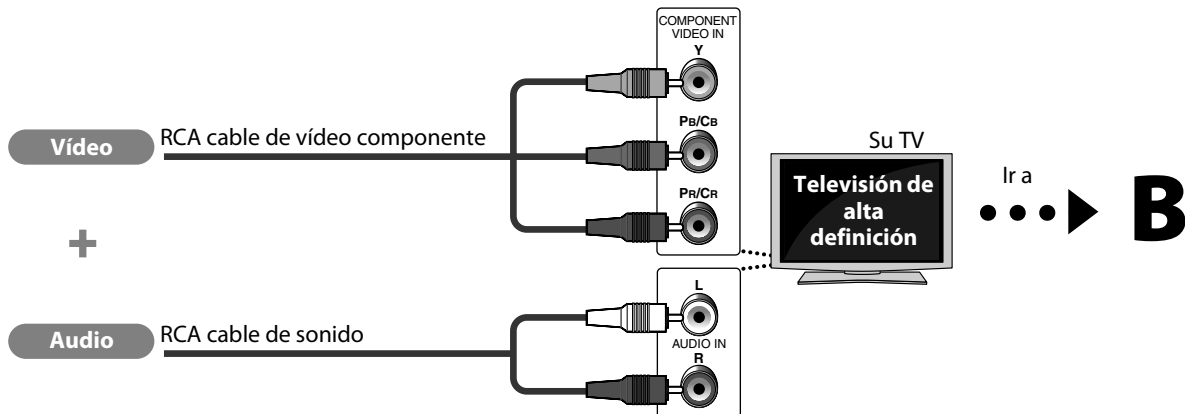

#### Los cables suministrados utilizados en esta conexión son como sigue:

- RCA cable de sonido (L/R) x 1
- Por favor, compre el resto de los cables necesarios en su tienda local.

### Buena (Admite únicamente 480i de resolución.)

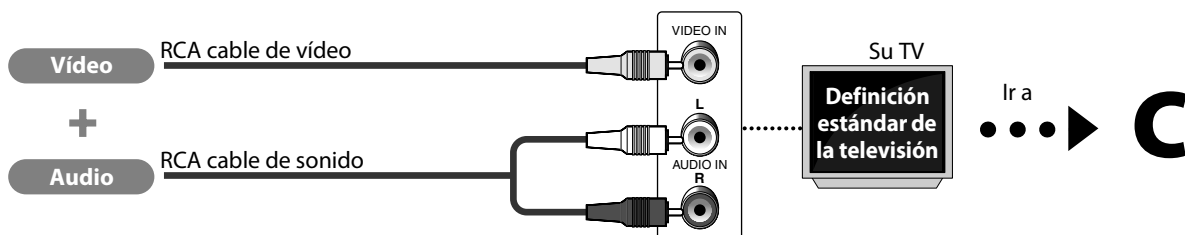

- Conecte esta unidad directamente al televisor. Si los cables de sonido / vídeo de RCA se conectan a un grabador de vídeo, las imágenes puede que se distorsionen debido al sistema de protección contra copias.

#### Los cables suministrados utilizados en esta conexión son como sigue:

- RCA cable de sonido (L/R) x 1
- RCA cable de vídeo x 1

## 2 Conecte los cables según las instrucciones que figuran a continuación.

### HDMI Conexión de sonido / vídeo

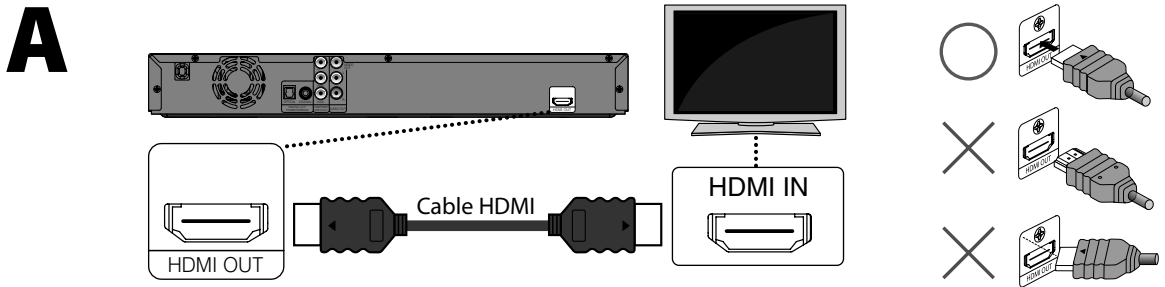

#### Nota

- No incline el conector al insertarlo en el toma del HDMI y cerciórese de que coincidan las formas del toma con las del conector.
- Al utilizar un televisor incompatible con HDCP, la imagen no se verá correctamente.

### Vídeo componente + Conexión de audio estándar

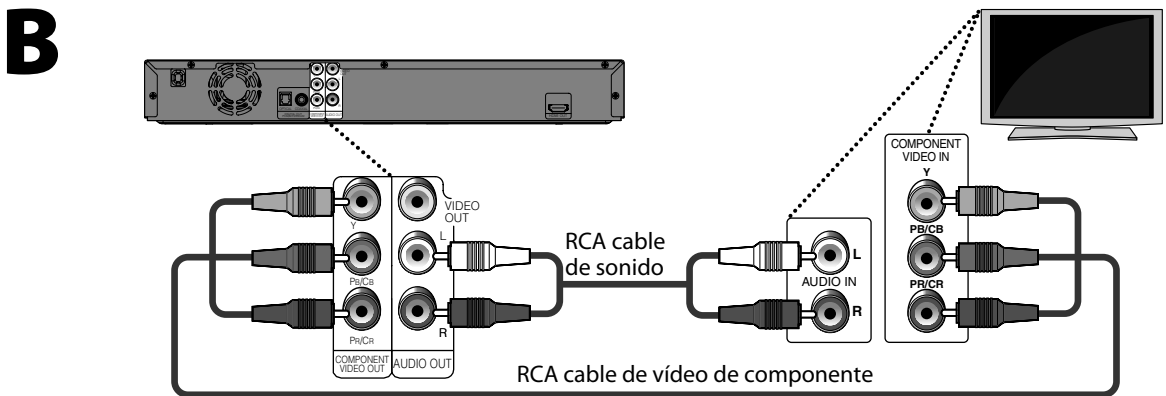

### Vídeo estándar + Conexión de audio estándar

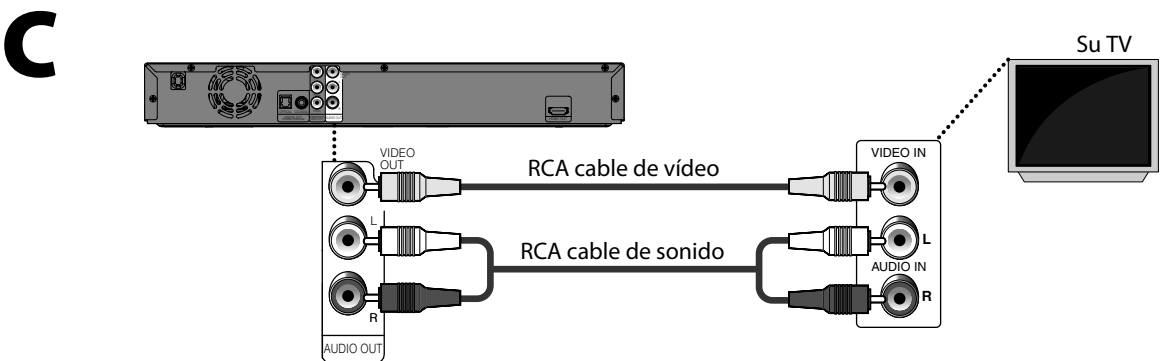

# CONEXIONES

## Conexión a un Sistema de Sonido

- Cuando cambie las conexiones, se deben apagar todos los dispositivos.
- Consulte con el manual que acompaña a los dispositivos externos para ver más información.

### Conexión de Sonido Analógico de 2 Canales

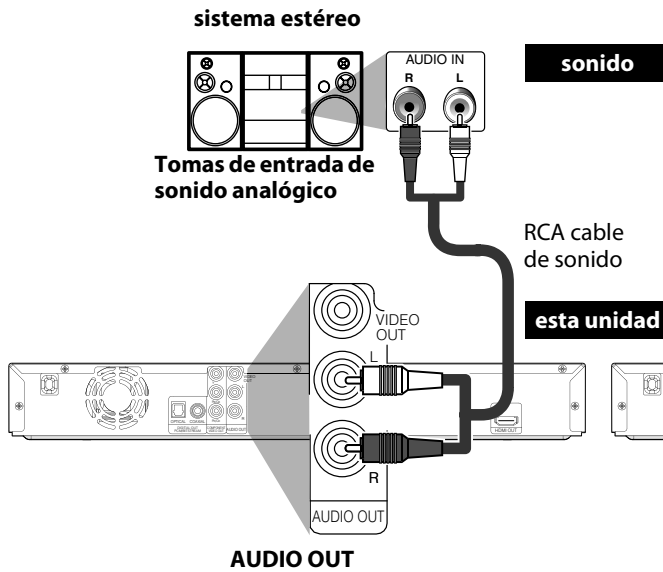

### Conexión de Sonido Digital

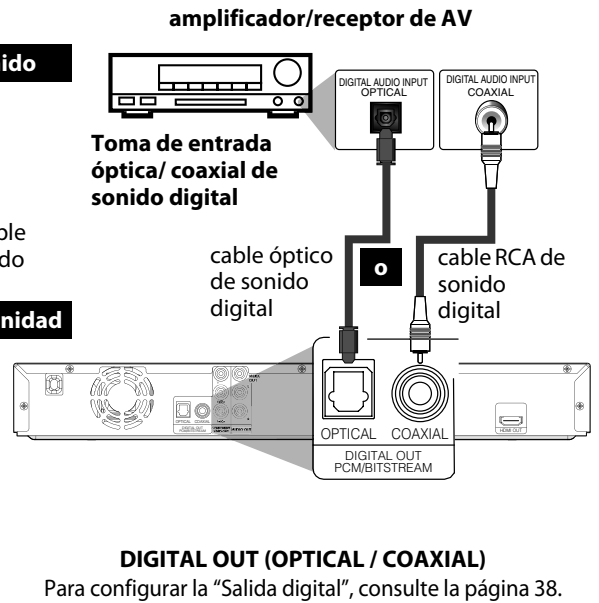

## HDMI Conexión de sonido

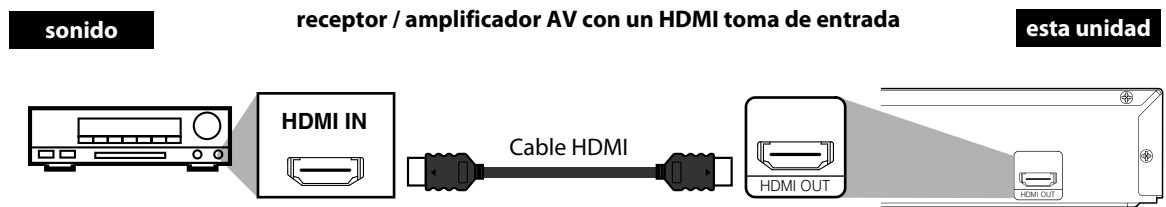

Para configurar el "Salida audio HDMI", consulte páginas 36 y 37.

### Los cables suministrados utilizados en esta conexión son como sigue:

- RCA Cable de sonido (L/R) x 1
  - Cable HDMI (cable HDMI de alta velocidad) x 1
- Por favor, compre el resto de los cables necesarios en su tienda local.

# CONEXIONES

Una vez finalizadas todas las conexiones, debe localizar el canal de vídeo correspondiente en su televisor (canal de entrada externa).

## Encontrar el Canal de Vídeo en su Televisor

**1** Una vez que haya realizado todas las conexiones correspondientes, pulse [POWER] para encender la unidad.

**2** Encienda su televisor.

**3** Pulse el botón en el control remoto del televisor para acceder al canal de entrada externo repetidas veces hasta que vea esta imagen de apertura del reproductor. (Por favor consulte el manual del usuario de su televisor.)



### **Nota**

- Si el televisor está conectado por un cable HDMI, quizás la imagen de apertura demore en aparecer.

# REPRODUCCIÓN

## Información Acerca de la Reproducción

Antes de que comience a reproducir un disco, lea la siguiente información.

### Discos y Archivos Reproducibles

Este aparato es compatible con la reproducción de los siguientes discos / archivos.  
Para reproducir un disco / archivo, asegúrese de que cumple los requisitos de códigos de región y sistemas de colores descritos a continuación. Usted puede reproducir discos que tengan los siguientes logotipos.  
No se garantiza que otros tipos de discos se reproduzcan.

Discos reproducibles	Logotipos
Discos Blu-ray - BD-vídeo (capa simple / doble) - BD-RE versión 3.0 (capa simple / doble) (Grabado en formato BDMV) - BD-R versión 2.0 (capa simple / doble) (Grabado en formato BDMV) (Los discos no cerrados pueden no reproducirse.)	
DVD-vídeo	
DVD-RW (discos finalizados únicamente)	
DVD-R (capa simple / doble) (discos finalizados únicamente)	
CD-DA (CD de sonido)	
CD-RW	
CD-R	
Kodak Picture CD	
DTS-CD	-

Archivos reproducibles	Soportes
JPEG	DVD, CD-RW/-R, Tarjeta de memoria SD (incluido SDHC), Tarjeta miniSD, Tarjeta microSD

Tarjetas legibles	Archivos / datos reproducibles
Tarjeta de memoria SD (8 MB - 2 GB)	JPEG, comentario en
Tarjeta de memoria SDHC (4 GB)	imágenes, subtítulos u otros
Tarjeta miniSD (8 MB - 2 GB)	extras del BD-ROM Profile 1
Tarjeta microSD (8 MB - 2 GB)	ver.1.1

### Nota Para las Tarjetas de Memorias SD

- Esta unidad soporta tarjetas de memoria SD con sistema de archivos FAT12/ FAT16 y tarjetas de memoria SDHC con el sistema de archivos FAT32.
- La unidad no admite el sistema de archivos NTFS.
- Esta unidad podría no ser capaz de leer tarjetas de memoria SD formateadas en un ordenador. Si ese es el caso, por favor vuelva a formatear las tarjetas de memoria SD en esta unidad e inténtelo de nuevo.
- Esta unidad no admite tarjetas de memoria miniSDHC ni microSDHC.
- Para las tarjetas miniSD y microSD, es necesario un adaptador.

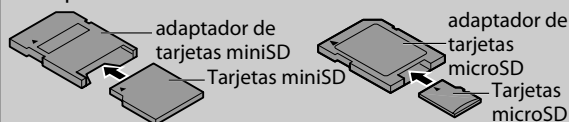

- Porciones de este producto están protegidas por la ley de derechos de autor y se ofrecen bajo licencia de ARIS / SOLANA / 4C.
- Por favor guarde las tarjetas de memorias SD en sus estuches cuando no las esté utilizando.
- No intente abrir ni modificar la tarjeta.
- No toque la superficie de terminal con sus dedos ni con ningún metal.
- No pegue etiquetas o adhesivos adicionales a las tarjetas.
- No quite la etiqueta de las tarjetas de memorias SD.
- Esta unidad reconoce hasta 8 caracteres de nombre de archivo en la tarjeta de memoria SD. Los caracteres después del noveno no se mostrarán.

### Discos y Archivos No Reproducibles

En este aparato no se podrán reproducir los siguientes discos.

- CD-ROM
- CD-I (disco compacto interactivo)
- DVD-RAM
- VSD (disco simple de vídeo)
- Audio en DVD
- CD de vídeo
- HD DVD
- SVCD
- Disco sin finalizar
- BD-RE (ver.1.0)
- BD-RE (ver.2.0) (Grabado en formato BDAV)
- BD-R (ver.1.0) (Grabado en formato BDAV)
- El DVD / CD / Tarjeta de memoria SD contiene archivos MP3, Windows Media™ Audio y DivX®.
- CD de súper audio - Sólo se podrá escuchar el sonido de la capa normal del CD. El sonido de la de capa de alta densidad de un CD de súper audio no se podrá escuchar.
- La reproducibilidad de los discos duales no está garantizada.

## Sistemas de Color

BD-vídeo y DVD-vídeo se graban en distintos sistemas de colores a través del mundo. El sistema de color más común es el NTSC (que se utiliza principalmente los Estados Unidos y Canadá).

Esta unidad utiliza el sistema de color NTSC, por lo tanto el disco que reproduzca tiene que estar grabado en el sistema NTSC. No puede reproducir discos que estén grabados en otros sistemas de colores.

## Códigos de Región

Esta unidad se ha diseñado para reproducir BD-vídeo con región "A" y DVD-vídeo con región "1" o "ALL". No podrá reproducir BD-vídeo o DVD-vídeo que estén tituladas para otras regiones. Busque los símbolos a la derecha de su BD-vídeo o DVD-vídeo.

Si estos símbolos de regiones no aparecen en su BD-vídeo o DVD-vídeo, no puede reproducir el disco en esta unidad. El número o letra dentro del globo se refiere a la región del mundo. Un BD-vídeo o DVD-vídeo etiquetado para una región específica solamente puede reproducirse en unidades que tengan el mismo código de región.

BD-vídeo



DVD-vídeo



## Visualización en Pantalla

Puede comprobar la información acerca del disco actual pulsando **[DISPLAY]**.

Para llamar a la visualización en pantalla, pulse **[DISPLAY]** durante la reproducción. Cada vez que pulsa **[DISPLAY]**, cambia la información. Dependiendo del soporte, la información disponible varía.



apagado → Información de título / capítulo  
 → Información de título (tiempo transcurrido)  
 → Información de título (tiempo restante)  
 → Información de HDMI → apagado



apagado → Información de capítulo (tiempo transcurrido)  
 → Información de capítulo (tiempo restante)  
 → Información de título (tiempo transcurrido)  
 → Información de título (tiempo restante)  
 → Indicador de velocidad de bits → Información de HDMI  
 → apagado



Información de pista (tiempo transcurrido)  
 → Información de pista (tiempo restante)  
 → Información de disco (tiempo transcurrido)  
 → Información de disco\* (tiempo restante)  
 → Información de pista (tiempo transcurrido)  
 (\*no disponible durante la reproducción de programa / aleatoria)



apagado → Información del archivo → Información acerca del nombre del archivo → apagado

## Estructura del Disco / Contenido de la Tarjeta de Memoria SD

El contenido de BD / DVD generalmente está dividido en títulos. Los títulos pueden a su vez ser subdivididos adicionalmente en capítulos.

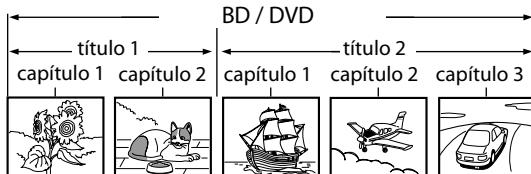

CD de sonido están divididos en pistas.



Los discos de datos o tarjetas de memoria SD contienen archivos JPEG que están divididos en carpetas y las carpetas están subdivididas en archivos.

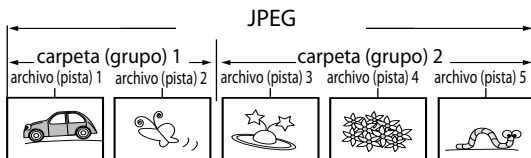

# REPRODUCCIÓN

## ■ Información del título y el capítulo para (en BD únicamente)



## ■ Información de capítulo (en DVD únicamente)



## ■ Información de título



- 1 Número del título actual
- 2 Número del capítulo actual / Número total de capítulos
- 3 Configuración actual de repetición (Solamente cuando está activa la configuración de repetición) (C: Repetición de capítulo, T: Repetición de título, AB: repetición A-B)
- 4 Indica que hay disponibles imágenes de distintos ángulos de cámara en la escena
- 5 Estado actual de reproducción
- 6 Tiempo transcurrido / Tiempo restante del capítulo actual
- 7 Tipo de título (ORG: Original, PL: Lista de reproducción) (Sólo DVD-RW / -R mode VR)
- 8 Número del título actual / Número total de títulos
- 9 Tiempo transcurrido / Tiempo restante del título actual

## ■ Indicador de velocidad de bits

<Para DVD-vídeo>



<Para DVD-RW/-R modo VR>



- 1 Velocidad de bits (La cantidad de datos de imagen que se está leyendo actualmente)
- 2 Número de capa (Sólo para discos de dos capas) (L0: Se reproduce la capa 0. L1: Se reproduce la capa 1)
- 3 Tipo de título (ORG: Original, PL: Lista de reproducción) (Sólo DVD-RW / -R mode VR)

## ■ Información de pista / archivo



- 1 Número de la pista (archivo) actual / Número total de pistas (archivos)
- 2 Tiempo transcurrido / Tiempo restante de la pista actual
- 3 Indicación de reproducción de tarjeta de memoria SD
- 4 Configuración de repetición actual (Sólo cuando la configuración de repetición está activada) (T: Pista / Repetición de archivo, G: Repetición de grupo, A: Repetición de todo, AB: repetición A-B)

## ■ Información del disco



- 1 Número de la pista actual / Número total de pistas
- 2 Tiempo transcurrido / Tiempo restante del disco actual

## ■ Información de nombre de archivo



- 1 Icono de soporte y nombre de archivo

 : Archivo JPEG

## ■ Información sobre HDMI

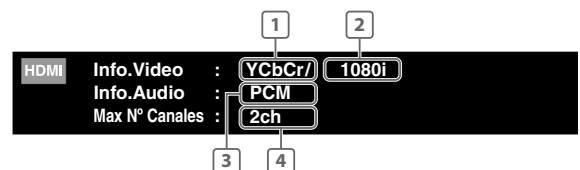

- 1 Formato de vídeo HDMI
- 2 Resolución de la imagen de salida HDMI
- 3 HDMI formato de sonido
- 4 El número máximo de canales de sonido que se pueden aceptar por parte del equipo conectado

### Nota

- Si no está conectado el cable HDMI, se visualizará "----" para la información de HDMI.

## Cómo Insertar un Disco

**1** Pulse **[OPEN/CLOSE ▲]** para abrir la bandeja para discos.

**2** Sitúe el disco en la bandeja para discos con la etiqueta hacia arriba.

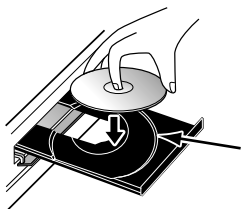

Alinee el disco con la guía de la bandeja de discos.

• Asegúrese de que el disco sea compatible con esta unidad. (Consulte la página 15 para obtener la lista de discos compatibles.)

**3** Pulse **[OPEN/CLOSE ▲]** para cerrar la bandeja de discos.

Puede que tarde un poco en cargar el disco.

### Para expulsar el disco:

Pulse **[OPEN/CLOSE ▲]** para abrir la bandeja para discos.

Retire el disco.

Pulse **[OPEN/CLOSE ▲]** para cerrar la bandeja de discos.

## Leer la Tarjeta de Memoria SD

### JPEG

Puede reproducir los archivos JPEG de tarjetas de memorias SD. Con la tarjeta memoria SD, también puede disfrutar de los contenidos adicionales especiales de BD-ROM Profile 1 ver.1.1 que se pueden descargar desde internet. Puede almacenar el contenido en una tarjeta de memoria SD a través de un ordenador y reproducirlo con BD-vídeo. Para mayor información acerca del contenido adicional especial, por favor consulte el libro de instrucciones que viene con el disco.

**1** Introduzca una tarjeta de memoria SD con la etiqueta hacia arriba en la ranura para tarjeta SD hasta escuchar un clic.

Si no hay ningún disco en funcionamiento, se visualizará "Selección de medios" en la pantalla de la televisión.

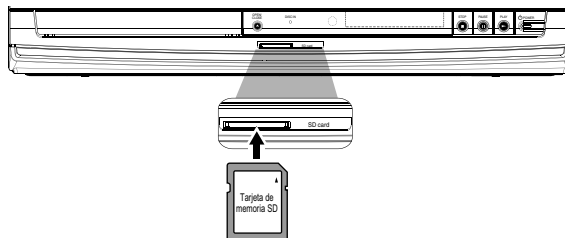

**2** Utilice **[▲ / ▼]** para seleccionar "Tarjeta SD" y después pulse **[ENTER]**. Aparecerá una lista de archivos.



**3** Siga el paso 2 de "Reproducción (CD de Sonide / Archivos JPEG)" en la página 22. Para extraer la Tarjeta de Memoria SD:

En el modo detención, pulse suavemente la tarjeta de memoria SD, luego retírela lentamente.

### Nota

- La pantalla "Selección de medios" desaparecerá si ocurre algo de lo siguiente:
  - cuando el protector de pantalla esté activado.
  - cuando esté en funcionamiento **[RETURN ↵]**.
  - cuando se seleccione el menú de configuración.
- Si la pantalla del "Selección de medios" desaparece antes de efectuar la selección, consulte "Seleccionar el Modo de Soporte" en la página 19.
- No extraiga la tarjeta de memoria SD ni cambie la unidad al modo de espera mientras se está reproduciendo el contenido de la tarjeta. Puede tener como resultado un fallo de funcionamiento o la pérdida de los datos de la tarjeta.
- No elimine las carpetas o archivos de la tarjeta de memorias SD con su ordenador. Esta unidad podría no ser capaz de leer tarjetas de memoria SD formateadas en ordenador.



## Seleccionar el Modo de Soporte

Para el soporte de reproducción que leerá esta unidad, debe seleccionarse el modo correcto de soporte. Puedes cambiar el modo de soporte siguiendo los pasos que figuran a continuación. **“Selección de medios” está disponible sólo cuando si inserta una tarjeta de memoria SD.**

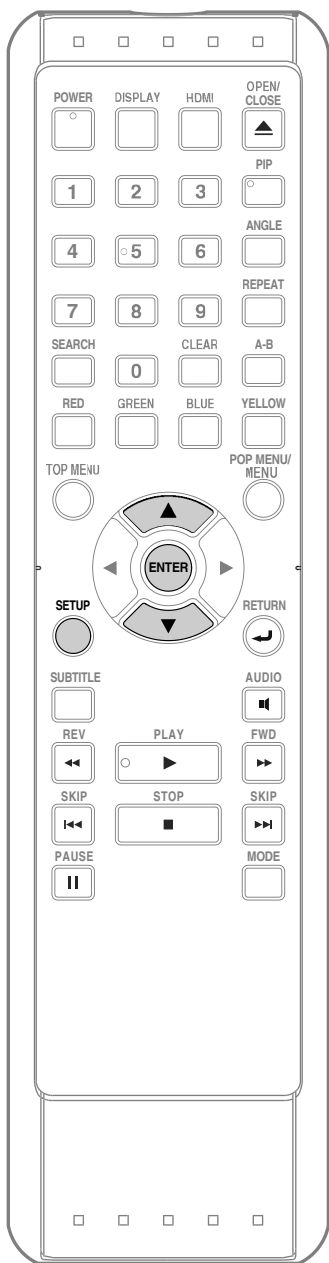

**1** En modo detención, pulse [SETUP].

**2** Utilice [▲ / ▼] para seleccionar  y después pulse [ENTER].



**3** Utilice [▲ / ▼] para seleccionar “Selección de medios”.



**4** Pulse [ENTER] repetidamente para seleccionar el soporte deseado.

**5** Pulse [SETUP] para salir.  
 • El modo de soporte seleccionado está activado.

Aunque programe la unidad en modo de espera en el modo “Tarjeta SD”, permanecerá en el modo “Disco” la próxima vez que encienda la unidad.

## Reproducir (BD / DVD)

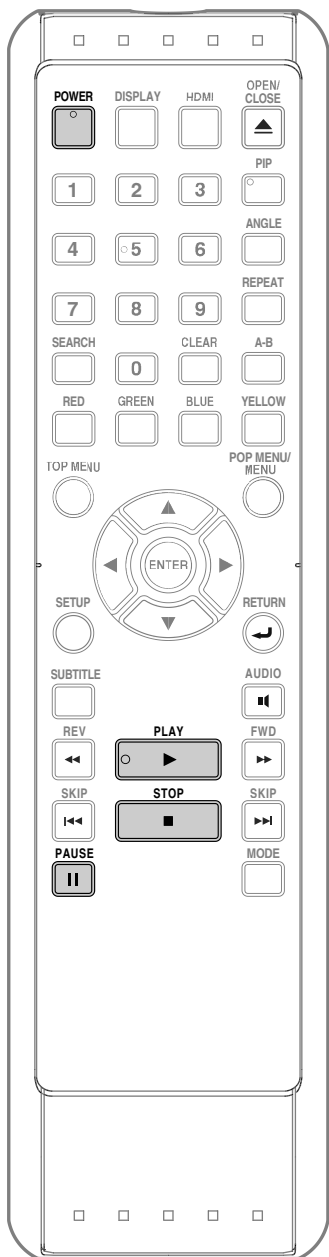

**1** Pulse [POWER].

**2** Encienda el televisor y seleccione la entrada apropiada en el televisor al cual está conectada la unidad.

**3** Introduzca un disco (consulte la página 18 para conocer cómo insertar un disco).

**4** Es posible que la reproducción comience automáticamente.

De lo contrario, pulse [PLAY ►].

Es posible que algunos discos visualicen un menú de título o un menú del disco.

En tal caso, consulte "Utilizar el Título / Disco / Menú Desplegable" en la página 21.

**Para pausar la reproducción:**

Pulse [PAUSE II].

**Para retomar la reproducción normal:**

Pulse [PLAY ►].

**Para detener la reproducción:**

Pulse [STOP ■].

Reproducción se encuentra en el modo Reanudar-Detención.

### Modo Reanudar-Detención

Si la reproducción está en modo Reanudar-Detención, la próxima vez que pulse [PLAY ►] la reproducción comenzará desde el momento en el que la misma se detuvo.

#### Nota

- La reanudación de la reproducción puede no estar disponible para los BD que admiten aplicaciones Java (BD-Java).
- En el modo "Disco", la información de reanudación se borrará cuando:
  - se mantenga presionado [STOP ■] cuando esté en el modo Reanudar-Detención.
  - se modifique el nivel parental.
  - la bandeja de discos esté abierta.
- En el modo "Tarjeta SD", la información de reanudación se borrará cuando:
  - se mantenga presionado [STOP ■] cuando esté en el modo Reanudar-Detención.
  - se elimine la tarjeta de memoria SD.
  - la unidad se establece en el modo de espera.

#### Nota

- puede que aparezca en la esquina superior derecha de la pantalla del TV cuando el funcionamiento esté prohibido por parte del disco o de esta unidad.
- Durante la reproducción de discos de dos capas, las imágenes puede que se detengan durante un momento. Esto pasa cuando la primera capa cambia a la segunda capa. No es un fallo de funcionamiento.
- La operación puede variar cuando reproduce BD-vídeo y DVD-vídeo con el menú del disco. Consulte con el manual que acompaña al disco para ver los detalles.
- Configure "Modo Vista fija" a "Imagen" en el menú "Video" si las imágenes en modo de pausa están borrosas. Consulte "Modo Vista fija" en la página 35.

## Utilizar el Título / Disco / Menú Desplegable



Muchos de los discos BD-vídeo y DVD-vídeo contienen menú de título (BD-vídeo / DVD-vídeo), menú de disco (DVD-vídeo) o menú desplegable (BD-vídeo) que lo guiará a través de las funciones disponibles en el disco. El contenido del menú puede diferir según los discos.

### Menú de título (BD-vídeo / DVD-vídeo)

- 1 Pulse [TOP MENU].
  - Aparecerá el menú de título.
- 2 Utilice [▲ / ▼ / ◀ / ▶] para seleccionar una opción y después pulse [ENTER].
- 3 Pulse [TOP MENU] para salir.

### Menú de disco (DVD-vídeo)

- 1 Pulse [POP MENU / MENU].
  - Aparecerá el menú de disco.
- 2 Utilice [▲ / ▼ / ◀ / ▶] para seleccionar una opción y después pulse [ENTER].
- 3 Pulse [POP MENU / MENU] para salir.

### Menú desplegable (BD-vídeo)

- Esta es una función especial disponible en algunos BD-vídeo. Cuando pulsa [POP MENU / MENU], aparece un menú en la pantalla de la televisión durante la reproducción.
- 1 Durante la reproducción de BD-vídeo, pulse [POP MENU / MENU].
    - Aparecerá el menú desplegable.
  - 2 Utilice [▲ / ▼ / ◀ / ▶] para seleccionar una opción y después pulse [ENTER].
  - 3 Pulse [POP MENU / MENU] para salir.

### Nota

• El contenido de los menús y las correspondientes operaciones de menú pueden variar entre los distintos discos. Consulte con el manual que acompaña al disco para ver los detalles.

## Reproducción de un DVD-RW/-R en modo VR



Cuando se reproduce un DVD-RW/-R en modo VR, se puede seleccionar "Original" o "Playlist" si el disco contiene alguna "Playlist".

- 1 En el modo detención, pulse [POP MENU / MENU] para visualizar el menú del DVD.
- 2 Utilice [◀ / ▶] para seleccionar "Original" o "Playlist".

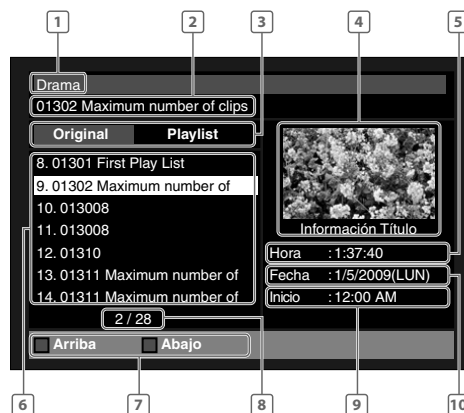

- 1 Nombre del disco
- 2 Nombre del título (Largo)\*
- 3 Selección : Seleccione el tipo de título ("Original" de tipos de títulos o "Playlist") en el que desea reproducir un archivo.
- 4 Imagen en miniatura : Indica el título resaltado en la ventana más pequeña y reproduce desde el comienzo. La imagen en la ventana más pequeña se visualizará según la configuración de "Aspecto de TV" en el menú de configuración.
- 5 Tiempo de grabación
- 6 Nombre del título (Corto)\* : La página puede visualizar siete o menos títulos.
- 7 Guía de uso: Pulse [RED] para ir a la página anterior. Pulse [GREEN] para ir a la página siguiente.
- 8 Página actual / Número total de páginas
- 9 Hora de inicio de grabación
- 10 Fecha de grabación

\* La cantidad de caracteres muestra la cantidad que se puede visualizar.

## 3 Utilice [▲ / ▼] para seleccionar el título que desee y luego pulse [ENTER].

### Nota

- En realidad "Original" es el título que está grabado en el disco.
- "Playlist" es la versión editada de "Original".
- El menú del DVD varía según los discos.
- Si el disco no contiene "Playlist", no se visualizará "Playlist" en el menú del DVD.

## Reproducción (CD de Sonido / Archivos JPEG)



**Antes de comenzar**, asegúrese haber seleccionado el modo de soporte adecuado. Consulte "Seleccionar el Modo de Soporte" en la página 19.

## 1 Introduzca un CD de audio o disco / tarjeta con archivos JPEG.

- La lista de archivos aparece en la pantalla del TV.

## 2 Utilice [▲ / ▼] para seleccionar una pista, carpeta o archivo deseado y después pulse [ENTER].

Utilice [◀ / ▶] para retroceder y adelantar entre las jerarquías.

- Si pulsa [ENTER] sobre el archivo deseado, comenzará la reproducción.



Ej.) JPEG

- 1 CD de sonido : Información acerca de la pista  
JPEG : Información acerca del archivo
- 2 CD de sonido : Se visualizará "CD-DA".  
JPEG : Se visualizará el disco actual, la tarjeta de memoria SD, o el nombre de la carpeta.
- 3 CD de sonido : Lista del número de pista y el tiempo.  
JPEG : Lista de los nombres de carpeta / archivo en la carpeta / disco actual
- 4 Guía de uso : Pulse [RED] para ir a la página anterior.  
Pulse [GREEN] para ir a la página siguiente.
- 5 Página actual / Número total de páginas
- 6 Estado de reproducción

### Iconos:



: Carpeta



: CD de sonido pistas



: JPEG archivos

Se recomienda que los archivos a reproducir en esta unidad se graben según las siguientes especificaciones:

<JPEG>

- Límite superior : 2.560 x 1.900 puntos (el muestreo secundario es 4:4:4)  
5.120 x 3.840 puntos (el muestreo secundario es hasta 4:2:2)
- Límite inferior : 32 x 32 puntos
- Máximo del tamaño de archivo de la imagen : 12 MB

## Nota

- No elimine las carpetas o archivos de la tarjeta de memorias SD con su ordenador. Esta unidad podría no ser capaz de leer tarjetas de memoria SD formateadas en un ordenador.

## Kodak Picture CD

### JPEG

Esta unidad también puede ejecutar archivos JPEG guardados en Kodak Picture CD. Puede disfrutar de imágenes en el televisor reproduciendo el Kodak Picture CD. Esta unidad cumple con la versión 7.0 de Kodak Picture CD. Para ver los detalles de Kodak Picture CD, póngase en contacto con alguna tienda que ofrezca servicios de revelado de Kodak Inc.

## 1 Cuando se introduce un Kodak Picture CD en esta unidad, aparece automáticamente el menú Kodak Picture CD en la pantalla del TV.



- 1 Información acerca del archivo
- 2 Estado de reproducción
- 3 Guía de uso: Pulse [BLUE] para ir a la página anterior.  
Pulse [YELLOW] para ir a la página siguiente.
- 4 Página actual / Número total de páginas

## 2 Utilice [▲ / ▼ / ◀ / ▶] para seleccionar una pista deseada a reproducir y después pulse [PLAY ▶] o [ENTER].

- Se reproducirá una imagen desde la vista seleccionada e irá a la siguiente en orden.

## 3 Pulse [STOP ■] para detener la reproducción.

Para retornar al primer elemento:  
Pulse [TOP MENU].

Para retornar a la última pista/archivo reproducido:  
Pulse [POP MENU / MENU].

## Consejos para Reproducción de JPEG / Kodak Picture CD

- Cada pulsación del [ANGLE] gira la imagen en el sentido del reloj 90 grados cuando se muestra una imagen.
- Para cambiar el efecto visual para cambiar a la imagen de reproducción, pulse [MODE] una vez y después utilice [◀ / ▶] o [ENTER] para cambiar entre "Insertar/Cortar" y "Apar./Desap. Gradual".
- Para cambiar el tamaño de la imagen de reproducción, durante la reproducción de JPEG / Kodak Picture CD. Pulse [MODE] dos veces y después utilice [◀ / ▶] o [ENTER] para cambiar entre "Normal" (100 %) y "Pequeño" (95 %). El modo de cambio de tamaño puede no tener ningún efecto en algunos archivos (por ejemplo, archivos con un tamaño pequeño de imagen).

## Nota

- Los caracteres no reconocibles se sustituyen con asteriscos.
- Algunas carpetas o archivos que no sean reproducibles puede que se enumeren debido al estado de grabación.
- Los archivos JPEG de alta resolución tardan más en mostrarse.
- Los archivos JPEG progresivos (archivos JPEG grabados en formato progresivo) no pueden reproducirse en esta unidad.
- El sistema puede reconocer hasta 255 carpetas / 999 archivos para los CD, 999 carpetas / 9.999 archivos para DVD y tarjetas de memoria SD.
- Las jerarquías novena y posteriores, no se pueden visualizar en el caso del CD. Mientras que la décima y posteriores no se pueden visualizar para DVD y la tarjeta de memoria SD.
- Para la reproducción de la tarjeta de memoria SD, consulte "Leer la Tarjeta de Memoria SD" en página 18.
- Para la tarjeta de memoria SD, sólo puede reconocer la extensión ".jpg". Para otros soportes, sólo puede reconocer ".jpg" y ".jpeg", y no puede leer ninguna otra extensión.

# REPRODUCCIÓN

## Avance Rápido / Rebobinado Rápido



- 1 Durante la reproducción, pulse [FWD ►►] repetidamente para avance rápido. Durante la reproducción, pulse [REV ◀◀] repetidamente para rebobinado rápido.**  
Cada vez que pulse [FWD ►►] o [REV ◀◀], la velocidad de reproducción cambia.
- 2 Pulse [PLAY ►] para volver a la reproducción normal.**

### Nota

- Para BD, la velocidad aproximada de la reproducción rápida hacia adelante es 1 (1.3x), 2 (10x), 3 (30x), 4 (70x), y 5 (200x). Y para a reproducción rápida inversa es 1 (2x), 2 (10x), 3 (30x), 4 (70x), and 5 (200x).
- Para DVD, la velocidad aproximada de la reproducción rápida adelante o inversa es 1 (2x), 2 (8x), 3 (20x), 4 (50x) y 5 (100x).
- Para CD de sonido, la velocidad aproximada es de 1 (2x), 2 (8x), and 3 (30x).
- Para CD de sonido, la reproducción rápida hacia adelante / atrás entre distintas pistas no está disponible durante la reproducción de programa o aleatoria.

## Reproducción Avance Lento



- 1 Durante la reproducción, pulse [PAUSE III]. Después, pulse [FWD ►►].**  
Cada vez que pulse [FWD ►►], la velocidad de reproducción cambia.
- 2 Pulse [PLAY ►] para volver a la reproducción normal.**

### Nota

- La velocidad aproximada para reproducción lenta adelante es de 1 (1/16x), 2 (1/8x), 3 (1/2x).
- Sólo está disponible el avance lento.
- Configure la opción "Modo Vista fija" a "Imagen" en el menú "Video" si las imágenes del modo de reproducción lenta adelante están borrosas. Consulte "Modo Vista fija" en la página 35.

## Reproducción Paso a Paso



- 1 En el modo pausa, pulse [PAUSE III] repetidamente.**  
Cada vez que pulse [PAUSE III], la reproducción avanzará paso a paso.
- 2 Pulse [PLAY ►] para volver a la reproducción normal.**

### Nota

- Sólo está disponible el avance paso a paso.
- Configure la opción "Modo Vista fija" a "Imagen" en el menú "Video" si las imágenes del modo de reproducción paso a paso están borrosas. Consulte "Modo Vista fija" en la página 35.

## Reproducción de Repetición

Que la función repetir esté disponible puede variar dependiendo de los discos.

- 1 Durante la reproducción, pulse [REPEAT] repetidamente para seleccionar la función repetir deseada.**

Modo repetición	Soportes disponibles
<b>Repetir Capítulo</b>	
El capítulo actual se reproducirá repetidamente.	
<b>Repetir Título</b>	
El título actual se reproducirá repetidamente.	
<b>Repetir Pista</b>	
El archivo o pista actual se reproducirá repetidamente.	
<b>Repetir Grupo</b>	
La carpeta actual se reproducirá repetidamente.	
<b>Repetir Todo</b>	
Todas las pistas del soporte se reproducirán repetidamente.	

### Nota

- La configuración de repetición se cancelará cuando detenga la reproducción.
- La configuración repetir capítulo, título, pista o grupo se borrará cuando se cambie a otro título, capítulo, pista / archivo o carpeta.
- La reproducción de repetición no funciona durante la reproducción de repetición A-B.
- Repetir título y capítulo no están disponible en algunas escenas.

## Repetición de A-B



Puede reproducir la parte específica (entre el punto A y el B) repetidamente.

**1 Durante la reproducción, pulse [A-B] en el punto deseado de inicio A.**

**2 Durante la reproducción, pulse [A-B] en el punto deseado de final B.**

En cuanto configure el punto B, la parte entre el punto A y el punto B comenzará a reproducirse repetidamente.

- Para cancelar la repetición A-B, pulse [A-B] de nuevo.

### Nota

- El punto B debe establecerse en el mismo título o pista que el punto A.
- La repetición A-B no está disponible en algunas escenas.
- Para cancelar el punto A configurado, pulse [CLEAR].
- La reproducción repetir A-B no funciona durante la reproducción de repetición del título, capítulo, pista, grupo o todo.

## Reproducción de Programa



Puede reproducir el disco / tarjeta en el orden que desee.

**1 En modo detención, pulse [MODE].**

- Aparecerá la pantalla de programa.

**2 Utilice [▲ / ▼] para seleccionar una pista / archivo y luego pulse [ENTER].**

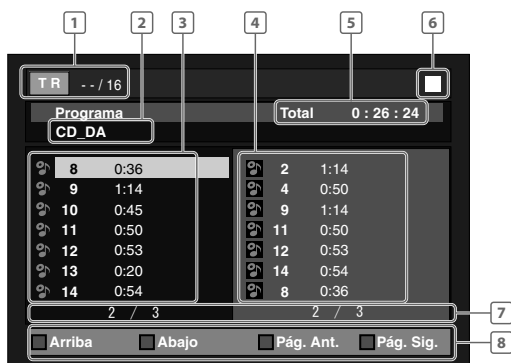

Ej. CD de sonido

- |          |  |   |
|----------|--|---|
| <b>1</b> | <b>CD de sonido JPEG</b>   | <b>: Información acerca de la pista</b>   |
| <b>2</b> | <b>CD de sonido JPEG</b>   | <b>: Información acerca del archivo</b>   |
| <b>3</b> | <b>Lista de pista / archivo</b>  | <b>: Se visualizará "CD-DA".</b>  |
| <b>4</b> | <b>Lista programada</b>  | <b>: Se visualizará el disco actual, la tarjeta de memoria SD, o el nombre de la carpeta.</b> |
| <b>5</b> | <b>Lista de pista / archivo</b>  | <b>: Lista de pista / archivo en el orden original.</b>                                       |
| <b>6</b> | <b>Lista de pista / archivo en el orden programado</b>                                   | <b>: Lista de pista / archivo en el orden programado.</b>                                     |
| <b>7</b> | <b>Tiempo de reproducción acumulado de las pistas / archivos en la lista programada.</b> |   |
| <b>8</b> | <b>Estado de reproducción</b>  |   |
| <b>9</b> | <b>Página actual / Número total de páginas</b>   |   |

**8 Guía de uso :** Pulse [RED] para volver a la página anterior en la lista de pista / archivo. Pulse [GREEN] para ir a la página siguiente en la lista de pista / archivo. Pulse [BLUE] para volver a la página anterior en la lista programada. Pulse [YELLOW] para ir a la página siguiente en la lista programada.

- Para archivos JPEG, utilice [▲ / ▼] para seleccionar una carpeta y después pulse [ENTER] primero y después utilice [▲ / ▼] para seleccionar un archivo y después pulse [ENTER].
- Pulse [CLEAR] para borrar el último archivo del programa.
- Utilice [▲ / ▼] para seleccionar "Borra Todo" de la parte inferior de la lista para borrar todas las pistas / archivos del programa.
- La pista / archivo programado se muestra en la pantalla de la derecha.
- Utilice [◀ / ▶] para ir atrás / adelante entre las jerarquías de las carpetas.

**3 Pulse [PLAY ▶] para comenzar la reproducción del programa.**

- Se visualizará la lista de archivos programada y comenzará la reproducción de programa.

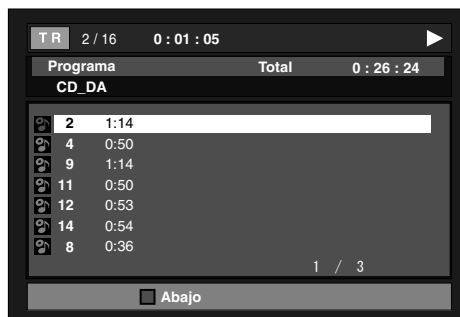

**Para salir del modo de reproducción del programa:**

- Pulse [RETURN ↵] en modo detención.

### Nota

- Durante la reproducción de programa pulse [STOP ■] una vez para establecer el punto de reanudación y después pulse [PLAY ▶] para reanudar la reproducción de programa desde donde se pulsó [STOP ■] (CD de sonido) o desde el comienzo de la pista en donde se pulsó [STOP ■] (JPEG).
- Durante la reproducción de programa, pulse [STOP ■] dos veces para mostrar la pantalla de programa. Para volver a la reproducción de programa normal, pulse [RETURN ↵] para salir de la pantalla de programa y después pulse [PLAY ▶].
- Se pueden introducir hasta 99 pistas / archivos.
- Para repetir la pista / archivo actual del programa, pulse [REPEAT] repetidamente hasta que aparezca "Pista" durante la reproducción. Para repetir el programa completo, pulse [REPEAT] repetidamente hasta que aparezca "Todo" durante la reproducción.
- La reproducción de una pista / archivo deseada y la reproducción aleatoria no están disponibles durante la reproducción de programa.
- Pulse [MODE] para cambiar al modo de reproducción aleatoria.
- El programa se borrará cuando:
  - la unidad se establece en el modo de espera.
  - se cambie el modo de programa por el otro modo.
  - se elimine el disco / la tarjeta. (en términos del modo "Disco", con sólo abrir la bandeja de discos desaparecerá la información del programa).

## Reproducción Aleatoria



Esta función desordena el orden de reproducción de las pistas / archivos.

### 1 En modo parado, pulse [MODE] dos veces.

- Aparecerá la pantalla aleatoria.

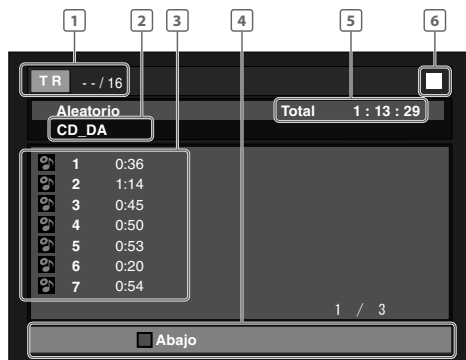

Ej.) CD de sonido

- 1 **CD de sonido** : Información acerca de la pista
- JPEG** : Información acerca del archivo
- 2 **CD de sonido** : Se visualizará "CD-DA".
- JPEG** : Se visualizará el disco actual, la tarjeta de memoria SD, o el nombre de la carpeta.
- 3 **Lista de pista / archivo** : Se visualizará la lista de pista / archivo en el orden original.
- 4 **Guía de uso** : Pulse [RED] para volver a la página anterior en la lista de pista / archivo. Pulse [GREEN] para ir a la página siguiente en la lista de pista / archivo.
- 5 **Tiempo de reproducción total de todas las pistas / archivos.**
- 6 **Estado de reproducción**

### 2 Pulse [PLAY ►] para comenzar la reproducción aleatoria.

- Para salir del modo de reproducción aleatoria:**
- Pulse [MODE] en modo detención.

#### Nota

- Durante la reproducción aleatoria, pulse [STOP ■] una vez para establecer el punto de reanudación y después pulse [PLAY ►] para reanudar la reproducción aleatoria desde donde se pulsó [STOP ■] (CD de sonido) o desde el comienzo de la pista en donde se pulsó [STOP ■] (JPEG).
- Para repetir la pista / archivo actual de la selección aleatoria, pulse [REPEAT] repetidamente hasta que aparezca "◀ Pista" durante la reproducción. Para repetir la selección aleatoria completa, pulse repetidamente [REPEAT] hasta que aparezca "◀ Todo" durante la reproducción.
- La reproducción desde un archivo / pista deseada no está disponible mientras está activa la función de reproducción aleatoria.
- Pulse [RETURN ◀] para cambiar al modo de reproducción de programa.

## Reproducción Rápida



Esta función reproduce aproximadamente a 1,3 veces de su reproducción normal a la vez que mantiene la salida de sonido. Esta función está disponible sólo para discos grabados en formato Dolby Digital.

### 1 Durante la reproducción, pulse [MODE] repetidamente hasta que aparezca el menú de configuración de reproducción rápida.



### 2 Pulse [ENTER] o [◀ / ►] para alternar ♪♪ (x1,3), o desconectar.

"Apdo." : Reproduce a velocidad normal.

"♪♪" : Reproduce aproximadamente a 1,3 veces de su reproducción normal.

### 3 Pulse [►] para volver a la reproducción normal.

#### Nota

- Mientras se encuentra activa esta función, no podrá modificar la opción del idioma de sonido ni el ajuste de la imagen.
- Cuando esta función está activa, el entorno virtual no opera.
- Es posible que esto no funcione en algunos puntos en el disco.
- Mientras esta función está activa, se establecerá 2 canales LPCM como salida de la toma HDMI OUT y la toma DIGITAL OUT.

## Ajustar la Imagen



Usted puede ajustar la calidad de la imagen.

### 1 Durante la reproducción, pulse [MODE] repetidamente hasta que se visualice [img].

### 2 Utilice [▲ / ▼] para seleccionar su opción deseada y después utilice [◀ / ►] para ajustar la opción.



Ej.) DVD-vídeo

#### ■ Nivel de negro

Usted puede ajustar la opción de nivel de negro para hacer que las partes negras de las imágenes tan brillantes como prefiera. Puede seleccionar "Enc." o "Apdo.".

"Enc." : Hace que las partes oscuras sean más brillantes.

"Apdo." : Muestra la imagen original según se grabó.



## ■ Reducción de ruido (en DVD únicamente)

Reduce el ruido de la imagen de reproducción.

- “Apdo.” : Muestra la imagen original según se grabó.
- “1” : Ejecuta la reducción de ruido de 3D que detecta y elimina el ruido comparando cada fotograma de imagen.
- “2” : Ejecuta la reducción de ruido del MPEG lo cual reduce el ruido de bloque y de mosquito en los subtítulos de la película.
- “3” : Ejecuta tanto la reducción de ruido de MPEG como la reducción de ruido de 3D.

### 3 Pulse [RETURN ↵] para salir.

#### Nota

- La configuración permanece igual, aún si la unidad se cambia al modo de espera.
- Para la salida de imagen desde la HDMI OUT, el valor “Nivel de negro” no es eficaz.
- No puede configurar el parámetro durante la reproducción rápida.

## Entorno Virtual



Puede disfrutar del espacio virtual estereofónico a través de su sistema estéreo de 2 canales.

### 1 Durante la reproducción, pulse [MODE].

### 2 Utilice [▲ / ▼] para seleccionar la configuración deseada.



- “Apdo.”: Sin efecto envolvente
- “1” : Efecto envolvente natural
- “2” : Efecto envolvente más potente

### 3 Pulse [RETURN ↵] para salir.

#### Nota

- Configure la opción virtual surround a “Apdo.” o baje el volumen si se distorsiona el sonido.
- El efecto envolvente virtual no opera durante la reproducción rápida.
- Para el envolvente virtual, la señal de sonido siempre será LPCM de 2 canales.

## PIP (BONUSVIEW) Configuración



Algunos BD-vídeo tienen PIP (imagen en imagen) que le permite mostrar la imagen secundaria en la imagen primaria. Puede llamar a la imagen secundaria pulsando [PIP] siempre que la escena contenga la imagen secundaria.

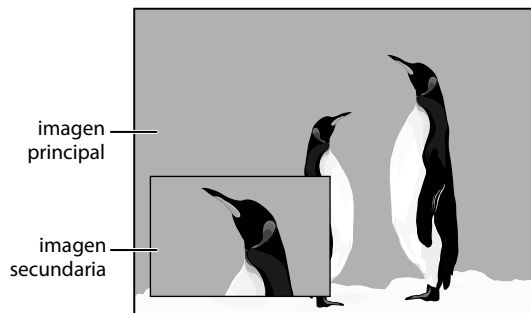

### 1 Durante la reproducción, pulse [PIP].

Aparecerá la información de PIP.

### 2 Utilice [▲ / ▼] para seleccionar vídeo secundaria que desea mostrar.

- El vídeo secundario se mostrará y el audio secundario se enviará a la salida.

### 3 Pulse [RETURN ↵] o [PIP] para borrar la información de PIP.

#### Nota

- El audio secundario no se enviará a la salida cuando el vídeo secundario esté establecido en “Apdo.” o cuando “Modo de audio BD” se establezca en “Salida de audio HD”. Consulte la sección “Cambiar la Banda Sonora de Sonido” en la página 29 y la sección “Configurar el Modo de BD de Sonido” en la página 30.
- Es posible visualizar un vídeo secundario al pulsar [MODE].

## Ángulo de la Cámara



Algunos BD-vídeo y DVD-vídeo contienen imágenes tomadas de manera simultánea desde diversos ángulos. Puede cambiar el ángulo de cámara cuando aparece  en pantalla del TV.

### 1 Durante la reproducción, pulse [ANGLE].

- Se mostrará el ángulo seleccionado en la barra de visualización de la parte superior de la pantalla del TV.

### 2 Utilice [▲ / ▼] para seleccionar su ángulo deseado.



#### Nota

- Si la configuración “Icono de Ángulo” es “Apdo.” en el menú “Otros”, no aparecerá . Consulte la página 42.

# REPRODUCCIÓN

## Búsqueda

### Utilizar [SKIP |◀◀ / ▶▶|]





- 1 Durante la reproducción, pulse [SKIP ▶▶] para saltar a la siguiente pista / título / capítulo o archivo. Púselo repetidamente para saltarse pistas siguientes. Pulse [SKIP |◀◀] para regresar al inicio de la pista actual. Púselo repetidamente para ir a las pistas anteriores.
  - Para archivos JPEG, pulse [SKIP |◀◀] para volver al archivo anterior.

### Nota

- Para BD y DVD, si el título no tiene ningún capítulo, [SKIP |◀◀ / ▶▶|] cambia el título.
- Para discos con archivos JPEG, también está disponible [◀ / ▶].

### Utilizar [SEARCH]

Utilizando [SEARCH], usted puede seleccionar las siguientes opciones de búsqueda.

Modo buscar	Soportes disponibles
 / <b>TT</b> Búsqueda de Capítulo / Título	  
<b>TR</b> Búsqueda de Pista	 
 Búsqueda de Hora	   
<b>MKR</b> Búsqueda de Marcador	  

- 1 Durante la reproducción, pulse [SEARCH] repetidamente hasta que aparezca el modo de búsqueda que desee.
- 2 Introduzca el capítulo, título, pista, archivo, el número de archivo o la hora deseados a buscar utilizando [los botones numéricos].
  - Comenzará la búsqueda de capítulo, título, pista u hora.
  - Pulse [CLEAR] para borrar la entrada incorrecta.

### Nota

- Durante la reproducción de programa y la aleatoria, las funciones de búsqueda no están disponibles excepto la búsqueda que utiliza [SKIP |◀◀ / ▶▶|].
- La función búsqueda de tiempo solamente está disponible en la misma pista, título o archivo.
- Para BD, las búsquedas de capítulo y hora están disponibles solamente durante la reproducción.

### Utilizando [los botones numéricos] (Búsqueda directa)

#### Búsqueda por título

- 1) En el modo detención, ingrese el número del título que desea buscar utilizando [los botones numéricos]. La reproducción del título comenzará en algunos segundos.

#### Búsqueda por capítulo

- 1) Mientras se reproduce un título, ingrese el número de capítulo que desea utilizar [los botones numéricos]. La reproducción del capítulo comenzará en algunos segundos.

### Nota

- Con respecto al BD-vídeo, su funcionamiento dependerá en gran parte del disco y es posible que no funcione según se describió anteriormente.

### Búsqueda de Marcador

Esta función permite asignar un punto específico a un título al cual volverá más adelante.

- 1 Durante la reproducción, pulse [SEARCH] repetidamente hasta que aparezca el menú de configuración de marcadores.
- 2 Utilice [◀ / ▶] para seleccionar un número marcador (de 1 a 9).



- 3 Cuando el disco alcance el punto que desea configurar como marcador, pulse [ENTER].
  - El título y el tiempo de reproducción transcurrido aparecerán en la pantalla del TV.
- 4 Pulse [SEARCH] o [RETURN ↵] para salir.
- 5 Para volver después al marcador, llame a la configuración del marcador pulsando [SEARCH] repetidamente durante la reproducción o en modo parada y utilice [◀ / ▶] para elegir un marcador deseado y después pulse [ENTER].

### Nota

- Abrir la bandeja de discos, establecer la unidad en modo de espera o seleccionar "AC" en el paso 2 y pulsar [ENTER] borrará todos los marcadores.
- Para borrar un marcador, utilice [◀ / ▶] para seleccionar el número de marcador a borrar y pulse [CLEAR].
- Puede marcar hasta nueve puntos.
- Para BD, la búsqueda de marcador entre distintos títulos no está disponible.
- Para BD, puede volver al marcador solamente durante la reproducción.

Usted puede seleccionar el formato de imagen y sonido como prefiera dependiendo del contenido del disco que está reproduciendo.

## Alternar Subtítulos

Ciertos discos BD y DVD pueden tener subtítulos en uno o más idiomas. Para los discos comerciales, los idiomas disponibles de subtítulos pueden encontrarse en el estuche del disco. Siga los pasos a continuación para cambiar el idioma del subtítulo durante la reproducción.



- 1 Durante la reproducción, pulse [SUBTITLE] repetidamente para mostrar "Subtítulo principal", "Subtítulo secundario" o "Tipo de subtítulos".

"Subtítulo principal" : Configura el subtítulo de la imagen principal.

"Subtítulo secundario" : Configura el subtítulo de la imagen secundaria.

"Tipo de subtítulos" : Configura el estilo de subtítulo.

- 2 Utilice [▲ / ▼] para seleccionar el subtítulo o estilo que desee.



• Utilice [◀ / ▶] para alternar entre la opción actual de subtítulo y "Apdo."

- 3 Pulse [SUBTITLE] repetidamente para salir.



- 1 Durante la reproducción, pulse [SUBTITLE].
- 2 Utilice [▲ / ▼] para seleccionar el subtítulo deseado.



• Utilice [◀ / ▶] para alternar entre la opción actual de subtítulo y "Apdo."

- 3 Pulse [SUBTITLE] para salir.

### Nota

- Algunos discos le permitirán cambiar solamente el subtítulo desde el menú de disco o el menú desplegable. Pulse [TOP MENU] o [POP MENU / MENU] para mostrar el menú desplegable o el menú del disco.
- Si aparece un código de idioma de 4 dígitos en el menú del subtítulo, consulte el "Lista de Códigos de Idiomas" en la página 46.
- Si el disco no tiene ningún idioma de subtítulo o el estilo de subtítulo, se mostrará "No Disponible" en la pantalla del TV.
- Durante la reproducción de las imágenes secundarias, la opción del subtítulo principal no está disponible excepto cuando no hay subtítulo para las imágenes secundarias.
- Si selecciona un idioma que tiene un código de idioma de 3 letras, el código se visualizará cada vez que cambie la configuración del idioma de los subtítulos. Si elige cualquier otro idioma, se mostrará "----" en cambio. (Consulte la página 46.)

## Cambiar la Banda Sonora de Sonido

Ciertos discos BD y DVD contienen múltiples corrientes de sonido. Con frecuencia son distintos idiomas de sonido o formatos de sonido. Para BD, el sonido disponible depende de la opción "Modo de audio BD". Consulte página 36 para mayor información.



- 1 Durante la reproducción, pulse [AUDIO] repetidamente para mostrar "Principal" o "Secundario".

"Principal" : Configura el sonido de la imagen principal.

"Secundario" : Configura el sonido de la imagen secundaria.

- 2 Utilice [▲ / ▼] para seleccionar el canal de corriente de sonido que desee.



• Para "Secundario", utilice [◀ / ▶] para alternar entre la opción actual de sonido y "Apdo."

- 3 Pulse [AUDIO] repetidamente para salir.



- 1 Durante la reproducción, pulse [AUDIO].
- 2 Utilice [▲ / ▼] para seleccionar el canal de corriente de sonido que desee.



Ej.) DVD-vídeo

• En el caso de CD de sonido, puede seleccionar las siguientes opciones.

"Estéreo": Tanto el canal derecho como el izquierdo están activos (estéreo).

"L-ch" : Sólo está activo el canal izquierdo.

"R-ch" : Sólo está activo el canal derecho.

- 3 Pulse [AUDIO] para salir.

## Nota

- El audio secundario no se enviará a la salida cuando el vídeo secundario no se muestre o cuando "Modo de audio BD" se establezca en "Salida de audio HD". (Para ciertos BD, el sonido secundario se dará como salida incluso cuando la imagen secundaria esté desactivada).
- El modo de sonido no se puede cambiar durante la reproducción de discos que no se hayan grabado en sonido múltiple.
- Algunos discos permiten cambiar la configuración de idioma de sonido en el menú del disco. (El funcionamiento varía dependiendo de los discos. consulte el manual que acompaña al disco).
- Pulsar **[AUDIO ■]** puede que no funcione en algunos discos con corrientes de sonido o canales múltiples (por ejemplo, DVD que permiten cambiar la opción de sonido en el menú del disco).
- Si elige un idioma que tiene código de idioma de 3 letras, el código se mostrará cada vez que cambie la opción del idioma de sonido. Si elige cualquier otro idioma, se mostrará "----" en cambio. (Consulte la página 46.)
- No se puede seleccionar el idioma del audio durante la reproducción rápida. (Consulte la página 26.)
- Si aparece un código de idioma de 4 dígitos en el menú del subtítulo, consulte la página 46.
- Si el disco no tiene ningún idioma de sonido, se mostrará "No Disponible" en la pantalla del TV.
- Para DTS-CD (disco de música 5,1), no está disponible la selección de corrientes ni canales de sonido.
- Para DVD-RW/-R en modo VR con sistema de sonido de televisión multicanal (Multi-channel television sound, MTS), podrá cambiar entre "1.Principal" (audio principal), "1. Sub" (sub audio), y "1.Principal/Sub" (principal y sub audio).

## Configurar el Modo de BD de Sonido



Existen 2 opciones para configurar el "Modo de audio BD"; configurar la salida de audio en secundario e interactivo junto con el audio principal o configurar sólo el audio principal. Dependiendo de la configuración del modo, la salida de Dolby Digital, Dolby Digital Plus, Dolby TrueHD, DTS o DTS-HD cambia entre multi-LPCM y corriente de bits.

- 1 En modo parado con un BD introducido, pulse [MODE].**
- 2 Utilice [▲ / ▼] para seleccionar la configuración deseada.**

◀ **Modo de audio BD** Salida audio comb. ⇅

### "Salida audio comb.":

Si está disponible, el sonido secundario e interactivo del BD se dará igual que el sonido principal.

- El sonido secundario es el sonido de la imagen secundaria (comentarios del director, etc.) y el sonido interactivo es el sonido de la aplicación interactiva (sonidos de clic de los botones, etc.).

### "Salida de audio HD":

Se dará como salida el sonido principal. Configure este modo para dar como salida sonido Dolby Digital Plus, Dolby TrueHD o DTS-HD de BD por la conexión HDMI.

- 3 Pulse [RETURN ↵] para salir.**

- También puede establecer "Modo de audio BD" desde el menú de configuración. Consulte la página 36.
- Consulte "Las señales de sonido se dan como salida desde la toma HDMI OUT" en la página 37 y "Las señales de sonido se dan como salida desde la toma DIGITAL OUT (OPTICAL / COAXIAL)" en la página 38 para conocer cómo será la salida de sonido del BD.

## Nota

- En modo "Salida audio comb.", si no hay sonido secundario ni interactivo, el sonido se dará como salida como modo "Salida de audio HD".

# CONFIGURACIÓN DE FUNCIONES

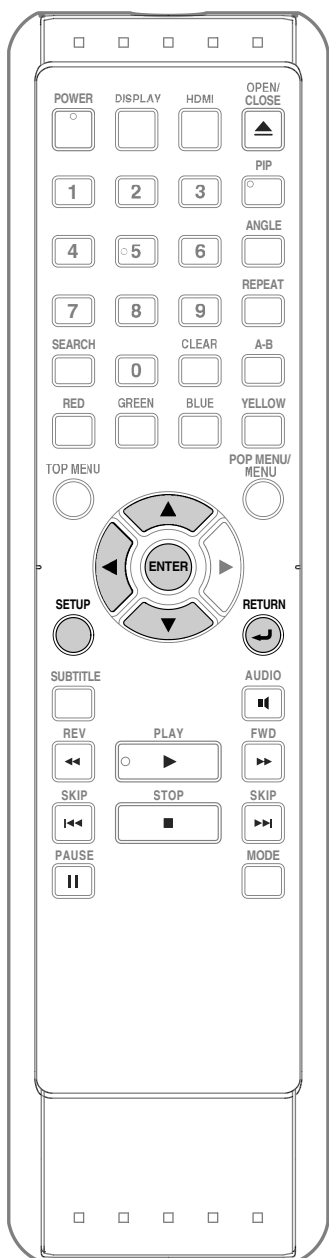

## Utilizar el Menú Configuración

En el menú configuración, usted puede cambiar la configuración de sonido, imagen, idioma, etc. No puede cambiar la configuración durante la reproducción. Los elementos de configuración que se visualizan en color gris indican que no están disponibles en ese momento.

### Rápido

El menú “ Rápido” contiene opciones de configuración extraídas del menú “ Personaliz.” que pueden utilizarse con frecuencia.

**1** En modo detención, pulse [SETUP].

**2** Utilice [▲ / ▼] para seleccionar y después pulse [ENTER].

**3** Utilice [▲ / ▼] para seleccionar las opciones de configuración que desee.



**4** Siga el procedimiento a continuación dependiendo de las opciones de configuración.

- A) Si no aparece “▶” a la derecha de las opciones de configuración cuando seleccione las opciones:  
Pulse [ENTER] repetidamente para cambiar las opciones.
- B) Si aparece “▶” a la derecha de las opciones de configuración cuando seleccione las opciones:
  - 1) Pulse [ENTER].
  - 2) Utilice [▲ / ▼] para seleccionar opciones y después pulse [ENTER].
    - Utilice [◀] o [RETURN ] para volver a la pantalla anterior.

**5** Pulse [SETUP] para salir.

# CONFIGURACIÓN DE FUNCIONES

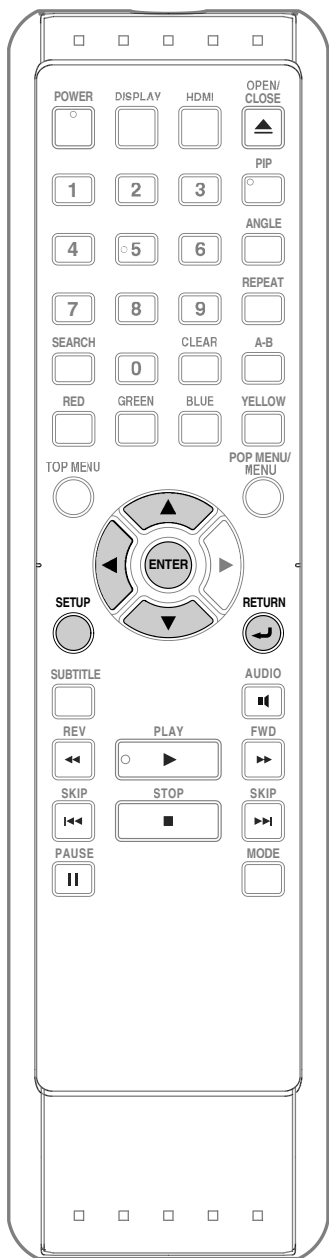

## Personaliz.

El menú "Personaliz." contiene todas las opciones de configuración.

**1** En modo detención, pulse [SETUP].

**2** Utilice [▲ / ▼] para seleccionar  y después pulse [ENTER].

**3** Utilice [▲ / ▼] para seleccionar la categoría deseada y después pulse [ENTER].

 : Idioma

 : Video

 : Audio

 : Paterno

 : Otros

• Para el menú "Paterno", siga el procedimiento que figura en página 41.

**4** Utilice [▲ / ▼] para seleccionar las opciones de configuración que desee.

**5** Siga el procedimiento a continuación dependiendo de las opciones de configuración.

A) Si no aparece "▶" a la derecha de las opciones de configuración cuando seleccione las opciones:  
Pulse [ENTER] repetidamente para cambiar las opciones.

B) Si aparece "▶" a la derecha de las opciones de configuración cuando seleccione las opciones:

1) Pulse [ENTER].

2) Utilice [▲ / ▼] para seleccionar opciones y después pulse [ENTER].

• Utilice [◀] o [RETURN ↵] para volver a la pantalla anterior.

**6** Pulse [SETUP] para salir.

# CONFIGURACIÓN DE FUNCIONES

## Idioma



- Para ver cómo seleccionar los elementos y opciones, consulte “Personaliz.” en página 32.
- El menú “Rápido” consta de menús de configuración que se utilizan con frecuencia y se acompañan de la marca

Opciones de configuración	Opciones
<b>Audio</b> Configura el idioma de sonido.	Original* / Inglés / Francés / Español / Alemán / Italiano / Sueco / Holandés / Ruso / Chino / Japonés / Coreano / Danés / Finlandés / Noruego / Islandés / Húngaro / Rumano / Turco / Griego / Irlandés / Portugués / Polaco / Checo / Eslovaco / Búlgaro / Otro
<b>Subtítulo</b> Configura el idioma de subtítulo.	Apdo.* / Inglés / Francés / Español / Alemán / Italiano / Sueco / Holandés / Ruso / Chino / Japonés / Coreano / Danés / Finlandés / Noruego / Islandés / Húngaro / Rumano / Turco / Griego / Irlandés / Portugués / Polaco / Checo / Eslovaco / Búlgaro / Otro
<b>Menú de Disco</b> Configura el idioma del menú del disco o del menú desplegable.	Inglés* / Francés / Español / Alemán / Italiano / Sueco / Holandés / Ruso / Chino / Japonés / Coreano / Danés / Finlandés / Noruego / Islandés / Húngaro / Rumano / Turco / Griego / Irlandés / Portugués / Polaco / Checo / Eslovaco / Búlgaro / Otro
<b>Menú Reproduc.</b> Configurar idioma para la visualización en pantalla.	Auto(XXXX) <sup>*1</sup> / English* / Français / Español

\*) Las configuraciones con (\*) son los predeterminados.

\*1) “Auto” activa la función Configurar el idioma del menú. (Consulte la página 42)

- “Auto” está disponible únicamente cuando “HDMI CEC” se configura para “Enc”.

- Dentro del paréntesis que figura al lado de “Auto” se mostrará el idioma actual seleccionado.

- Para “Audio”, “Subtítulo”, y “Menú de Disco” si selecciona “Otro”, introduzca el código de número de 4 dígitos para el idioma deseado. (Consulte “Lista de Códigos de Idiomas” en la página 46). Solamente se pueden seleccionar los idiomas soportados por los discos.

# CONFIGURACIÓN DE FUNCIONES

## ■ Vídeo



- Para ver cómo seleccionar los elementos y opciones, consulte “Personaliz.” en página 32.
- El menú “Rápido” consta de menús de configuración que se utilizan con frecuencia y se acompañan de la marca .

Opciones de configuración	Opciones
<b>Aspecto de TV</b> Configura el tamaño de imagen según la proporción de aspecto del televisor conectado.	16:9 Wide*: Seleccione esto cuando esté conectado a una televisión de pantalla ancha. Los discos grabados en formato de pantalla ancha se reproducen en toda la pantalla del TV. 4:3 Pan & Scan: Seleccione esto para reproducir discos grabados en formato 4:3 pantalla ancha en el modo panorámico y barrido (con los lados de la imagen cortados). Los discos en los que la panorámica y barrido no está especificados se muestran en el modo letter box. 4:3 Letter Box: Seleccione esto para reproducir el disco grabado en formato 4:3 en el modo letter box. (con tiras negras arriba y abajo). 16:9 Img. Compr.: Al reproducir imágenes 4:3, la imagen se muestra en el centro de la pantalla 16:9 con proporción de aspecto 4:3.
<b>Resolución de vídeo HDMI</b> Configurar la resolución de vídeo HDMI.	Auto*: La resolución de vídeo HDMI se selecciona automáticamente dependiendo del dispositivo HDMI conectado. Si desea modificar la resolución de manera manual, pulse <b>[HDMI]</b> repetidamente. 480p 720p 1080i 1080p 1080p24: Da una reproducción de película natural y de alta calidad de material filmado de 24 fotogramas. El televisor conectado tiene que ser compatible con una entrada de fotogramas 1080p24.
<b>HDMI Deep Color</b> Configura si dar la salida de imagen de la HDMI OUT con Deep Color o no.	Auto*: La imagen de la toma HDMI OUT se dará como salida con Deep Color al televisor conctado a través de HDMI que admite Deep Color. Apdo.: La imagen de la toma HDMI OUT se dará como salida sin Deep Color.
<b>Salida de componentes</b> Configura la resolución de vídeo a salida de componente.	480i* 480p 720p 1080i
<b>Modo Progresivo</b> Configura el modo progresivo óptimo para el material de imagen desde la toma HDMI OUT y las tomas COMPONENT VIDEO OUT.	Auto*: El modo progresivo detecta material fílmico de 24 fotogramas (películas) y selecciona automáticamente el modo progresivo apropiado. Vídeo: Apropriado para reproducir discos de material de vídeo (programas de TV o animaciones).



# CONFIGURACIÓN DE FUNCIONES

Opciones de configuración	Opciones
<b>Modo Vista fija</b> *1 Ajustar la resolución de la imagen y la calidad en modo fijo.	<b>Auto</b> *: Selecciona automáticamente la mejor configuración de resolución ("Cuadro" o "Imagen") basada en las características de datos de las imágenes.
	<b>Imagen</b> : Estabiliza las imágenes, aunque la calidad de la imagen puede vulgarizarse debido a la cantidad limitada de datos. Seleccione "Imagen" cuando las imágenes sigan siendo inestables incluso si está seleccionado "Auto".
	<b>Cuadro</b> : Muestra imágenes relativamente sin movimiento en resolución más alta. "Cuadro" mejora la calidad de imagen aunque pueden desestabilizar las imágenes debido a las salidas alterna de dos datos de campos.

\*) Las configuraciones con (\*) son los predeterminados.

\*1) Una pantalla del TV de imagen individual se llama "Cuadro", que consta de dos imágenes separadas llamadas "Imagen". Algunas imágenes pueden estar borrosas en la configuración automática de la opción "Modo Vista fija" debido a sus características de datos.

## Nota para la "Resolución de video HDMI" y "Salida de componentes".

- No puede seleccionar resoluciones de vídeo que no las admita el televisor conectado, excepto cuando esté conectada la toma HDMI OUT de esta unidad a un dispositivo de visualización compatible con DVI con un cable HDMI-DVI.
- Las señales de vídeo y sonido pueden distorsionarse temporalmente al cambiar del / al modo de salida HDMI.
- No puede cambiar la resolución de vídeo durante la reproducción de discos Blu-ray. Para cambiar la resolución, detenga la reproducción.
- Para obtener una reproducción natural y de alta calidad de material de película de 24 fotogramas, utilice un cable HDMI (se recomienda el uso de HDMI de alta velocidad) y seleccione "1080p24" si el televisor conectado es compatible con una entrada de 1080p24 fotogramas.
- Si configura "Resolución de video HDMI" a "1080p24", cuando el contenido del disco no es compatible con fotograma 1080p24, el fotograma 1080p60 se dará como salida.
- No hay salida desde la VIDEO OUT o desde la COMPONENT VIDEO OUT al reproducir 1 24 fotogramas material BD con una resolución de vídeo de 1080p24.
- Si la imagen no se da como salida correctamente al televisor debido a la configuración de "Resolución de video HDMI" o "Salida de componentes", pulse y mantenga [PLAY ►] en el panel delantero durante más de 5 segundos. Ambas configuraciones se cambian automáticamente a su predeterminado.
- Si está conectada HDMI, para la salida de componente de resolución de vídeo, sólo puede seleccionar una resolución de vídeo que se dé como salida actualmente de HDMI OUT o "480i".
- Si la resolución de vídeo de la salida de componente y la Resolución de vídeo HDMI no coincide, la resolución de vídeo de la salida de componente cambiará a "480i".
- Las tomas COMPONENT VIDEO OUT no puede dar como salida ninguna señal dependiendo del material del disco.
- Si reproduce un DVD-vídeo protegido contra copias, se dará como salida una señal de 480p desde las tomas COMPONENT VIDEO OUT, cuando la opción "Salida de componentes" esté configurada a "720p" o "1080i".

# CONFIGURACIÓN DE FUNCIONES

## Audio

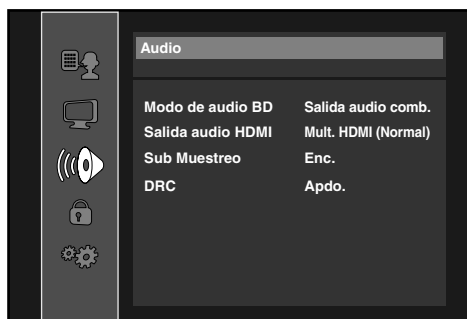

- Para ver cómo seleccionar los elementos y opciones, consulte “Personaliz.” en página 32.
- El menú “Rápido” consta de menús de configuración que se utilizan con frecuencia y se acompañan de la marca .

Opciones de configuración	Opciones
<b>Modo de audio BD</b> Para BD, seleccione si dar como salida el sonido secundario e interactivo con el sonido principal si está disponible o sólo el sonido principal. Consulte “Configurar el Modo de BD de Sonido” en la página 30.	Salida audio comb.*: Da como salida el sonido secundario e interactivo con sonido principal si está disponible.
	Salida de audio HD: Da como salida sólo el sonido principal. Configure este modo para dar como salida sonido Dolby Digital, Dolby Digital Plus, Dolby TrueHD, DTS o DTS-HD de BD por la conexión HDMI.
<b>Salida audio HDMI</b> Configura el formato de sonido de la salida de sonido desde la toma HDMI OUT. Consulte la página 37.	Mult. HDMI (Normal)*: Se dan como salida señales de sonido multicanal desde la toma HDMI OUT con una corriente de datos o LPCM.
	Mult. HDMI (LPCM): Se dan como salida señales de sonido multicanal desde la toma HDMI OUT con LPCM. Consulte las páginas 39-40 para ver las opciones de configuración.
	Audio desactivado: Silencia la señal de sonido HDMI y configura el formato de señal de la toma DIGITAL OUT. Consulte “Configuración de salida digital” en página 38 para ver las opciones de configuración.
<b>Sub Muestreo</b> Configure la salida de sonido digital al reproducir BD o DVD grabados en LPCM.	Enc.*: Las señales LPCM se convierten a 48 kHz para su salida. Configure a “Enc.” cuando utilice conexiones digitales a un amplificador AV que no sea compatible con frecuencias de muestreo de 96 kHz.
	Apdo.: Para BD o DVD grabados en LPCM sin protección de derechos de autor, se dan como salida señales de sonido de 2 canales de hasta 192 kHz como señales LPCM sin conversión.
<b>DRC</b> Configura si comprimir el rango de volumen de sonido (control de rango dinámico) cuando se reproduce sonido Dolby Digital, Dolby Digital Plus o Dolby TrueHD.	Enc.
	Apdo.*

\*) Las configuraciones con (\*) son los predeterminados.

- En las siguientes circunstancias, “Mult. HDMI (Normal)” y “Mult. HDMI (LPCM)” no están disponibles.
  - El cable HDMI no está conectado a una toma HDMI OUT.
  - El televisor conectado está apagado.
  - El televisor conectado no es compatible con la salida de sonido.

# CONFIGURACIÓN DE FUNCIONES

## Configuración de salida audio HDMI

Cuando utilice conexiones HDMI haga la configuración de "Salida audio HDMI" del menú "Audio" del menú de configuración según las especificaciones del dispositivo o monitor a conectar. Consulte la página 36. En general, se recomienda establecer "Mult. HDMI (Normal)" de manera que la unidad seleccione y reproduzca automáticamente el mejor formato de audio que se adecue al dispositivo conectado.

Dispositivo a conectar	Configuración de "Salida audio HDMI"	Salida señal de sonido HDMI
Dispositivo compatible con Dolby Digital, Dolby Digital Plus, Dolby TrueHD, DTS o DTS-HD decodificación	Mult. HDMI (Normal)	Dolby Digital, Dolby Digital Plus, Dolby TrueHD, DTS, o DTS-HD corriente de bits se establece como salida desde la toma HDMI OUT. Haga las configuraciones del altavoz en el amplificador AV conectado, etc.
Dispositivo compatible con 3 o más canales de entrada de sonido (ni Dolby Digital, Dolby Digital Plus, Dolby TrueHD, DTS o DTS-HD compatible)	Mult. HDMI (LPCM)	Se dan como salida señales de sonido de multicanales desde la toma HDMI OUT. Haga las configuraciones del altavoz con las opciones de configuración del altavoz que aparecen después de que seleccione "Mult. HDMI (LPCM)". Consulte la página 36.
Conexión HDMI a un televisor y una conexión de sonido digital (óptico/coaxial) a un amplificador AV.	Audio desactivado	El sonido HDMI se silenciará y Dolby Digital / DTS corriente de bits o LPCM se establecerá como salida desde la toma DIGITAL OUT dependiendo de "Configuración de salida digital". Consulte la página 38.

## Las señales de sonido se dan como salida desde la toma HDMI OUT

Soportes	Formato de grabación	Configuración de "Salida audio HDMI"			
		Mult. HDMI (Normal)		Mult. HDMI (LPCM)	
		Cuando se configura "Modo de audio BD" en "Salida de audio HD"	Cuando se configura "Modo de audio BD" en "Salida audio comb."	Cuando se configura "Modo de audio BD" en "Salida de audio HD"	Cuando se configura "Modo de audio BD" en "Salida audio comb."
BD-vídeo	Dolby Digital	Dolby Digital	Dolby Digital	Multi LPCM	Multi LPCM
	Dolby Digital Plus	Dolby Digital Plus	Dolby Digital	Multi LPCM <sup>*1</sup>	Multi LPCM <sup>*1</sup>
	Dolby TrueHD	Dolby TrueHD	Dolby Digital	Multi LPCM <sup>*2</sup>	Multi LPCM <sup>*2</sup>
	DTS	DTS	DTS	Multi LPCM	Multi LPCM
	DTS-HD	DTS-HD	DTS	Multi LPCM <sup>*3</sup>	Multi LPCM <sup>*3</sup>
	LPCM	Multi LPCM	Multi LPCM	Multi LPCM	Multi LPCM
DVD-vídeo/ DVD-RW/-R (modo VR)	Dolby Digital	Dolby Digital		Multi LPCM	
	DTS	DTS		Multi LPCM	
	LPCM	2ch LPCM		2ch LPCM	
CD de sonido	2ch LPCM		2ch LPCM		
DTS-CD	DTS		Multi LPCM		

\*1) Da como salida señales de sonido descodificadas desde una subcorriente independiente.

\*2) Da como salida señales de sonido descodificadas desde una corriente Dolby Digital.

\*3) Da como salida señales de sonido descodificadas desde una corriente central de DTS.

- Si el dispositivo conectado no es compatible con HDMI BITSTREAM, el sonido será dado como salida multi LPCM o LPCM con mezcla reducida a 2 canales dependiendo de la capacidad del dispositivo conectado incluso si selecciona "Mult. HDMI (Normal)" en la opción "Salida audio HDMI".

### Nota

- Las señales de sonido de la toma HDMI OUT (incluyendo la frecuencia de muestreo, el número de canales y la longitud de bits) pueden estar limitadas por el dispositivo que está conectado.
- Entre los dispositivos que admiten HDMI, algunos no apoyan la salida de sonido (por ejemplo, los proyectores). En las conexiones a dispositivos como esta unidad, las señales de sonido no se dan desde la toma de salida HDMI OUT.
- Las señales de vídeo y sonido pueden distorsionarse temporalmente al cambiar del / al modo de salida HDMI.

# CONFIGURACIÓN DE FUNCIONES

## Configuración de salida digital

Cuando se selecciona "Audio desactivado" en la in "Salida audio HDMI", la señal de sonido HDMI se silenciará y las señales de sonido que se da como salida desde la toma DIGITAL OUT cambia dependiendo de la opción "Salida digital".

↶ Rápido → Salida audio HDMI → Audio desactivado → Salida digital

Bitstream\* :

Cuando se reproducen discos grabados en Dolby Digital, Dolby Digital Plus, Dolby TrueHD, DTS o DTS-HD, se dan como salida la corriente central correspondiente (Dolby Digital o DTS).

LPCM :

La señal LPCM se dará como salida desde la toma DIGITAL OUT.

- Esta configuración no es efectiva cuando se da como la salida de sonido de HDMI.

## Las señales de sonido se dan como salida desde la toma DIGITAL OUT (OPTICAL / COAXIAL)

Para que la configuración en el "Salida digital" se active, se debe establecer el "Salida audio HDMI" en "Audio desactivado". De lo contrario, la configuración establecida en el "Salida audio HDMI" tendrá prioridad, y la misma señal como salida desde la toma del HDMI OUT se establecerá como salida desde la toma del DIGITAL OUT. (A excepción de que Dolby Digital sea la salida en lugar de Dolby Digital Plus y Dolby TrueHD, y que la señal de DTS sea la salida en lugar de DTS-HD).

Soportes	Formato de grabación	Configuración de "Salida digital"	
		Bitstream	LPCM
BD-vídeo	Dolby Digital	Dolby Digital	2ch Downmix LPCM
	Dolby Digital Plus	Dolby Digital	2ch Downmix LPCM
	Dolby TrueHD	Dolby Digital	2ch Downmix LPCM
	DTS	DTS	2ch Downmix LPCM
	DTS-HD	DTS	2ch Downmix LPCM
	LPCM	2ch Downmix LPCM	2ch Downmix LPCM
DVD-vídeo/ DVD-RW/-R (modo VR)	Dolby Digital	Dolby Digital	2ch Downmix LPCM
	DTS	DTS	2ch Downmix LPCM
	LPCM	2ch LPCM	2ch LPCM
CD de sonido		2ch LPCM	2ch LPCM
DTS-CD		DTS	2ch Downmix LPCM

### Nota

- Para dar como salida una señal LPCM desde la toma DIGITAL OUT mientras se da como salida la señal de sonido HDMI, configure la opción "Salida audio HDMI" a "Mult. HDMI (LPCM)".

# CONFIGURACIÓN DE FUNCIONES

## Configuración de Altavoces (Disponible cuando tiene el cable HDMI conectado a la toma HDMI OUT)

Esta unidad le permite disfrutar de sonido envolvente multicanal como el envolvente 7.1 / 5.1 c. Para aprovechar lo máximo de esta función, configure sus altavoces correctamente consultando la tabla a continuación.

### Cómo navegar por la configuración de "Mult. HDMI (LPCM)":

- 1) Utilice [▲ / ▼] para seleccionar las opciones de configuración que desee y después pulse [ENTER].
- 2) Utilice [▲ / ▼] para seleccionar las opciones de configuración.
  - Pulse [RETURN ↵] para volver a la pantalla anterior.
- 3) Utilice [◀ / ▶] para seleccionar las opciones deseadas. (Excepto para "Tono Prueba", "Por Defecto" y las opciones de ajuste de "Tamaño").

**Para las opciones de ajuste de "Tamaño":**  
 Presione [ENTER] para seleccionar las opciones deseadas.

**Para "Tono Prueba":**

Utilice [◀ / ▶] para seleccionar "Apdo.", "Manual" o "Auto" y después pulse [ENTER].

- Se dará como salida el tono de prueba. Si selecciona "Manual", utilice [▲ / ▼] para seleccionar el altavoz deseado y después utilice [◀ / ▶] para ajustar el volumen. Si selecciona "Auto" utilice [◀ / ▶] para ajustar el volumen del altavoz que da como salida el tono de prueba.
- Si desea parar el tono de prueba, pulse [RETURN ↵].

**Para "Por Defecto":**

Pulse [ENTER] para restablecer a lo predeterminado.

- 4) Pulse [SETUP] para salir.

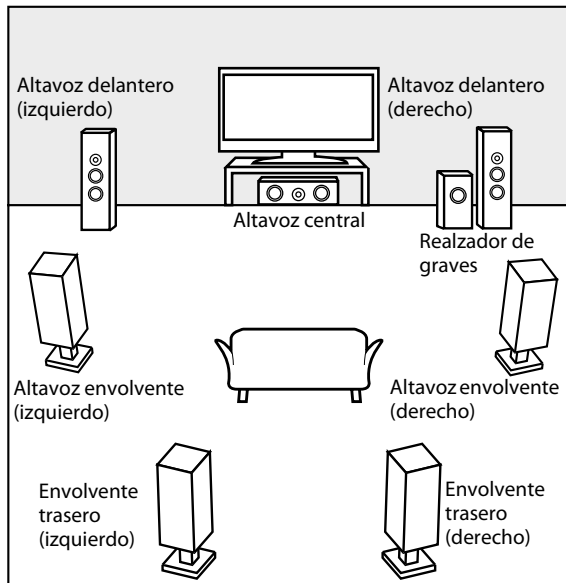

Ej.) diseño básico con sistema de sonido envolvente de 7.1 canales

### <Configuración de los altavoces para la salida de señal de sonido desde la toma de HDMI OUT>

↶ Rápido → Salida audio HDMI → Mult. HDMI (LPCM)

⚙️ Personaliz. → Audio → Salida audio HDMI → Mult. HDMI (LPCM)

Menu	Opciones de configuración	Opciones	Descriptions
<b>Tamaño</b> Seleccione la configuración de altavoces deseada a configurar. Posteriormente, cambie la configuración consultando las descripciones.	Frontal	Ancha*	Ancha:
		Estrecha	Para altavoces grandes con potentes capacidades de reproducción de baja frecuencia.
	Central	Ancha*	Estrecha:
		Estrecha	Para altavoces pequeños que no dan un potente sonido de bajos.
	Sub graves	Enc.	El valor de "Sub graves" no se puede cambiar.
	Surround	Ancha*	Los altavoces que el dispositivo conectado no reconozca se visualizarán en color gris.
		Estrecha	
Envol. trasero	Ancha*		
	Estrecha		
Por Defecto			Seleccione "Por Defecto" y después pulse [ENTER] para reconfigurar la configuración de "Tamaño" al predeterminado de fábrica.

# CONFIGURACIÓN DE FUNCIONES

Menu	Opciones de configuración	Opciones	Descriptions
<b>Nivel Canales</b> Prueba o configura el volumen de cada altavoz.	Tono Prueba: "Tono Prueba" es el tono de prueba que se puede dar como salida desde los altavoces para que pueda ajustar el volumen de cada altavoz.	Apdo.*	Seleccione "Apdo." para desactivar "Tono Prueba". Seleccione "Manual", y después presione <b>[ENTER]</b> para configurar manualmente el volumen del altavoz deseado. Seleccione "Auto", y después presione <b>[ENTER]</b> para dar como salida automáticamente el tono de prueba desde cada altavoz.
		Manual	
		Auto	
	Frontal Lch	0dB a -12dB (0dB*)	Si ha seleccionado "Manual" en "Tono Prueba", seleccione el altavoz deseado a configurar y ajuste el volumen del altavoz seleccionado. Si ha seleccionado "Auto" en "Tono Prueba", el tono de pruebas se dará como salida automáticamente en orden. Ajuste el volumen del altavoz que dé como salida el tono de prueba.
	Central	0dB a -12dB (0dB*)	
	Sub graves	0dB a -12dB (0dB*)	
	Frontal Rch	0dB a -12dB (0dB*)	
	Surround Rch	0dB a -12dB (0dB*)	
	Surround atrás Rch	0dB a -12dB (0dB*)	
	Surround atrás Lch	0dB a -12dB (0dB*)	
Surround Lch	0dB a -12dB (0dB*)		
Por Defecto		Seleccione "Por Defecto" y después pulse <b>[ENTER]</b> para reconfigurar la configuración de "Nivel Canales" al predeterminado de fábrica.	
<b>Tiempo de Retardo</b> Este es un parámetro para optimizar la temporización en la que el sonido se da como salida de los altavoces y según la distancia a la posición de escucha.	Distancia	Pies*	Configure el sistema de medida deseado. Este sistema de medida será utilizado para la configuración del "Tiempo de Retardo". Pulse <b>[ENTER]</b> para conmutar la configuración.
		Metros	
	Frontal	0ft a 60ft (12ft*) (0 m a 18 m (3,6 m*))	Seleccione la distancia desde el punto de escucha al altavoz para obtener el tiempo de retardo ideal.
	Central	0ft a 60ft (12ft*) (0 m a 18 m (3,6 m*))	
	Surround	0ft a 60ft (10ft*) (0 m a 18 m (3,0 m*))	
	Envol. trasero	0ft a 60ft (10ft*) (0 m a 18 m (3,0 m*))	
Por Defecto		Seleccione "Por Defecto" y después pulse <b>[ENTER]</b> para reconfigurar la configuración de "Tiempo de Retardo" al predeterminado de fábrica.	

\*) Las configuraciones con (\*) son los predeterminados.

- Para la "Tamaño", la configuración del tamaño de cada altavoz se puede ajustar automáticamente correspondiéndose con cada configuración. (p.ej. si "Frontal" se establece en "Estrecha", no puede establecer "Central", "Surround" ni "Envol. trasero" en "Ancha").
- Para el "Tiempo de Retardo", la diferencia entre el valor de la configuración de "Frontal", "Surround" y "Envol. trasero" no puede superar los 15 ft (4,5m) y la diferencia entre el valor de la configuración de "Frontal" y "Central" no puede superar los 5 ft (1,5m).
- Para el "Tiempo de Retardo", el valor de la configuración "Central", "Surround" y "Envol. trasero" no puede superar el valor de la configuración de "Frontal".
- Para el "Tiempo de Retardo", la configuración de "Central", "Surround" y "Envol. trasero" se cambiará automáticamente a la configuración de "Frontal". (por ejemplo, si la configuración de "Frontal" está ajustada a 60 ft (18m), "Central", "Surround" y "Envol. trasero" se ajustarán automáticamente según los 60 ft (18m) también.)

## ■ Paterno

El control de calificaciones le permite establecer un límite que evite que sus hijos vean materiales inapropiados. La reproducción se detendrá si la calificación excede los niveles que usted ha configurado y requerirá que introduzca una contraseña antes de que el disco se reproduzca.



**1** Utilice [**▲** / **▼**] para seleccionar  y después pulse [ENTER].

**2** Utilice [los botones numéricos] para introducir su contraseña de 4 dígitos.

**Para el uso por primera vez:** Utilice [los botones numéricos] e introduzca una contraseña de 4 dígitos nueva (excepto 4737) y después pulse [ENTER]. Ese número se utilizará como contraseña desde la segunda vez. Anote su contraseña por si la olvida.

- Si ha olvidado la contraseña, introduzca [4], [7], [3], [7]. La contraseña se borrará y el nivel de calificación se configurará a "Todo".
- Mientras introduce la contraseña, pulse [CLEAR] para borrar el número y volver al introducir la contraseña.

**3** Pase a **A – C**

**A) Nivel clasific. BD**

**1)** Utilice [**▲** / **▼**] para seleccionar "Nivel clasific. BD" y después pulse [ENTER].

**2)** Utilice [**▲** / **▼**] para seleccionar su opción deseada y después pulse [ENTER].

"**Todo**": Para visualizar la limitación.

"**Ajuste de edad**": Para configurar el límite de años.

- Después de seleccionar "**Ajuste de edad**", utilice [los botones numéricos] para introducir la edad de desde 0 a 254. (por ejemplo, para una edad de 15 años, pulse [0], [1], [5])

**3)** Pulse [SETUP] para salir.

**B) Nivel clasific. DVD**

**1)** Utilice [**▲** / **▼**] para seleccionar "Nivel clasific. DVD" y después pulse [ENTER].

**2)** Utilice [**▲** / **▼**] para seleccionar el nivel que desee y después pulse [ENTER].

**3)** Pulse [SETUP] para salir.

### EXPLICACIONES DE LA CALIFICACIÓN

- **Todo** : El control paterno está inactivo, se pueden reproducir todos los discos.
- **8 [Adulto]** : Software de DVD de cualquier calificación (adulto/general/niños) pueden reproducirse.
- **7 [NC-17]** : No se permite a nadie de menos de 18 años.
- **6 [R]** : Restringido, quienes tengan menos de 18 años necesitan ir acompañados de un padre o tutor.
- **5 [PGR]** : Se recomienda orientación paterna.
- **4 [PG-13]** : No apropiado para niños de menos de 13 años.
- **3 [PG]** : Se sugiere orientación paterna.
- **2 [G]** : Público general.
- **1 [Tolerado]** : Apropiado para niños.

**C) Camb. Contras.**

**1)** Utilice [**▲** / **▼**] para seleccionar "Camb. Contras." y después pulse [ENTER].

**2)** Introduzca una contraseña de cuatro dígitos nueva y después pulse [ENTER].

**3)** Pulse [SETUP] para salir.

# CONFIGURACIÓN DE FUNCIONES

## ■ Otros



- Para ver cómo seleccionar los elementos y opciones, consulte “Personaliz.” en página 32.
- El menú “Rápido” consta de menús de configuración que se utilizan con frecuencia y se acompañan de la marca .

Opciones de configuración	Opciones
<b>Icono de Ángulo</b>	Enc.*: El icono ángulo aparece en la pantalla del TV cuando se reproduce una escena con varios ángulos.
	Apdo.: El icono de ángulo desaparece de la pantalla del TV.
<b>Auto Apagato</b>	Enc.*: Si se deja la unidad sin actividad durante más de 30 minutos, la unidad se establece en el modo de espera automáticamente.
	Apdo.: Configura el apagado automático.
<b>Panel Pantalla</b> Configura el brillo de la pantalla del panel delantero.	Auto*: La pantalla del panel delantero se oscurece durante la reproducción.
	Brillo: La pantalla del panel delantero se aclara.
	Oscuro: La pantalla del panel delantero se oscurece.
<b>Vista Miniat.</b> Configura el tiempo de visualización de la reproducción de foto fija (en formato JPEG).	5sec* 10sec
<b>HDMI CEC</b> Configura si utilizar la función HDMI CEC.	Enc. Apdo.*
<b>Selección de medios</b> Seleccione el soporte a reproducir.	Disco*: Seleccione esto cuando reproduzca un disco.
	Tarjeta SD: Seleccione esto cuando reproduzca una tarjeta de memoria SD.

## ■ HDMI CEC

HDMI CEC permite el control del sistema integrado de HDMI y forma parte del HDMI estándar.

Esta función puede no funcionar correctamente, esto depende del dispositivo que se conectará.

Cuando el parámetro “HDMI CEC” se configura para “Enc.”, se visualizarán las funciones que figuran a continuación.

### Reproducción con una sólo pulsación

Cuando la unidad y el televisor están encendidos, el canal de entrada externo adecuado se seleccionará de manera automática. Asimismo, es posible seleccionar el canal de entrada externo adecuado desde su televisor de manera automática al presionar [PLAY ▶], [SKIP ◀◀], [SKIP ▶▶], [los botones numéricos], [DISPLAY], [TOP MENU], o [POP MENU / MENU] cuando la unidad está en funcionamiento.

### Espera

Cuando mantiene presionado [POWER] durante 2 segundos, se apaga en primer lugar el televisor y luego la unidad en cuestión.

Cuando el dispositivo compatible HDMI CEC conectado se apaga, también es posible apagar esta unidad.

### Información del sistema

#### Configurar el idioma del menú

La unidad reconoce el idioma para OSD que se configuró para el televisor y configura el mismo idioma de manera automática como el idioma del menú del reproductor (idioma del menú para OSD) de este dispositivo.

- Esta característica se encuentra disponible únicamente cuando se selecciona “Auto(XXXX)” en “Menú Reproduc.” en el menú de configuración. Consulte “Menú Reproduc.” en la página 33.)



# CONFIGURACIÓN DE FUNCIONES

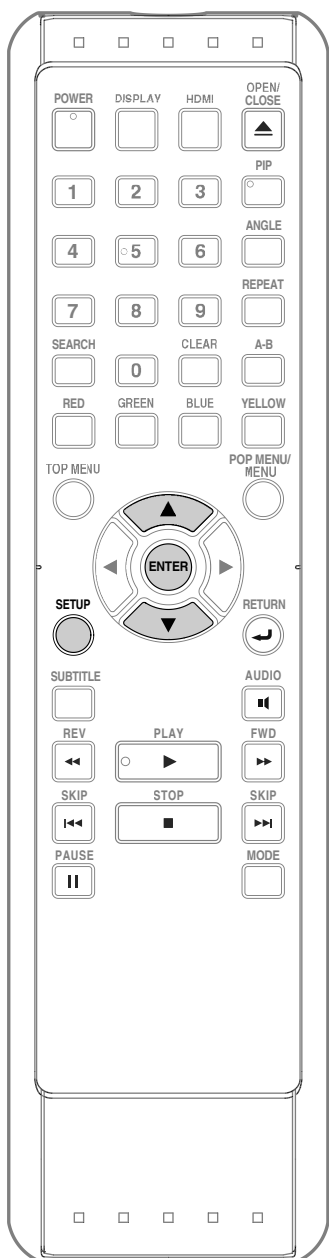

## Inicializar

Inicializar la configuración o tarjeta de memoria SD.

- 1 En modo detención, pulse [SETUP].**
- 2 Utilice [▲ / ▼] para seleccionar  y después pulse [ENTER].**
- 3 Utilice [▲ / ▼] para seleccionar una opción deseada y después pulse [ENTER].**

**“Instalación”:**  
Reconfigura el menú de configuración al predeterminado de fábrica.

**“Formato Tarjeta SD”**  
**(Disponible únicamente cuando se inserta una tarjeta de memoria SD):**  
Inicializa la tarjeta de memoria SD. Después de que aparezca el mensaje de confirmación, utilice [▲ / ▼] para seleccionar “Sí” y después pulse [ENTER].

**“Borrar datos guardados BD-ROM (Reproductor)”:**  
Elimina la información guardada en el reproductor para los contenidos del BD-ROM, como por ejemplo, el puntaje obtenido en el juego del BD-ROM.

**“Borrar datos guardados BD-ROM (Tarjeta SD)”**  
**(Disponible únicamente cuando se inserta una tarjeta de memoria SD):**  
Elimina la información adicional para la reproducción de BD-ROM, como por ejemplo, información relacionada con subtítulos, con la tarjeta de memoria SD.



- 4 Pulse [ENTER]. (Para “Instalación” y “Formato Tarjeta SD” únicamente)**
  - Se visualizará un mensaje de confirmación. Seleccione “Sí” y luego pulse [ENTER].
- 5 Pulse [SETUP] para salir.**

### Nota

- La configuración de “Paterno” no se restablece.

### Precaución

- Evite extraer la tarjeta de memoria SD mientras ejecuta el “Formato Tarjeta SD” o la función “Borrar datos guardados BD-ROM (Tarjeta SD)”. Puede dañar la tarjeta.

## Solucion de Problemas

Si la unidad no funciona correctamente cuando se hace funcionar según este manual, compruebe la unidad consultando la siguiente lista de comprobación.

Problema	Solución
Sin alimentación	<ul style="list-style-type: none"> <li>- Compruebe si el cable de alimentación está conectado correctamente.</li> <li>- Desenchufe el cable de alimentación una vez y espere durante cinco de segundos y después vuelva a enchufarlo de nuevo.</li> </ul>
Sin sonido o imagen	<ul style="list-style-type: none"> <li>- Compruebe si el televisor conectado está encendido.</li> <li>- Verifique si las conexiones están hechas de manera segura y correcta.</li> <li>- Compruebe si el televisor conectado u otro equipo soportan HDCP. (Esta unidad no puede dar como salida señal de vídeo a menos que el otro equipo soporte HDCP).</li> <li>- Compruebe si el formato de salida de esta unidad (FORMATO HDMI) coincide con el formato de entrada soportado del otro equipo conectado.</li> <li>- Establezca el parámetro "Resolución de vídeo HDMI" en un valor distinto a "Auto" o "1080p24".</li> </ul>
Imagen distorsionada	<ul style="list-style-type: none"> <li>- A veces puede que aparezca una pequeña distorsión de la imagen. No es un fallo de funcionamiento.</li> <li>- Conecte esta unidad directamente al televisor. Si los cables de sonido / vídeo de RCA se conectan a un grabador de vídeo, las imágenes puede que se distorsionen debido al sistema de protección contra copias.</li> </ul>
Imagen completamente distorsionada o imagen en blanco y negro con BD / DVD	<ul style="list-style-type: none"> <li>- Asegúrese de que el disco sea compatible con esta unidad.</li> </ul>
Sin sonido o sonido distorsionado	<ul style="list-style-type: none"> <li>- Ajuste el volumen.</li> <li>- Compruebe que los altavoces se encuentren conectados correctamente.</li> <li>- Compruebe la conexiones HDMI.</li> <li>- Compruebe las opciones del menú "Audio".</li> <li>- Las unidades no admiten LPCM 192 kHz 5.1ch.</li> </ul>
La imagen se congela momentáneamente durante la reproducción	<ul style="list-style-type: none"> <li>- Compruebe el disco para ver si tiene huellas / rayas y límpielo con un paño suave desde el centro hasta el extremo.</li> <li>- Limpie el disco.</li> </ul>
No se puede reproducir el disco	<ul style="list-style-type: none"> <li>- Limpie el disco.</li> <li>- Asegúrese de que la etiqueta del disco está hacia arriba.</li> <li>- Compruebe si el disco es defectuoso probando otro disco.</li> <li>- Cancele el control de calificación o cambie el nivel de control.</li> <li>- Introduzca un disco correcto que se pueda reproducir en esta unidad.</li> </ul>
La tarjeta de memoria SD no se puede leer	<ul style="list-style-type: none"> <li>- El formato de la tarjeta no coincide con esta unidad o la tarjeta no es compatible.</li> </ul>
No vuelve a la pantalla de inicio cuando se quita el disco	<ul style="list-style-type: none"> <li>- Restablezca esta unidad apagándola y después encendiéndola de nuevo.</li> </ul>
La unidad no responde al mando a distancia	<ul style="list-style-type: none"> <li>- Dirija el mando a distancia directamente a la ventana del sensor de infrarrojos del panel delantero.</li> <li>- Reduzca la distancia hasta la ventana del sensor de infrarrojos.</li> <li>- Sustituya las pilas del mando a distancia.</li> <li>- Vuelva a introducir las pilas con su polaridades (signos + / -) según se indican.</li> </ul>
Los botones no funcionan o la unidad deja de responder	<ul style="list-style-type: none"> <li>- Para restaurar completamente la unidad, desenchufe el cable de alimentación del enchufe de CA durante 5 a 10 segundos.</li> </ul>
La unidad no responde a algunas instrucciones de funcionamiento durante la reproducción	<ul style="list-style-type: none"> <li>- Las operaciones pueden no permitirse por parte del disco. Consulte las instrucciones del disco.</li> </ul>
La unidad no puede leer los BD / DVD / CD	<ul style="list-style-type: none"> <li>- ¿Condensación? (Deje la unidad reposar durante 1 o 2 horas)</li> <li>- Está intentando reproducir un disco distinto de los que tienen las marcas de página 15.</li> <li>- Limpie la suciedad del disco o cámbielo.</li> </ul>
El ángulo no cambia	<ul style="list-style-type: none"> <li>- El ángulo no puede cambiarse para BD / DVD que no contengan múltiples ángulos. En algunos casos, los múltiples ángulos están grabados solamente para escenas específicas.</li> </ul>
La reproducción no comienza cuando se selecciona el título	<ul style="list-style-type: none"> <li>- Compruebe las opciones del menú "Paterno".</li> </ul>
Se ha olvidado la contraseña para este nivel de calificación	<ul style="list-style-type: none"> <li>- Introduzca la contraseña predeterminada "4737" y después su contraseña olvidada será borrada.</li> </ul>

### Nota

- Algunas funciones no están disponibles en modos específicos, pero esto no es un fallo de funcionamiento. Lea la descripción en este manual para ver los detalles de las operaciones correctas.
- Algunas funciones están prohibidas en algunos discos.

## Glosario

### Audio analógico

Una señal eléctrica que representa directamente al sonido. Compare esto con el audio digital que puede ser también una señal eléctrica, pero es una representación indirecta del sonido. Consulte también "Audio digital".

### Audio digital

Una representación indirecta del sonido mediante números. Durante la grabación, el sonido es medido a intervalos discretos (44.100 veces por segundo para un CD de sonido) por un convertidor de analógico a digital, el cual genera un flujo de números. Durante la reproducción, un convertidor de digital a analógico genera una señal analógica en base a dichos números. Consulte también "Frecuencia de muestreo" y "Audio analógico".

### BD-Java

Con algunos BD que soportan aplicaciones Java, usted puede disfrutar de funciones interactivas como juegos o menús interactivos.

### Capítulo

Así como un libro se divide en distintos capítulos, el título en un BD-vídeo o DVD-vídeo se divide generalmente en capítulos. Consulte también "Título".

### Código de región

Las regiones asocian discos y reproductores con específicas regiones del mundo. Este aparato reproducirá únicamente discos que tengan códigos compatibles de región. Usted puede encontrar el código de región de su equipo mirando en el panel trasero. Algunos discos son compatibles con más de una región (o todas las regiones).

### Disco Blu-ray (BD)

Los discos Blu-ray son discos de vídeo óptico de siguiente generación que son capaces de almacenar muchos más datos que los DVD convencionales. La gran capacidad hace posible beneficiarse de funciones como vídeos de alta definición, sonido envolvente de multicanal, menús interactivos, etc.

### DTS (Digital Theater System)

DTS es un sistema de sonido envolvente multicanal. Al conectarlo al decodificador DTS, podrá disfrutar los sonidos realísticos y dinámicos de las películas como si estuviera en el cine. Las tecnologías de sonido envolvente de DTS fueron desarrolladas por DTS, Inc.

### DTS-HD

DTS-HD es una tecnología de codificación sin pérdidas desarrollada como extensión del formato de acústica coherente DTS original. Blu-ray Disc admite salida de sonido envolvente multicanal 7.1.

### Dolby Digital

El sistema de compresión de sonido digital desarrollado por Dolby Laboratories. Le ofrece sonido estéreo (2 canales) o sonido de multicanal.

### Dolby Digital Plus

Dolby Digital Plus es la tecnología de compresión de audio digital de la siguiente generación desarrollada como una extensión a Dolby Digital. Blu-ray Disc admite salida de sonido envolvente multicanal 7.1.

### Dolby TrueHD

Dolby TrueHD es una tecnología de codificación sin pérdidas desarrollada para discos ópticos de la siguiente generación. Blu-ray Disc admite salida de sonido envolvente multicanal 7.1.

### Frecuencia de muestreo

La frecuencia a la cual se toman muestras del sonido para convertirlo en información de audio digital. El número de muestras tomadas por segundo se define como frecuencia de muestreo. Cuanto mayor la frecuencia, mejor será la calidad de sonido.

### HDMI (High-Definition Multimedia Interface)

Interfaz digital entre una fuente de audio y una de vídeo. Puede transmitir la señal del componente de vídeo, sonido y control con una conexión por cable.

### JPEG (joint photographic experts group)

JPEG es un método de compresión de archivos de fotos fijas. Puede copiar archivos JPEG a CD-RW/-R, DVD desde o tarjeta de memoria SD un ordenador o reproducir los archivos de esta unidad.

### PCM (pulse code modulation)

El sistema más común para codificar sonidos de audio digital disponible en CD y DAT. Excelente calidad que requiere de muchos datos si se lo compara con formatos tales como Dolby Digital y audio MPEG. Para lograr compatibilidad con reproductores de audio digital (CD, MD y DAT) y amplificadores AV con entradas digitales, este dispositivo puede convertir Dolby Digital, DTS y MPEG audio en PCM. Consulte también "Audio digital".

### Pista

Un CD de sonido utiliza pistas para dividir el contenido de un disco. El equivalente BD-vídeo o DVD-vídeo se denomina capítulo. Consulte también "Capítulo".

### Relación de aspecto

La relación entre el ancho y la altura de una pantalla de TV. Los televisores convencionales tienen una relación de aspecto de 4:3 (en otras palabras, la pantalla del televisor es casi cuadrada); los modelos de pantalla amplia son de 16:9 (la pantalla del televisor es casi el doble de ancha respecto de su altura).

### Salida de vídeo componente

Cada señal de luminancia (Y) y componente (Pb/Cb, Pr/Cr) es independiente en su salida, de tal manera que usted pueda disfrutar del color de la imagen tal cual es. Asimismo, y debido a razones de compatibilidad con el vídeo progresivo (525p/480p), usted puede experimentar imágenes de mayor densidad que con el modo entrelazado (525i/480i).

### Título

Una colección de capítulos en BD-vídeo o DVD-vídeo. Consulte también "Capítulo".

# OTROS

## Lista de Códigos de Idiomas

Idioma	Código	Idioma	Código	Idioma	Código	Idioma	Código
<b>A-B</b>		<b>F-H</b>		<b>L-N</b>		setswana 6660	
abkhazian	4748	faroés	5261	laosiano	5861	shona	6560
afar	4747	fidjiano	5256	latín	5847	sindhi	6550
afrikaans	4752	finlandés [FIN]	5255	latvio; letón	5868	siswat	6565
aimará	4771	francés [FRE]	5264	lingala	5860	somalí	6561
albanés	6563	frisio	5271	lituano	5866	sueco [SWE]	6568
alemán [GER]	5051	galés	4971	macedonio	5957	sundanés	6567
amárico	4759	gallego	5358	malayalam	5958	swahili	6569
árabe	4764	georgiano	5747	malayo	5965	<b>T</b>	
armenio	5471	griego [GRE]	5158	malgache	5953	tagalog	6658
assamés	4765	groenlandés	5758	maltés	5966	tailandés	6654
azerbaiyano	4772	guaraní	5360	maorí	5955	tajik	6653
bashkir	4847	gujarati	5367	marati	5964	tamil	6647
bengalí; bangladesí	4860	hausa	5447	moldavo	5961	tártaro	6666
bhutani	5072	hebreo	5569	mongol	5960	telugu	6651
bielorruso	4851	hindi	5455	naurú	6047	tibetano	4861
bihari	4854	holandés [DUT]	6058	nepalés	6051	tigrinya	6655
birmano	5971	húngaro [HUN]	5467	noruego [NOR]	6061	tonga	6661
bislama	4855	<b>I-K</b>		<b>O-R</b>		tsonga	6665
bretón	4864	indonesio	5560	occitano	6149	turco [TUR]	6664
búlgaro [BUL]	4853	inglés [ENG]	5160	oriya	6164	turkmen	6657
<b>C-E</b>		interlingua	5547	oromo(afán)	6159	twi	6669
cachemir	5765	interlingue	5551	panjabi	6247	<b>U-Z</b>	
camboyano	5759	inupiak	5557	pashtu; pushto	6265	ucranio	6757
atalán	4947	irlandés [IRI]	5347	persa	5247	urdu	6764
checo [CZE]	4965	islandés [ICE]	5565	polaco [POL]	6258	uzbeco	6772
chino [CHI]	7254	italiano [ITA]	5566	portugués [POR]	6266	vasco	5167
coreano [KOR]	5761	japonés [JPN]	5647	quichua	6367	vietnamita	6855
corso	4961	javanés	5669	raeto-romance	6459	volapuk	6861
croata	5464	kannada	5760	rumano [RUM]	6461	wolof	6961
danés [DAN]	5047	kazakh	5757	ruso [RUS]	6467	xhosa	7054
escocés gaélico	5350	kinyarwanda	6469	<b>S</b>		yiddish	5655
eslovaco [SLO]	6557	kirguís	5771	samoano	6559	yoruba	7161
esloveno	6558	kirundi	6460	sangho	6553	zulú	7267
español [SPA]	5165	kurdo	5767	sánscrito	6547		
esperanto	5161			senegalés	6555		
estonio	5166			serbio	6564		
				serbio-croata	6554		
				sesotho	6566		

### Nota

- Si elige un idioma que tiene código de idioma de 3 letras (escrito entre corchetes), el código se mostrará cada vez que cambie la configuración del idioma de sonido o idioma de subtítulo en página 29. Si elige cualquier otro idioma, se mostrará “---” en cambio.

## Generales

Sistema de señales	Color NTSC
Requisitos de alimentación	120 V CA, 60 Hz
Consumo de alimentación	22 W (espera: 0,5 W)
Dimensiones (anchura x altura x profundidad)	17,2 x 2,4 x 12 pulgadas (435 x 59 x 303 mm)
Peso	6,7 libras. (3,0 kg)
Temperatura de funcionamiento	41°F (5°C) a 104°F (40°C)
Humedad de funcionamiento	Menos del 80 % (sin condensación)

## Terminales

Trasero	<b>Salida de vídeo</b>	Toma RCA x 1 1 Vp-p (75Ω)		
	<b>Salida de vídeo de componente</b>	Toma RCA x 3 Y: 1 Vp-p (75Ω) P <sub>B</sub> /C <sub>B</sub> : 700 mVp-p (75Ω) P <sub>R</sub> /C <sub>R</sub> : 700 mVp-p (75Ω)		
	<b>Salida HDMI</b>	Toma HDMI x 1 Vídeo: 480p, 720p, 1080i, 1080p, 1080p24 / Sonido		
	<b>Salid audio (Analogico)</b>	Toma RCA x 2 L/R: 2 Vrms (impedancia de salida: más de 1kΩ)		
	<b>Salid audio (Digital)</b>	Toma RCA x 1 500 mVp-p (75Ω)		
		Toma óptica x 1 Conector digital		

### Nota

- Las especificaciones y el diseño del producto están sujetos a cambios sin previo aviso.

## Mantenimiento

### Servicio

- Consulte los temas relevantes de la sección "Solucion de Problemas" en la página 44 antes de devolver el producto.
- Si esta unidad deja de funcionar, no intente solucionar el problema usted mismo. En el interior no hay piezas que pueda reparar el usuario. Programe la unidad en modo de espera, desconecte el cable de alimentación y comuníquese con nuestro servicio de atención al cliente llamando al número gratuito que figura en la tapa del manual para localizar al servicio técnico autorizado.

### Limpieza del gabinete

- Limpie el panel frontal y demás superficies exteriores del equipo con un paño suave levemente humedecido.
- Nunca utilice solventes, diluyentes, benceno o alcohol para limpiar el equipo. No rocíe líquido insecticida cerca del equipo. Tales productos químicos podrían descolorar la superficie o dañar el equipo.

### Limpiar los discos

- Cuando se ensucie un disco, límpielo con un paño de limpieza. Limpie el disco desde el centro afuera. No limpie en movimiento circulares.
- No utilice disolventes como bencina, diluyentes, limpiadores comerciales, detergente, agentes limpiadores abrasivos o rociadores antiestáticos para registros analógicos.

### Limpieza de la lente del disco

- Si este aparato siguiera sin funcionar adecuadamente aunque usted haya consultado las secciones correspondientes y el capítulo sobre "Solucion de Problemas" de este manual del usuario, puede estar sucio el equipo de captura por láser óptico. Para la inspección y limpieza del equipo de captura por láser óptico consulte con su distribuidor o un centro de servicio autorizado.

### Manipulación de los discos

- Manipule los discos de tal manera que no se adhieran a las superficies de los mismos huellas digitales y polvo.
- Siempre almacene el disco en su estuche protector cuando no lo utilice.
- Tenga en cuenta que los discos con formas especiales (discos con forma de corazón, discos octogonales, etc.) no se pueden reproducir en este reproductor. No intente reproducir dichos discos ya que pueden dañar a la unidad.

### Comprobación de la señal de infrarrojos (IR)

- Si el mando a distancia no funciona correctamente, puede utilizar una radio AM o una cámara digital (incluso un teléfono móvil con cámara incorporada) para comprobar si está enviando una señal de infrarrojos.

#### Con una radio AM:

- Sintonice la emisora de radio AM en una frecuencia de no emisión. Apunte con el mando a distancia hacia ella, presione cualquier botón y escuche. Si el sonido de la radio fluctúa, significa que está recibiendo la señal de infrarrojos del mando a distancia.



#### Con una cámara digital (incluidas las cámaras incorporadas en teléfonos móviles):

- Apunte con la cámara digital hacia el mando a distancia. Presione cualquier botón del mando a distancia y mire en el visor de la cámara digital. Si la luz infrarroja aparece en la cámara, el mando a distancia funciona.



# **SYLVANIA**

## **GARANTÍA LIMITADA**

FUNAI CORP. reparará este producto, de forma gratuita en Estados Unidos, en caso de defecto de materiales o fabricación, del modo siguiente:

### **DURACIÓN:**

**PIEZAS:** FUNAI CORP. suministrará piezas de repuesto de las piezas defectuosas de forma gratuita durante un (1) año desde la fecha de compra minorista original. Determinadas piezas están excluidas de esta garantía.

**MANO DE OBRA:** FUNAI CORP. suministrará la mano de obra de forma gratuita durante un periodo de noventa (90) días desde la fecha de compra minorista original.

### **LÍMITES Y EXCLUSIONES:**

ESTA GARANTÍA SE EXTIENDE SOLAMENTE AL COMPRADOR MINORISTA ORIGINAL. UN RECIBO DE COMPRA U OTRA PRUEBA DE COMPRA MINORISTA ORIGINAL SERÁ EXIGIDA JUNTO CON EL PRODUCTO PARA OBTENER SERVICIO BAJO ESTA GARANTÍA.

Esta garantía no se extenderá a ninguna otra persona o beneficiario.

Esta garantía quedará invalidada y sin efecto en caso de alteración, sustitución, borrado o pérdida de los números de serie del producto o si se intentó una reparación por parte de un centro de servicio no autorizado. Esta garantía limitada no se aplica a ningún producto no comprado y utilizado en Estados Unidos.

Esta garantía solamente cubre los fallos debidos a defectos de material o fabricación que se produzcan durante su uso normal. No cubre daños producidos durante el transporte, ni daños ocasionados por reparaciones, alteraciones o productos no suministrados por FUNAI CORP., o daños resultantes de accidente, uso indebido, abuso, trato indebido, aplicación indebida, alteración, instalación defectuosa, mantenimiento inadecuado, uso comercial (por ejemplo, el uso de este producto en hoteles, establecimientos de alquiler u oficinas) o daños resultantes de incendio, inundación, tormenta eléctrica o catástrofes naturales.

ESTA GARANTÍA NO CUBRE LOS MATERIALES DE EMBALAJE, NINGÚN TIPO DE ACCESORIOS (EXCEPTO EL MANDO A DISTANCIA), NINGUNA PIEZA DE ADORNO, PIEZAS DE MONTAJE COMPLETAS, MODELOS DE DEMOSTRACIÓN O DE TALLER.

FUNAI CORP. Y SUS REPRESENTANTES O AGENTES NO SERÁN EN NINGÚN CASO CONSIDERADOS RESPONSABLES DE DAÑOS GENERALES, INDIRECTOS O CONSECUENCIALES, RESULTANTES DE O PROVOCADOS POR EL USO O LA IMPOSIBILIDAD DE USO DE ESTE PRODUCTO. ESTA GARANTÍA SUSTITUYE A CUALQUIER OTRA GARANTÍA, EXPRESA O IMPLÍCITA, Y CUALQUIER OTRA RESPONSABILIDAD CIVIL POR PARTE DE FUNAI, CUALQUIER OTRA GARANTÍA QUE INCLUYA LA GARANTÍA DE COMERCIABILIDAD E IDONEIDAD PARA UN FIN CONCRETO, QUEDAN POR LA PRESENTE EXCLUIDAS POR DE FUNAI Y SUS REPRESENTANTES EN ESTADOS UNIDOS.

TODAS LAS INSPECCIONES Y REPARACIONES BAJO GARANTÍA DEBEN SER EFECTUADAS POR UN CENTRO DE SERVICIO AUTORIZADO.

ESTA GARANTÍA ES VÁLIDA EXCLUSIVAMENTE CUANDO EL APARATO SEA ENTREGADO A UN CENTRO DE SERVICIO AUTORIZADO.

EL PRODUCTO DEBE IR ACOMPAÑADO POR UNA COPIA DEL RECIBO DE COMPRA MINORISTA ORIGINAL. SI NO SE ADJUNTA PRUEBA DE COMPRA, LA GARANTÍA NO SE APLICARÁ Y SE COBRARÁN LOS COSTES DE LA REPARACIÓN.

### **IMPORTANTE:**

ESTA GARANTÍA LIMITADA LE OTORGA DERECHOS LEGALES ESPECÍFICOS. ES POSIBLE QUE SEA USTED BENEFICIARIO DE OTROS DERECHOS QUE VARÍEN DE UN ESTADO A OTRO. SI, EN CUALQUIER MOMENTO DURANTE EL PERIODO DE GARANTÍA, NO PUEDE USTED OBTENER SATISFACCIÓN CON RESPECTO A LA REPARACIÓN DE ESTE PRODUCTO, LE ROGAMOS QUE SE PONGA EN CONTACTO CON FUNAI CORP.

### **ATENCIÓN:**

FUNAI CORP. SE RESERVA EL DERECHO DE MODIFICAR CUALQUIER DISEÑO DE ESTE PRODUCTO SIN PREVIO AVISO.

### **DECLARACIÓN DE GARANTÍA CON RESPECTO A REPARACIONES NO AUTORIZADAS:**

Para obtener servicio de garantía, debe usted aceptar el producto, o hacer entrega del producto con portes pagados, ya sea en su embalaje original o en un embalaje que proporcione el mismo grado de protección, a cualquier CENTRO DE SERVICIO AUTORIZADO. FUNAI CORP. no efectuará reembolso por ningún servicio realizado por proveedores de servicio no autorizados sin autorización previa por escrito.

**Para localizar su CENTRO DE SERVICIO AUTORIZADO más próximo o para solicitudes generales de servicio, puede ponerse en contacto con nosotros en:**

**FUNAI SERVICE CORPORATION**

**Servicio de atención al cliente**

**Tel: 1-800-968-3429**

**<http://www.sylvaniaconsumerelectronics.com>**

2200 Spiegel Drive, Groveport, OH 43125